



ΕΛΛΗΝΙΚΗ ΔΗΜΟΚΡΑΤΙΑ  
ΝΟΜΟΣ ΑΡΚΑΔΙΑΣ  
ΔΗΜΟΣ ΒΟΡΕΙΑΣ ΚΥΝΟΥΡΙΑΣ

**ΑΝΑΡΤΗΤΕΑ ΣΤΟ ΔΙΑΔΙΚΤΥΟ**

**Άστρος 30 Δεκεμβρίου 2021**

220 01 - ΑΣΤΡΟΣ  
Γραφείο Δημοτικού Συμβουλίου  
Πληρ.: Τερζάκης Γεώργιος  
Τηλ.: 2755360133  
e-mail: [dsbkyn@gmail.com](mailto:dsbkyn@gmail.com)

**ΑΠΟΣΠΑΣΜΑ**

**από το Πρακτικό Συνεδρίασης με αριθμό 24/2021 του Δημοτικού Συμβουλίου του Δήμου Βόρειας Κυνουρίας**

Στο Άστρος, σήμερα **Πέμπτη 30 Δεκεμβρίου 2021 και ώρα 18:00, συνήλθε** σε **ΤΑΚΤΙΚΗ** συνεδρίαση **«μέσω τηλεδιάσκεψης»** και της ειδικής ηλεκτρονικής πλατφόρμας **epresence.gov.gr**, το Δημοτικό Συμβούλιο του Δήμου Βόρειας Κυνουρίας, ύστερα από την πρόσκληση με αριθμό **14921/24-12-2021** του Προέδρου του Δημοτικού Συμβουλίου η οποία γνωστοποιήθηκε σε καθέναν από τους Δημοτικούς Συμβούλους σύμφωνα με τις διατάξεις του άρθρου 67 του Ν. 3852/2010, των διατάξεων της παραγράφου 1 του άρθρου 10 της Πράξης Νομοθετικού Περιεχομένου «Κατεπείγοντα μέτρα αντιμετώπισης των αρνητικών συνεπειών της εμφάνισης του κορωνοϊού COVID-19 και της ανάγκης περιορισμού της διάδοσής του» (ΦΕΚ 55/Α/2020) και των προβλεπόμενων στην υπ' αριθμό Δ1α/Γ.Π.οικ.78616 Κοινή Υπουργική Απόφαση «Έκτακτα μέτρα προστασίας της δημόσιας υγείας από τον κίνδυνο περαιτέρω διασποράς του κορωνοϊού COVID-19 στο σύνολο της Επικράτειας για το διάστημα από τη Δευτέρα, 20 Δεκεμβρίου 2021 και ώρα 06:00 έως και τη Δευτέρα 10 Ιανουαρίου 2022 και ώρα 06:00 (ΦΕΚ 5973/Β/18-12-2021).

Στη συνέχεια διαπιστώθηκε ότι υπάρχει νόμιμη απαρτία, δεδομένου ότι σε σύνολο είκοσι επτά (27) Δημοτικών Συμβούλων, συμμετείχαν είκοσι (20) Δημοτικοί Σύμβουλοι.

**ΠΑΡΟΝΤΕΣ**

1)	Πλακοκέφαλος Θεμιστοκλής	Πρόεδρος Δ.Σ
2)	Κατσής Δημήτριος	Μέλος Δ.Σ.
3)	Καμπύλης Ιωάννης	Μέλος Δ.Σ.
4)	Σαμαρτζής Γεώργιος	Μέλος Δ.Σ.
5)	Κλεώπας Γεώργιος	Μέλος Δ.Σ.
6)	Καμπύλης Κωνσταντίνος	Μέλος Δ.Σ.
7)	Μπάραλα Αρετή- Μαρία	Μέλος Δ.Σ.
8)	Αρφάνης Αλέξιος	Μέλος Δ.Σ.
9)	Αναγνωστάκου/Χατζηγιάννη Χριστίνα	Μέλος Δ.Σ.
10)	Καμπουρολιάς Παναγιώτης	Μέλος Δ.Σ.
11)	Κορδονούρη Μεταξία	Μέλος Δ.Σ.
12)	Γαρδικιώτης Γεώργιος	Μέλος Δ.Σ.
13)	Μαντάς Παναγιώτης	Μέλος Δ.Σ.
14)	Λυτρίβης Γεώργιος	Μέλος Δ.Σ.
15)	Παπαγιαννόπουλος Αλέξανδρος	Μέλος Δ.Σ.
16)	Σαβούρδος Πέτρος	Μέλος Δ.Σ.
17)	Χονδρολέος Ιωάννης	Μέλος Δ.Σ.
18)	Παινέσης Γρηγόριος	Μέλος Δ.Σ.
19)	Κολοστούμπης Παναγιώτης	Μέλος Δ.Σ.
20)	Τετώρος Βασίλειος	Μέλος Δ.Σ.

**ΑΠΟΝΤΕΣ**

1)	Βλάχος Χρήστος	Αντιπρόεδρος Δ.Σ.
2)	Πετράκης Βασίλειος	Γραμματέας Δ.Σ.
3)	Δαλιάνης Ιωάννης	Μέλος Δ.Σ.
4)	Γκαύρος Δημήτριος	Μέλος Δ.Σ. (Συνδέθηκε στην προ ημερησίας συζήτηση)
5)	Τσιούλος Σπυρίδων	Μέλος Δ.Σ.
6)	Τσιώρος Κωνσταντίνος	Μέλος Δ.Σ.
7)	Αλουπογιάννη-Φούφα Γεωργία	Μέλος Δ.Σ. (Συνδέθηκε στην προ ημερησίας συζήτηση)

Στη συνεδρίαση αυτή είχε κληθεί νόμιμα και συμμετείχε ο Δήμαρχος Βόρειας Κυνουρίας **κ. Καμπύλης Γεώργιος**.

Τα πρακτικά και όλη η διαδικασία της συνεδρίασης αυτής, τηρήθηκαν από τον ειδικό γραμματέα του Δημοτικού Συμβουλίου κ. Γεώργιο Ν. Τερζάκη.

Στη συνεδρίαση, για τη συζήτηση του θέματος αυτού, είχαν κληθεί οι Πρόεδροι Συμβουλίων και οι Πρόεδροι των Κοινοτήτων του Δήμου Βόρειας Κυνουρίας.

Συμμετείχαν οι Πρόεδροι Συμβουλίων των Κοινοτήτων Παραλίου Άστρους, Κορακοβουνίου και οι Πρόεδροι των Κοινοτήτων Ελάτου, Καστάνιτσας, Σίταινας και Στόλου.

Οι Πρόεδροι Συμβουλίων των Κοινοτήτων Αγίου Ανδρέα, Βερβένων και ο Πρόεδρος της Κοινότητας Ωριάς, συνδέθηκαν στην προ ημερησίας συζήτηση.

Στη συνεδρίαση είχαν κληθεί και συμμετείχαν οι εκπρόσωποι της εταιρείας «ΤΣΙΑΜΗΣ Δ. – ΜΑΝΤΕΣ Κ. Ο.Ε.» κ.κ. Κατσαβριάς Αναστάσιος και Γκέκας Στυλιανός.

Στο παρόν απόσπασμα περιλαμβάνονται οι διάλογοι που έγιναν κατά τη διάρκεια συζήτησης του θέματος αυτού - οι οποίοι είναι προϊόν απομαγνητοφώνησης – και οι οποίοι έχουν υποστεί μερική επεξεργασία (φιλολογική επιμέλεια), χωρίς να αλλοιώνεται η ουσία και το σκεπτικό τους.

**Αριθμός Αποφάσεως : 169/2021**

**ΘΕΜΑ: Έγκριση του Επιχειρησιακού Προγράμματος του Δήμου Βόρειας Κυνουρίας, για την περίοδο 2020 - 2024.**

Ο Πρόεδρος του Δημοτικού Συμβουλίου, αναφερόμενος στο μοναδικό θέμα της ημερησίας διάταξης, έδωσε το λόγο στον εισηγητή κ. Καμπύλη Γεώργιο – Δήμαρχο Βόρειας Κυνουρίας – ο οποίος είπε τα παρακάτω :

Καταρχάς να ευχαριστήσουμε τους εκπροσώπους της εταιρείας που θα μας παρουσιάσουν το Επιχειρησιακό Πρόγραμμα. Θα ήθελα πριν γίνει η παρουσίαση να κάνω μια μικρή αναφορά για το πώς φτάσαμε εδώ.

Όπως είχα τονίσει και στην Επιτροπή Διαβούλευσης και στο προηγούμενο Δημοτικό Συμβούλιο, από την πρώτη στιγμή θέσαμε ως προτεραιότητα, συναιθανόμενοι την ευθύνη που έχουμε απέναντι στους συνδημότες μας, προκειμένου να προχωρήσουμε και να έχουμε έναν οδικό χάρτη, ένα σχέδιο, βάσει του οποίου θα βαδίσουμε και θα θέτουμε τους στόχους, αλλά και θα έχουμε και έναν τρόπο προκειμένου να αξιολογούμε και να κρίνουμε το έργο μας. Έτσι λοιπόν ξεκινήσαμε και δρομολογήσαμε την διαδικασία για την εκπόνηση του Επιχειρησιακού Σχεδίου του Δήμου μας.

Όλο αυτό το διάστημα θέλαμε να λάβουμε υπόψη μας και να ενσωματώσουμε όλες αυτές τις αλλαγές που συμβαίνουν γύρω μας, τόσο σε οικονομικό, αλλά και σε κοινωνικό επίπεδο, τις συνέπειες που έχει υποστεί όλη η κοινωνία μας από την εξέλιξη της πανδημίας που βιώνουμε τον τελευταίο ενάμισι χρόνο, καθώς και όλες αυτές τις προκλήσεις που προκύπτουν και αναδύονται από τις νέες υποχρεώσεις και λόγω του θεσμικού νομικού πλαισίου που

αναλαμβάνουν οι Δήμοι. Άλλωστε, το έχω τονίσει πάρα πολλές φορές, αναδείχθηκε στους μήνες της πανδημίας, ότι οι Δήμοι καλούνται να παίξουν έναν διαφορετικό ρόλο στο μέλλον, οι δήμοι βρίσκονται δίπλα στον πολίτη και στις δύσκολες στιγμές είναι αυτοί που ανέλαβαν μεγάλο μέρος στην υλοποίηση των κεντρικών πολιτικών επιλογών, όπως ακριβώς συνέβη την περίοδο αυτή της πανδημίας.

Έχοντας λοιπόν ως αφετηρία όλες αυτές τις συνθήκες που είχαν διαμορφωθεί, τις προτεραιότητες και τους προβληματισμούς που είχαμε, αλλά και το προεκλογικό μας πρόγραμμα, το οποίο και είχαμε συνδιαμορφώσει με όλους τους πολίτες, με όλες τις Κοινότητες κατά την προεκλογική περίοδο, από τις επισκέψεις και τις συζητήσεις που κάναμε σε όλες τις Κοινότητες του Δήμου μας, δρομολογήσαμε την διαδικασία εκπόνησης του Επιχειρησιακού Σχεδίου. Αυτό το Επιχειρησιακό Πρόγραμμα λοιπόν καλούμαστε να ψηφίσουμε σήμερα, αλλά όπως είπα και πριν θα ήθελα να μου δώσετε την δυνατότητα να περιγράψω πως ξεκίνησε και πως φτάσαμε εδώ.

Όλη αυτή η διαδικασία της εκπόνησης του Στρατηγικού Σχεδιασμού αρχικά και του Επιχειρησιακού Προγράμματος που καλούμαστε να ψηφίσουμε σήμερα, ξεκίνησε πριν από έναν χρόνο με την ανάθεση του έργου της εκπόνησής του στην εταιρεία, τους εκπροσώπους της οποίας έχουμε σήμερα εδώ. Στήθηκε η ομάδα έργου και συντάχθηκαν τα πρώτα ερωτηματολόγια, τα οποία δόθηκαν σε όλους τους υπηρεσιακούς παράγοντες και κυρίως τους Διευθυντές. Το πρώτο στάδιο ήταν κυρίως η καταγραφή και αποτύπωση της υφιστάμενης κατάστασης.

Ύστερα ακολούθησε μια συνάντηση με κάθε έναν Διευθυντή, κάθε Διεύθυνσης ξεχωριστά, προκειμένου να συζητήσουμε μαζί με εκπροσώπους της εταιρείας για τους προβληματισμούς τους, τα θέματα που είχαν θέσει και τις προτάσεις που είχαν καταγράψει στο ερωτηματολόγιο που τους είχε δοθεί. Αφού ολοκληρώθηκε αυτή η διαδικασία καταρτίστηκε ο Στρατηγικός Σχεδιασμός, η πρώτη φάση ουσιαστικά του Επιχειρησιακού Σχεδίου και αφού εγκρίθηκε από την Εκτελεστική Επιτροπή προχωρήσαμε ουσιαστικά στο Δημοτικό Συμβούλιο.

Στις 11/10/2021 εγκρίθηκε αυτός ο Στρατηγικός Σχεδιασμός από το Δημοτικό Συμβούλιο. Ουσιαστικά εγκρίθηκε το α΄ μέρος και το β΄ μέρος, που έχει να κάνει με την περιγραφή της υφιστάμενης κατάστασης και της νομικής οντότητας του Δήμου μας. Επιλέξαμε κάτι το οποίο δεν είχε ξαναγίνει στον Δήμο και κάτι το οποίο γενικότερα επιλέξαμε εμείς να ακολουθηθεί ως πρακτική και δεν πήγαμε μετά στην Επιτροπή Διαβούλευσης προκειμένου να καταγράψουμε τις παρατηρήσεις και τις προτάσεις, αλλά ξεκινήσαμε άμεσα την δημόσια ψηφιακή διαβούλευση. Όπως είπα και πριν, δεν έχει ξαναγίνει αυτό στον Δήμο μας και πρώτη φορά είχε την δυνατότητα ο κάθε δημότης, ο κάθε πολίτης και ο κάθε επισκέπτης του Δήμου μας να συμμετέχει ενεργά και να συναδιαμορφώσει τις προτεραιότητες και τις δράσεις που θα εγγράφονταν στο υπό διαμόρφωση επιχειρησιακό Πρόγραμμα που καλούμαστε να ψηφίσουμε σήμερα.

Η δημόσια ψηφιακή διαβούλευση ξεκίνησε στις 19 Οκτωβρίου. Δώσαμε την δυνατότητα για τουλάχιστον σαράντα μέρες. Άλλωστε και τώρα ακόμα είναι ανοικτή η πλατφόρμα, που σε περίπτωση που υπάρξει κάποια πρόταση που κρίνουμε στο μέλλον ότι μπορεί να ενσωματωθεί με κάποια τροποποίηση του Επιχειρησιακού Προγράμματος, δώσαμε την δυνατότητα σε όλους τους πολίτες να υποβάλλουν τις προτάσεις τους. Αυτό έγινε είτε με την μορφή κάποιου e-mail, είτε μέσω μιας δομημένης ηλεκτρονικής φόρμας, ανά μέτρο δράσης. Αυτή είναι αναρτημένη μέχρι σήμερα στην ιστοσελίδα του Δήμου και μπορεί οποιοσδήποτε θέλει να υποβάλει την πρότασή του.

Μετά την ολοκλήρωση όλων αυτών των προτάσεων, τόσο από την Επιτροπή Διαβούλευσης, όσο και από τους πολίτες μέσω της ψηφιακής πλατφόρμας, και αφού ενσωματώθηκαν οι περισσότερες από αυτές, όσες κρίθηκαν σκόπιμο να ενσωματωθούν, προχωρήσαμε στην συζήτηση του Στρατηγικού Σχεδιασμού στις 7 Δεκεμβρίου. Εκεί λοιπόν, αφού είχαν γίνει κάποιες τροποποιήσεις στο αρχικό σχέδιο και είχαν ενσωματωθεί κάποιες παρατηρήσεις από την ηλεκτρονική διαβούλευση, προχωρήσαμε και στην Επιτροπή Διαβούλευσης και ψηφίσαμε τον Στρατηγικό Σχεδιασμό.

Μετά από αυτή την ψήφιση, ζητήθηκε, όπως προβλέπει και η νομοθεσία άλλωστε, από τα νομικά πρόσωπα του Δήμου μας να προτείνουν δράσεις, προκειμένου να ενσωματωθούν στο υπό κατάρτιση Επιχειρησιακό Πρόγραμμα. Σας έχουν αποσταλεί οι αποφάσεις όλων των νομικών προσώπων και δεν κρίνω σκόπιμο να σας τις διαβάσω. Το Λιμενικό Ταμείο, η ΔΕΥΑΒΚ, η Πρωτοβάθμια και η Δευτεροβάθμια Σχολική Επιτροπή και η ΔΗΚΕΔΗΒΚ έλαβαν αποφάσεις από τις 14 Δεκεμβρίου έως τις 20 Δεκεμβρίου και απεστάλησαν αυτές οι αποφάσεις στο Γραφείο Προγραμματισμού και στην εταιρεία που έχει αναλάβει την εκπόνηση του Στρατηγικού Σχεδιασμού.

Αφού ενσωματώθηκαν και αυτές οι προτάσεις, όπως και αυτές που είχαν καταγραφεί και αφορούσαν το Επιχειρησιακό Πρόγραμμα κατά την διάρκεια της δημόσιας διαβούλευσης, ερχόμαστε σήμερα με το τελικό κείμενο του Επιχειρησιακού Προγράμματος. Καλούμαστε να το ψηφίσουμε και αφού ψηφιστεί και αναρτηθεί και λάβει όλες τις νομιμοποιήσεις από την Αποκεντρωμένη Διοίκηση, να αναρτηθεί στην ιστοσελίδα του Δήμου και να αποτελεί το πρώτο, μετά από πάρα πολλά χρόνια, Επιχειρησιακό Σχεδιασμό του Δήμου και το πρώτο ύστερα από τόσο μεγάλη διάρκεια και με πάρα πολλούς διαφορετικούς τρόπους διαβούλευση.

Καταλαβαίνετε πόσο σημαντικό είναι για εμάς, το έχουμε τονίσει πάρα πολλές φορές, να έχουμε ένα σχέδιο, ένα πλάνο, βάσει του οποίου θα βαδίσουμε και βάσει του οποίου θα μπορούμε να αξιολογούμε το έργο μας.

Θα παρακαλέσω τον κύριο Γκέκα και τον κύριο Κατσαβριά από την εταιρεία να κάνουν την παρουσίαση του Επιχειρησιακού Προγράμματος που καλούμαστε να ψηφίσουμε και είμαστε για οποιεσδήποτε επισημάνσεις, αναφορές ή αν θέλετε και προτάσεις από την πλευρά της αντιπολίτευσης, προκειμένου όσες είναι εφικτό να ενσωματωθούν, αν βέβαια δεν είναι ήδη εγγεγραμμένες στο πρόγραμμα.



**ΔΗΜΟΣ  
ΒΟΡΕΙΑΣ ΚΥΝΟΥΡΙΑΣ**

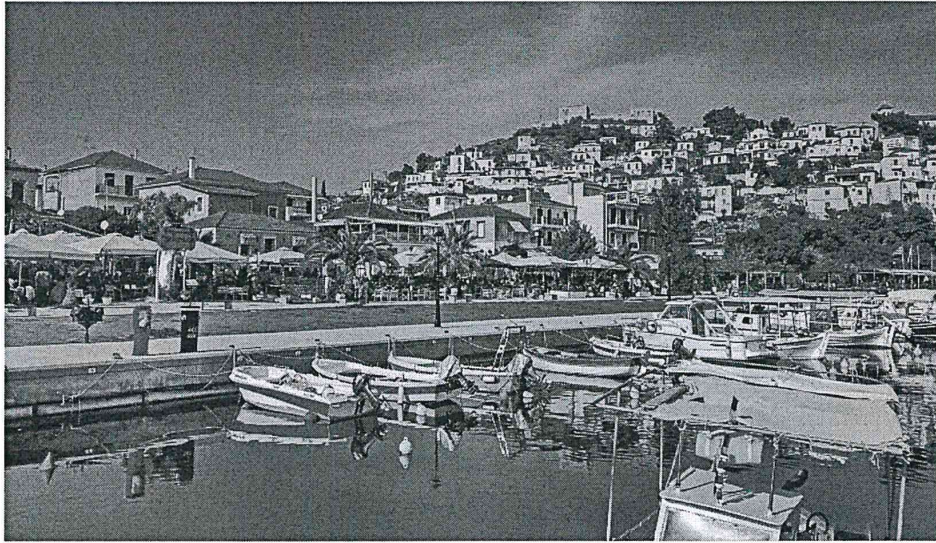

**ΕΠΙΧΕΙΡΗΣΙΑΚΟ ΠΡΟΓΡΑΜΜΑ  
ΔΗΜΟΥ ΒΟΡΕΙΑΣ ΚΥΝΟΥΡΙΑΣ  
2020-2024**

**Β΄ Φάση: Επιχειρησιακό Πρόγραμμα**

**Δεκέμβριος, 2021**

## ΕΠΙΧΕΙΡΗΣΙΑΚΟ ΠΡΟΓΡΑΜΜΑ ΔΗΜΟΥ ΒΟΡΕΙΑΣ ΚΥΝΟΥΡΙΑΣ

Β' ΦΑΣΗ: Επιχειρησιακό Πρόγραμμα

**ΠΕΡΙΕΧΟΜΕΝΑ**

<b>ΕΠΙΧΕΙΡΗΣΙΑΚΟ ΠΡΟΓΡΑΜΜΑ</b> .....	1
<b>ΔΗΜΟΥ ΒΟΡΕΙΑΣ ΚΥΝΟΥΡΙΑΣ</b> .....	1
1 ΕΙΣΑΓΩΓΗ – ΣΤΡΑΤΗΓΙΚΟΣ – ΟΡΑΜΑ-ΒΑΣΙΚΕΣ ΚΑΙ ΚΑΤΕΥΘΥΝΤΗΡΙΕΣ ΑΡΧΕΣ-ΔΙΑΒΟΥΛΕΥΣΗ .....	5
Αποστολή, Όραμα, Αρχές Λειτουργίας και Διακυβέρνησης .....	7
Αποστολή.....	7
Όραμα.....	8
2 ΕΠΙΧΕΙΡΗΣΙΑΚΟΣ ΠΡΟΓΡΑΜΜΑΤΙΣΜΟΣ.....	13
2.1 Ειδικό Στρατηγικό Στόχοι .....	13
2.1.1 Μέτρα του Επιχειρησιακού Προγράμματος .....	19
2.2 Κατανομή Δράσεων του Επιχειρησιακού Προγράμματος στα Μέτρα και τους Άξονες Προτεραιότητας .....	33
2.3 Προγραμματισμός Δράσεων .....	50
2.3.1 Ιεράρχηση και Συνοπτικός Προγραμματισμός των Δράσεων.....	50
2.3.2 Ομαδοποίηση Δράσεων κατά Πηγή Χρηματοδότησης.....	71
3 ΣΥΓΚΕΝΤΡΩΤΙΚΟΣ ΥΠΟΛΟΓΙΣΜΟΣ ΤΩΝ ΔΑΠΑΝΩΝ ΑΝΑ ΑΞΟΝΑ ΠΡΟΤΕΡΑΙΟΤΗΤΑΣ ΚΑΙ ΜΕΤΡΟ.....	87
3.1 Έσοδα των ΟΤΑ.....	87
3.1.1 Συγκεντρωτικός Υπολογισμός των Δαπανών ανά Άξονα Προτεραιότητας και Μέτρο .....	88
4 ΔΕΙΚΤΕΣ ΠΑΡΑΚΟΛΟΥΘΗΣΗΣ ΚΑΙ ΑΞΙΟΛΟΓΗΣΗΣ ΤΟΥ ΕΠΙΧΕΙΡΗΣΙΑΚΟΥ ΠΡΟΓΡΑΜΜΑΤΟΣ .....	95
4.1 Γενικά Στοιχεία για την Παρακολούθηση και Αξιολόγηση του Προγράμματος	95
4.2 Δείκτες Παρακολούθησης.....	96



## ΠΕΡΙΕΧΟΜΕΝΑ ΠΙΝΑΚΩΝ

Πίνακας 1: Πίνακας ιεραρχικής διάρθρωσης Αξόνων, Μέτρων, Γενικών και Ειδικών Στόχων του ΕΠ.....	21
Πίνακας 2: Προϋπολογισμός ανά Άξονα Προτεραιότητας, Μέτρο και Έτος .....	33
Πίνακας 3: Δράσεις Μέτρου 1.1 του Άξονα Προτεραιότητας 1 .....	36
Πίνακας 4: Δράσεις Μέτρου 1.2 του Άξονα Προτεραιότητας 1 .....	37
Πίνακας 5: Δράσεις Μέτρου 1.3 του Άξονα Προτεραιότητας 1.....	38
Πίνακας 6: Δράσεις Μέτρου 1.4 του Άξονα Προτεραιότητας 1.....	39
Πίνακας 7: Δράσεις Μέτρου 1.5 του Άξονα Προτεραιότητας 1.....	40
Πίνακας 8: Δράσεις Μέτρου 1.6 του Άξονα Προτεραιότητας 1.....	41
Πίνακας 9: Δράσεις Μέτρου 2.1 του Άξονα Προτεραιότητας 2.....	43
Πίνακας 10: Δράσεις Μέτρου 2.2 του Άξονα Προτεραιότητας 2 .....	44
Πίνακας 11: Δράσεις Μέτρου 2.3 του Άξονα Προτεραιότητας 2 .....	45
Πίνακας 12: Δράσεις Μέτρου 3.1 του Άξονα Προτεραιότητας 3 .....	46
Πίνακας 13: Δράσεις Μέτρου 3.2 του Άξονα Προτεραιότητας 3 .....	46
Πίνακας 14: Δράσεις Μέτρου 4.1 του Άξονα Προτεραιότητας 4 .....	47
Πίνακας 15: Δράσεις Μέτρου 4.2 του Άξονα Προτεραιότητας 4 .....	48
Πίνακας 16: Δράσεις Μέτρου 4.3 του Άξονα Προτεραιότητας 4 .....	49
Πίνακας 17: Δράσεις Μέτρου 4.4 του Άξονα Προτεραιότητας 4 .....	49
Πίνακας 18: Ιεράρχηση δράσεων Μέτρου 1.1 του Άξονα Προτεραιότητας 1 .....	52
Πίνακας 19: Ιεράρχηση δράσεων Μέτρου 1.2 του Άξονα Προτεραιότητας 1 .....	54
Πίνακας 20: Ιεράρχηση δράσεων Μέτρου 1.3 του Άξονα Προτεραιότητας 1 .....	55
Πίνακας 21: Ιεράρχηση δράσεων Μέτρου 1.4 του Άξονα Προτεραιότητας 1 .....	55
Πίνακας 22: Ιεράρχηση δράσεων Μέτρου 1.5 του Άξονα Προτεραιότητας 1 .....	56
Πίνακας 23: Ιεράρχηση δράσεων Μέτρου 1.6 του Άξονα Προτεραιότητας 1 .....	58
Πίνακας 24: Ιεράρχηση δράσεων Μέτρου 2.1 του Άξονα Προτεραιότητας 2 .....	61
Πίνακας 25: Ιεράρχηση δράσεων Μέτρου 2.2 του Άξονα Προτεραιότητας 2 .....	62
Πίνακας 26: Ιεράρχηση δράσεων Μέτρου 2.3 του Άξονα Προτεραιότητας 2 .....	64
Πίνακας 27: Ιεράρχηση δράσεων Μέτρου 3.1 του Άξονα Προτεραιότητας 3 .....	65
Πίνακας 28: Ιεράρχηση δράσεων Μέτρου 3.2 του Άξονα Προτεραιότητας 3 .....	66
Πίνακας 29: Ιεράρχηση δράσεων Μέτρου 4.1 του Άξονα Προτεραιότητας 4 .....	68
Πίνακας 30: Ιεράρχηση δράσεων Μέτρου 4.2 του Άξονα Προτεραιότητας 4 .....	68
Πίνακας 31: Ιεράρχηση δράσεων Μέτρου 4.3 του Άξονα Προτεραιότητας 4 .....	69
Πίνακας 32: Ιεράρχηση δράσεων Μέτρου 4.4 του Άξονα Προτεραιότητας 4 .....	70
Πίνακας 33: Δράσεις χρηματοδοτούμενες από Δημοτικούς Πόρους .....	72



## ΕΠΙΧΕΙΡΗΣΙΑΚΟ ΠΡΟΓΡΑΜΜΑ ΔΗΜΟΥ ΒΟΡΕΙΑΣ ΚΥΝΟΥΡΙΑΣ

## Β' ΦΑΣΗ: Επιχειρησιακό Πρόγραμμα

Πίνακας 34:	Δράσεις χρηματοδοτούμενες από ΚΑΠ & ΣΑΤΑ .....	75
Πίνακας 35:	Δράσεις χρηματοδοτούμενες από ΕΣΠΑ 2014 – 2020 & ΕΣΠΑ 2021 - 2027	78
Πίνακας 36:	Δράσεις χρηματοδοτούμενες από Εθνικούς Πόρους (ΦΙΛΟΔΗΜΟΣ, ΠΔΕ, Πράσινο Ταμείο, ΠΠΑ, ΠΑΑ κ.α.) .....	80
Πίνακας 37:	Δράσεις χρηματοδοτούμενες από Εθνικούς Πόρους (Πρόγραμμα “ΑΝΤΩΝΗΣ ΤΡΙΤΣΗΣ”).....	84
Πίνακας 38:	Δράσεις χρηματοδοτούμενες από τον «Μηχανισμό Ανάκαμψης και Ανθεκτικότητας» .....	85
Πίνακας 39:	Δράσεις για τις οποίες δεν έχει προσδιορισθεί πηγή χρηματοδότησης ή δεν εμπεριέχουν κόστος .....	86
Πίνακας 40:	Συγκεντρωτικός πίνακας δαπανών τετραετίας .....	89
Πίνακας 41:	Συνεισφορά των πηγών χρηματοδότησης του ΕΠ ανά έτος.....	91
Πίνακας 42:	Συνεισφορά των πηγών χρηματοδότησης στο σύνολο του ΕΠ ανά έτος	93
Πίνακας 43:	Πίνακας Δεικτών Παρακολούθησης του Επιχειρησιακού Προγράμματος	97

## ΠΕΡΙΕΧΟΜΕΝΑ ΣΧΗΜΑΤΩΝ

Σχήμα 1:	Διαγραμματική απεικόνιση της Φάσης Α του Στρατηγικού Προγράμματος Δ. Βόρειας Κυνουρίας .....	5
Σχήμα 2:	Διαγραμματική απεικόνιση της Φάσης Β του Επιχειρησιακού Προγράμματος Δ. Βόρειας Κυνουρίας .....	12
Σχήμα 3:	Γενικοί Στόχοι Τοπικής Ανάπτυξης ανά θεματικό τομέα .....	14
Σχήμα 4:	Γενικοί και Ειδικοί Στόχοι Τοπικής Ανάπτυξης .....	15
Σχήμα 5:	Γενικοί και Ειδικοί Στόχοι Εσωτερικής Ανάπτυξης.....	18
Σχήμα 6:	Ποσοστιαία κατανομή προϋπολογισμού ανά Άξονα Προτεραιότητας .....	35
Σχήμα 7:	Λογική της πολύ κριτηριακής ανάλυσης κατά την επιλογή των δράσεων	51
Σχήμα 8:	Πηγές χρηματοδότησης των ΟΤΑ .....	87
Σχήμα 9:	Ποσοστιαία κατανομή ανά πηγή χρηματοδότησης .....	92
Σχήμα 10:	Ποσοστιαία κατανομή χρηματοδότησης ανά έτος του Ε.Π. ....	94





## 1 ΕΙΣΑΓΩΓΗ – ΣΤΡΑΤΗΓΙΚΟΣ – ΟΡΑΜΑ-ΒΑΣΙΚΕΣ ΚΑΙ ΚΑΤΕΥΘΥΝΤΗΡΙΕΣ ΑΡΧΕΣ-ΔΙΑΒΟΥΛΕΥΣΗ

Η αρχική εκπόνηση του Στρατηγικού σχεδίου και σε συνέχεια η εξειδίκευση του Επιχειρησιακού Προγράμματος με την κατάρτιση του Επιχειρησιακού Σχεδίου του Δήμου Βόρειας Κυνουρίας περιλαμβάνει δύο (2) φάσεις και τέσσερα (4) διακριτά στάδια με επιμέρους βήματα και τελικό σκοπό να διερευνηθούν και αναλυθούν συστηματικά όλες οι παράμετροι και οι συντελεστές που επηρεάζουν και διαμορφώνουν το πλαίσιο λειτουργίας και ανάπτυξης του Δήμου.

Η Φάση Α ( Στρατηγικός σχεδιασμός ), η οποία έχει ήδη ολοκληρωθεί, περιλαμβάνει δύο (2) Στάδια με συνολικά πέντε (5) Βήματα, όπως φαίνεται στο ακόλουθο σχήμα.

Σχήμα 1: Διαγραμματική απεικόνιση της Φάσης Α του Στρατηγικού Προγράμματος Δ. Βόρειας Κυνουρίας

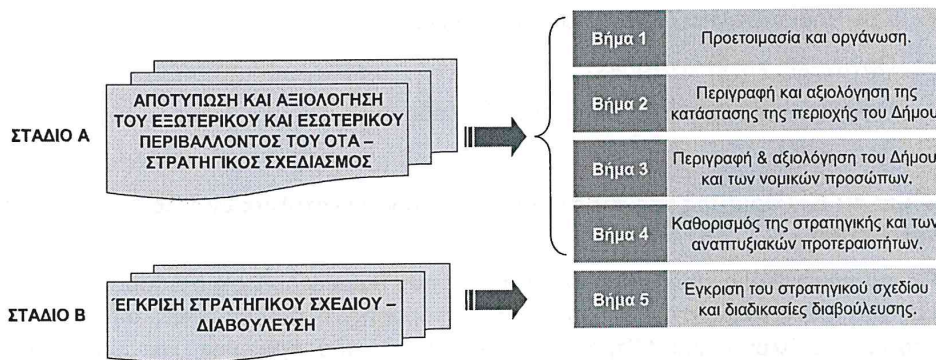

Στη συνέχεια περιγράφονται αναλυτικά τα Στάδια και τα Βήματα της Φάσης Α, του Στρατηγικού και Επιχειρησιακού Προγράμματος του Δήμου.

### ΣΤΑΔΙΟ Α: Αποτύπωση και Αξιολόγηση του Εξωτερικού και Εσωτερικού Περιβάλλοντος του ΟΤΑ – Στρατηγικός Σχεδιασμός

#### Βήμα 1<sup>ο</sup>: Προετοιμασία και οργάνωση.

Προετοιμασία και οργάνωση της διαδικασίας κατάρτισης του Επιχειρησιακού Προγράμματος, μέσω των εξής ενεργειών:

- Συγκρότηση της ομάδας έργου.
- Διατύπωση των αρχικών κατευθύνσεων της δημοτικής αρχής.
- Οργάνωση και προγραμματισμός του έργου.
- Ενημέρωση του προσωπικού των υπηρεσιών και των Νομικών προσώπων του Δήμου.

**Βήμα 2<sup>ο</sup>: Συνοπτική περιγραφή και αξιολόγηση της κατάστασης της περιοχής του Δήμου.**



## ΕΠΙΧΕΙΡΗΣΙΑΚΟ ΠΡΟΓΡΑΜΜΑ ΔΗΜΟΥ ΒΟΡΕΙΑΣ ΚΥΝΟΥΡΙΑΣ

## Β΄ ΦΑΣΗ: Επιχειρησιακό Πρόγραμμα

Συνοπτική περιγραφή και αξιολόγηση της υφιστάμενης κατάστασης της περιοχής του Δήμου και εντοπισμός των σημαντικότερων ζητημάτων τοπικής ανάπτυξης, που θα πρέπει να αντιμετωπίσει ο Δήμος κατά την επόμενη περίοδο.

Περιγράφεται η γενική, μακροσκοπική εικόνα της περιοχής του Δήμου και αναφέρονται τα γεωγραφικά, πληθυσμιακά, κοινωνικά, οικονομικά, πολεοδομικά, περιβαλλοντικά και αναπτυξιακά χαρακτηριστικά της. Ακολουθεί η αξιολόγηση της κατάστασης της περιοχής και εντοπίζονται τα κρίσιμα ζητήματα τοπικής ανάπτυξης σε κάθε θεματικό τομέα: «Περιβάλλον και ποιότητα ζωής», «Κοινωνική Πολιτική, Υγεία, Εκπαίδευση, Δια Βίου Μάθηση, Πολιτισμός και Αθλητισμός», «Τοπική Οικονομία και Απασχόληση».

### **Βήμα 3<sup>ο</sup>: Συνοπτική περιγραφή και αξιολόγηση του Δήμου και των νομικών προσώπων του ως οργανισμών.**

Συνοπτική περιγραφή και αξιολόγηση του εσωτερικού περιβάλλοντος του Δήμου και των νομικών προσώπων του και εντοπισμός των κρίσιμων ζητημάτων εσωτερικής ανάπτυξης στις εξής θεματικές ενότητες:

- Δραστηριότητες και διαδικασίες λειτουργίας.
- Οργάνωση και Συνεργασίες.
- Ανθρώπινο δυναμικό και υλικοτεχνική υποδομή.
- Οικονομικά.

### **Βήμα 4<sup>ο</sup>: Καθορισμός της στρατηγικής και των αναπτυξιακών προτεραιοτήτων του Δήμου.**

Πραγματοποιείται η επιλογή της στρατηγικής που θα ακολουθήσει ο Δήμος μέσω του καθορισμού γενικών στόχων και πολιτικών δράσης, η ομαδοποίηση των γενικών στόχων σε Άξονες και Μέτρα και η διατύπωση του οράματος και των αρχών λειτουργίας και διακυβέρνησης.

Στο πλαίσιο της διαμόρφωσης της στρατηγικής του Δήμου προσδιορίζονται τα κρίσιμα ζητήματα τοπικής ανάπτυξης που θα αντιμετωπίσει ο Δήμος (γενικοί στόχοι τοπικής ανάπτυξης) και διαμορφώνονται οι κατάλληλες εσωτερικές στρατηγικές επιλογές που μπορούν να διασφαλίσουν επιτυχή προσέγγιση των γενικών στόχων τοπικής και εσωτερικής ανάπτυξης.

Οι συναφείς γενικοί στόχοι ομαδοποιούνται σε προτεραιότητες – Μέτρα και τα συναφή Μέτρα ομαδοποιούνται σε ευρύτερες προτεραιότητες – Άξονες.

Διατυπώνεται το όραμα για την ανάπτυξη της περιοχής του Δήμου και για την εσωτερική ανάπτυξη του ως οργανισμού, καθώς και οι κατευθυντήριες αρχές, που πρέπει να διέπουν τον τρόπο λειτουργίας του και γενικά τον τρόπο διοίκησης των τοπικών υποθέσεων (αναλύονται στη συνέχεια του κειμένου ως Αποστολή, Όραμα και αρχές διακυβέρνησης, όπως έχουν περιγραφεί ήδη και στη Α φάση του Στρατηγικού σχεδιασμού).

### **ΣΤΑΔΙΟ Β: ΈΓΚΡΙΣΗ ΣΤΡΑΤΗΓΙΚΟΥ ΣΧΕΔΙΟΥ – ΔΙΑΒΟΥΛΕΥΣΗ**

#### **Βήμα 5<sup>ο</sup>: Έγκριση του στρατηγικού σχεδίου και διαδικασίες διαβούλευσης.**



## ΕΠΙΧΕΙΡΗΣΙΑΚΟ ΠΡΟΓΡΑΜΜΑ ΔΗΜΟΥ ΒΟΡΕΙΑΣ ΚΥΝΟΥΡΙΑΣ

## Β' ΦΑΣΗ: Επιχειρησιακό Πρόγραμμα

Οι ενέργειες που πραγματοποιούνται σε αυτό το στάδιο αφορούν:

- Στην έγκριση του στρατηγικού σχεδίου.
- Στη δημοσιοποίηση του στρατηγικού σχεδίου μέσω των διαθέσιμων μέσων επικοινωνίας.
- Στη διοργάνωση δημόσιων εκδηλώσεων ή άλλων μορφών διαβούλευσης.
- Στη σύνοψη των συμπερασμάτων των διαδικασιών διαβούλευσης κι ενημέρωση των αρμόδιων υπηρεσιών.

### ΑΠΟΣΤΟΛΗ, ΌΡΑΜΑ, ΑΡΧΕΣ ΛΕΙΤΟΥΡΓΙΑΣ ΚΑΙ ΔΙΑΚΥΒΕΡΝΗΣΗΣ

Η στρατηγική ανάπτυξης του Δήμου Βόρειας Κυνουρίας για την τρέχουσα Δημοτική Περίοδο, έρχεται να υπηρετήσει τις πολιτικές της αειφορίας και της βιωσιμότητας όπως αυτές εφαρμόζονται την τελευταία εικοσαετία στην Ευρώπη αλλά και διεθνώς. Οι αρχές της βιώσιμης πόλης και της αειφορικότητας για πρώτη φορά διατυπώθηκαν στη σχετική έκθεση της Επιτροπής G.H. Brundtland του ΟΗΕ το 1991 «Το κοινό μας μέλλον», που αποτελεί συνέχεια της "Agenda 21", καθώς και του «Σχεδίου του Γιοχάνεσμπουργκ».

Βιώσιμη ανάπτυξη είναι αυτή που ικανοποιεί τις ανάγκες του παρόντος χωρίς να θέτει σε κίνδυνο την ικανότητα των μελλοντικών γενεών να ικανοποιήσουν τις δικές τους ανάγκες.

Οι στόχοι πολιτικής του Πλαισίου Δράσης για την Αειφόρο Αστική Ανάπτυξη στην Ευρωπαϊκή Ένωση αφορούν σε:

- Ενδυνάμωση της οικονομικής ευημερίας και της απασχόλησης σε μικρά και μεγάλα αστικά κέντρα.
- Προώθηση της ισότητας, της κοινωνικής ένταξης και της αναζωογόνησης των υποβαθμισμένων αστικών ζωνών.
- Προστασία και βελτίωση του αστικού περιβάλλοντος: τοπική και παγκόσμια αειφορία.
- Συμβολή στην καλή διακυβέρνηση των αστικών περιοχών και στην ενίσχυση του τοπικού δυναμικού.

#### Αποστολή

Η αποστολή του Δήμου Βόρειας Κυνουρίας – η οποία είναι κοινή για όλους τους Δήμους της χώρας – προσδιορίζει τον κύριο σκοπό λειτουργίας του ίδιου του Οργανισμού, δηλαδή του Δήμου και των Νομικών του Προσώπων, το λόγο ύπαρξής του, όπως αυτός προκύπτει από το ισχύον θεσμικό πλαίσιο και προσδιορίζει το κύριο έργο του.

Η αποστολή του Δήμου Βόρειας Κυνουρίας συνίσταται στην: **«διακυβέρνηση των τοπικών υποθέσεων και παροχή δημόσιων αγαθών καθώς και υπηρεσιών για την ικανοποίηση αναγκών των κατοίκων και των τοπικών φορέων, με απώτερο σκοπό τη βιώσιμη κοινωνική και οικονομική ανάπτυξη της περιοχής».**



## ΕΠΙΧΕΙΡΗΣΙΑΚΟ ΠΡΟΓΡΑΜΜΑ ΔΗΜΟΥ ΒΟΡΕΙΑΣ ΚΥΝΟΥΡΙΑΣ

## Β' ΦΑΣΗ: Επιχειρησιακό Πρόγραμμα

**Όραμα**

Σύμφωνα με το όραμα της Δημοτικής Αρχής για την επικράτεια του Δήμου Βόρειας Κυνουρίας προωθείται η αναβάθμιση των τεχνικών και κοινωνικών υποδομών και υπηρεσιών και η καινοτομία, με στόχο τη βελτίωση της ποιότητας ζωής και την ανάπτυξη της τοπικής οικονομίας.

Η Δημοτική Αρχή αναγνωρίζοντας τα αντικειμενικά στοιχεία της υφισταμένης κατάστασης και των προοπτικών τόσο του ίδιου του Δήμου όσο και του ευρύτερου εξωτερικού περιβάλλοντος, επαναπροσδιορίζει το αναπτυξιακό του όραμα ως εξής: *Ανάδειξη του Δήμου Βόρειας Κυνουρίας σε:*

- *Δήμο κοινωνό και συμμετοχο σε θέματα ανάπτυξης και βελτίωσης της ποιότητας ζωής, της δημόσιας υγείας, της κοινωνικής αλληλεγγύης, του τουρισμού, του αθλητισμού και του πολιτισμού,*
- *Δήμο που θα αναγκωρίζει και θα αξιοποιεί τα συγκριτικά πλεονεκτήματα, όντας μια αποτελεσματική, ευέλικτη και βιώσιμη οργανωτική δομή,*
- *Δήμο που θα σχεδιάζει, υλοποιεί και λειτουργεί στο πλαίσιο στοχευμένων πολιτικών και ολοκληρωμένων παρεμβάσεων,*
- *Δήμο που θα προάγει, προωθεί, ενισχύει κι επιδιώκει τη συνεργασία με άλλους φορείς της περιοχής για την αειφόρο ανάπτυξη.*

Για την υλοποίησή του, έχει καταστρώσει συγκροτημένο, χρονικά προσδιορισμένο και με στόχους μετρήσιμους και ελέγξιμους *στρατηγικό σχέδιο*, το οποίο βασίζεται στην αξιοποίηση των δυνατών σημείων, την εκμετάλλευση των ευκαιριών, την περιστολή των αδύνατων σημείων και την αντιμετώπιση των κινδύνων / απειλών που εμφανίζει η περιοχή του Δήμου.

Το *στρατηγικό σχέδιο* που έχει μεσοπρόθεσμο χρονικά ορίζοντα (μέχρι το 2024) στοχεύει κύρια στην μεγιστοποίηση των δυνατοτήτων του Δήμου και στην ενεργό συμμετοχή των δημοτών. Οι δυνατότητες του Δήμου προσδιορίζονται από τη λειτουργική αποτελεσματικότητα του εσωτερικού περιβάλλοντος (Διευθύνσεις Δήμου, Νομικά Πρόσωπα, κλπ). Για το σκοπό αυτό η Δημοτική Αρχή έχει εξειδικεύσει το αναπτυξιακό όραμα για το εσωτερικό του Δήμου ως εξής:

Ο εκσυγχρονισμός της οργάνωσης και της λειτουργίας του Δήμου (άμεση επικοινωνία με τους πολίτες, απλούστευση διαδικασιών, χρηστή και αποδοτική διαχείριση, επιμόρφωση και εξειδίκευση προσωπικού, διεύρυνση συνεργασιών τοπικών και υπερτοπικών) ως επίσης και η απόκτηση της απαραίτητης υλικοτεχνικής υποδομής (δημιουργία ελκυστικού εργασιακού περιβάλλοντος), ώστε να συμβάλλει στη βελτίωση του επιπέδου παρεχομένων υπηρεσιών στους πολίτες και να ανταποκριθεί στις προσδοκίες τους. Βελτίωση της αποτελεσματικότητας των υπηρεσιών του Δήμου, μέσω ουσιαστικής παρέμβασης, στη άμεση εφαρμογή των επικεγμένων πολιτικών αλλά και την παρέμβαση τους στη χάραξη των ανωτέρω πολιτικών.



## ΕΠΙΧΕΙΡΗΣΙΑΚΟ ΠΡΟΓΡΑΜΜΑ ΔΗΜΟΥ ΒΟΡΕΙΑΣ ΚΥΝΟΥΡΙΑΣ

## Β' ΦΑΣΗ: Επιχειρησιακό Πρόγραμμα

Η ενεργός συμμετοχή των πολιτών εξασφαλίζεται εφόσον το στρατηγικό σχέδιο εκτελείται σύμφωνα με ορισμένες κατευθυντήριες αρχές. Ο Δήμος Βόρειας Κυνουρίας αναγνωρίζει ως βασικές αρχές :

- Την διαχείριση της καθημερινότητας των Δημοτών ως έκφραση σεβασμού και ως κρίσιμο στοιχείο για καλύτερη ποιότητα ζωής και ευημερία. *Ενδεικτικά* αναφέρονται :
- Πρόγραμμα Καθαριότητας και περισυλλογής απορριμμάτων και υποστήριξη διαδικασίας ανακύκλωσης.
- Διαχείριση Υδατίνων Πόρων
- Φωτισμός και συντήρηση δικτύου
- Λειτουργία των υποδομών για λύματα και άλλα απόβλητα.
- Λειτουργία των όλων των σχολικών μονάδων
- Υποστήριξη στα λειτουργικά θέματα Δημόσιας Υγείας και Κοινωνικής Πρόνοιας.
- Εύρυθμη λειτουργία των δομών υποστήριξης πολιτών και κατοίκων του Δήμου
- Υποστήριξη και κοινωνική ένταξη των ανθρώπων που χρειάζονται βοήθεια εξαιτίας της οικονομικής κρίσης και της ανεργίας.
- Βελτίωση και εφαρμογή των πολεοδομικών και χωροταξικών σχεδίων
- Έργα και δράσεις στο πλαίσιο της κλιματικής προστασίας όπως η αντιπλημμυρική προστασία, η διαχείριση θεμάτων για χειμάρους και ρέματα και η αντιμετώπιση ακραίων φαινομένων και καταστάσεων.
- Ανάδειξη αρχαιολογικών και ιστορικών χώρων και μνημείων.
- Ανάδειξη του Δήμου ως διεθνούς τουριστικού προορισμού

Κατευθυντήριες γραμμές εξάλλου είναι και οι :

- Βελτίωση και έναρξη νέων έργων αστικής υποδομής.
- Αξιοποίηση των υφιστάμενων υποδομών και συντήρηση της Δημοτικής περιουσίας.
- Διαχείριση στόλου οχημάτων και προγραμματισμός εργασιών.
- Αναβάθμιση και ενεργειακή θωράκιση δημοσίων κτηρίων.
- Υποστήριξη στη βάση της ανταποδοτικότητας Πολιτιστικών, Αθλητικών, Χορευτικών, Μουσικών, θεατρικών κ.λ.π συλλόγων, συνδέσμων και φορέων ή συνεταιρισμών, που δραστηριοποιούνται με εκδηλώσεις κάθε μορφής, στο Δήμο.
- Εσωτερική οργάνωση με διαδικασίες και εύρυθμη λειτουργία του Δήμου και η ορθολογική αξιοποίηση των δομών και η εκπαίδευση του προσωπικού.
- Συνεργασίες, με άλλους Δήμους, την Περιφέρεια Πελοποννήσου, τα Υπουργεία άλλα και με φορείς - πολίτες, που μπορούν να συμβάλουν στο έργο και την προσπάθεια ανάπτυξης του Δήμου.



## ΕΠΙΧΕΙΡΗΣΙΑΚΟ ΠΡΟΓΡΑΜΜΑ ΔΗΜΟΥ ΒΟΡΕΙΑΣ ΚΥΝΟΥΡΙΑΣ

## Β' ΦΑΣΗ: Επιχειρησιακό Πρόγραμμα

- Συνεργασία με τα Συμβούλια Κοινοτήτων για συντονισμό δράσεων.
- Επίλυση θεμάτων κατοίκων, ετεροδημοτών, αλλά και πολιτών που δραστηριοποιούνται στη περιοχή του Δήμου ή έχουν εξοχικές κατοικίες.
- Μακροχρόνιος και βραχυχρόνιος σχεδιασμός δράσεων με σκοπό την βελτίωση των συνθηκών διαβίωσης, σε όλες τις Δημοτικές Ενότητες.
- Δράσεις σχετικά με την αγροτική, τουριστική, αξιοποίηση του ορεινού όγκου και ανάπτυξη της περιοχής.
- Προβολή κι επικοινωνία του Δήμου.
- Δημιουργία κατάλληλου περιβάλλοντος για επενδύσεις.

**Κατευθυντήριες Αρχές**

Η προσέγγιση του οράματος του Δήμου στηρίχθηκε σε βασικές κατευθυντήριες αρχές οι οποίες συνοψίζονται στις εξής:

- Στη χρηστή Διοίκηση, τη διαφάνεια και τη λογοδοσία
- Στον μετασχηματισμό του Δήμου Βόρεια Κυνουρίας σε έξυπνο Δήμο
- Στη στήριξη και ενίσχυση την τοπικής Οικονομίας και Επιχειρηματικότητας.
- Στην καθιέρωση της Βόρειας Κυνουρίας σε τουριστικός προορισμός 12 μηνών το χρόνο
- Στην αντιμετώπιση των χρόνιων πολεοδομικών και περιβαλλοντικών ζητημάτων
- Στην υλοποίηση σύγχρονων υποδομών
- Στην υλοποίηση δράσεων ενίσχυσης της ποιότητα ζωής των πολιτών, τη βελτίωση των συνθηκών διαβίωσης, την αναβάθμιση του αισθήματος ασφάλειας, και την κοινωνική συνοχή.

**ΔΗΜΟΣΙΑ ΔΙΑΒΟΥΛΕΥΣΗ – ΙΔΕΕΣ ΚΑΙ ΠΡΟΤΑΣΕΙΣ ΠΟΛΙΤΩΝ ΚΑΙ ΦΟΡΕΩΝ**

Σημαντικό σημείο του σχεδιασμού είναι και τα σημεία τα οποία προκύπτουν από τα σχόλια και τις προτάσεις των πολιτών, τα οποία παρατίθενται :

**Σημαντικές πολιτικές για το μέλλον του Δήμου**

1. Πολιτικές υποδομών (δρόμοι, πλατείες, αποχετεύσεις).
2. Πολιτικές στήριξης της επιχειρηματικότητας και της απασχόλησης.
3. Πολιτικές ανάπτυξης του Τουρισμού.
4. Πολιτικές οργάνωσης των Κοινοτήτων.
5. Πολιτικές βελτίωσης των υπηρεσιών προς τους Δημότες.
6. Ψηφιακές υποδομές και ηλεκτρονική διακυβέρνηση
7. Πολιτικές για την προστασία του περιβάλλοντος με όρους αειφορίας.
8. Διαχείριση υδάτων – αντιπλημμυρικά έργα.
9. Πολιτικές για την ανάπτυξη του Πολιτισμού και του Αθλητισμού.



## ΕΠΙΧΕΙΡΗΣΙΑΚΟ ΠΡΟΓΡΑΜΜΑ ΔΗΜΟΥ ΒΟΡΕΙΑΣ ΚΥΝΟΥΡΙΑΣ

## Β' ΦΑΣΗ: Επιχειρησιακό Πρόγραμμα

10. Πολιτικές ενίσχυσης της κοινωνικής συνοχής.
11. Υποδομές για υγεία και πρόνοια
12. Υποδομές εκπαίδευσης

Το Επιχειρησιακό Πρόγραμμα ενσωματώνει το σύνολο των παρεμβάσεων που προκύπτουν από τις εγκεκριμένες Στρατηγικές και τα επιμέρους Επιχειρησιακά Σχέδια που αφορούν το Δήμο και τα Νομικά του Πρόσωπα, καθώς και τα σημαντικότερα σημεία και προτάσεις που προέκυψαν στο πλαίσιο της διαβούλευσης με τους πολίτες.

Πολλές δράσεις και σημεία υλοποίησης έχουν σχέση με τις χρηματοδοτήσεις όλων των διαθέσιμων εργαλείων τόσο από συγχρηματοδοτούμενους πόρους (ΕΣΠΑ) όσο και από εθνικούς πόρους (ΠΠΑ) αλλά και από τα διαθέσιμα προγράμματα χρηματοδότησης που αφορούν στο άμεσο διάστημα.

Εξάλλου, η κατάρτιση του Επιχειρησιακού Προγράμματος λαμβάνει υπόψη τις συνεχείς ανάγκες που προκύπτουν λόγω των συνεπειών της κρίσης από τη νόσο του Covid-19, καθώς και το ρευστό περιβάλλον που διαμορφώνεται σε τοπικό, εθνικό και ευρωπαϊκό επίπεδο, συμπεριλαμβάνοντας παρεμβάσεις που αφορούν στη διασφάλιση της δημόσιας υγείας, στη στήριξη απασχόλησης και επιχειρηματικότητας καθώς και στην ανάπτυξη υποδομών που εξυπηρετούν τη βελτίωση της ποιότητας ζωής των πολιτών.

Όλα τα παραπάνω, στρατηγικός σχεδιασμός, κατευθυντήριες γραμμές και βασικές αρχές καθώς επίσης σχόλια και παρατηρήσεις της κοινωνίας των πολιτών, διαμορφώνουν την επόμενη φάση του σχεδιασμού δηλαδή του επιχειρησιακού σχεδιασμού, που είναι με ποιες συγκεκριμένες δράσεις και έργα θα υλοποιηθούν οι αποφάσεις.

Η υλοποίηση του Επιχειρησιακού Προγράμματος βασίζεται σε ένα ρεαλιστικό χρονοδιάγραμμα σύμφωνα με την κρισιμότητα των αναγκών που υφίστανται, με την σκοπιμότητα των παρεμβάσεων, τον βαθμό ωριμότητας που υπάρχει καθώς και με τα διαθέσιμα χρηματοδοτικά εργαλεία ανά περίοδο. Στο πρώτο τμήμα δίνεται αυξημένη βαρύτητα σε συνεχιζόμενα και νέα έργα σύμφωνα με το τελευταίο αλλά και το προηγούμενο Τεχνικό Πρόγραμμα του Δήμου καθώς και στην αναβάθμιση των υποδομών και τη βελτίωση της ποιότητας ζωής των κατοίκων του Δήμου Βόρεια Κυνουρίας. Σε δεύτερη τμήμα του Προγράμματος διαρθρώνονται τα μεγαλύτερα και πιο εμβληματικά έργα του Δήμου, τα οποία χρήζουν προπαρασκευαστικών ενεργειών ωριμότητας και εξεύρεσης των απαιτούμενων πόρων.

**ΕΠΙΧΕΙΡΗΣΙΑΚΟΣ ΣΧΕΔΙΑΣΜΟΣ. ( Β Φάση )**

Η παρούσα Φάση Β του Επιχειρησιακού Προγράμματος, ως συνέχεια της αρχικής Α φάσης (Στρατηγικός σχεδιασμός), περιλαμβάνει συγκεκριμένες δράσεις, με τον αντίστοιχο χρονικό και οικονομικό προγραμματισμό των ειδικών δράσεων ανά έτος και δημοτική περιοχή. Η Β φάση περιλαμβάνει δύο (2) Στάδια με συνολικά τέσσερα (4) Βήματα, όπως φαίνεται στο ακόλουθο σχήμα.



## ΕΠΙΧΕΙΡΗΣΙΑΚΟ ΠΡΟΓΡΑΜΜΑ ΔΗΜΟΥ ΒΟΡΕΙΑΣ ΚΥΝΟΥΡΙΑΣ

## Β' ΦΑΣΗ: Επιχειρησιακό Πρόγραμμα

Σχήμα 2: Διαγραμματική απεικόνιση της Φάσης Β του Επιχειρησιακού Προγράμματος Δ. Βόρειας Κυνουρίας

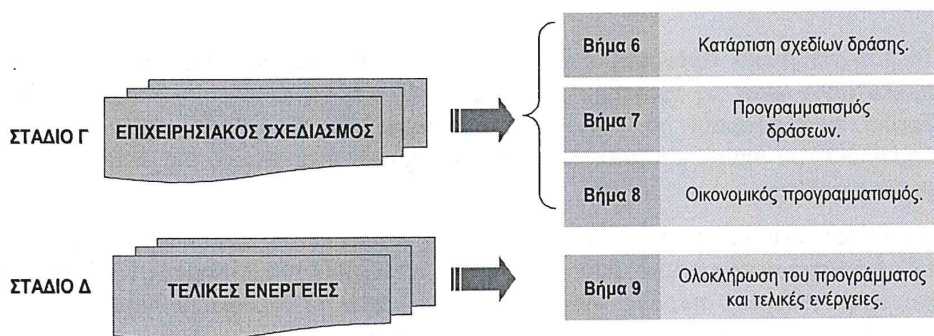
**ΣΤΑΔΙΟ Γ: ΕΠΙΧΕΙΡΗΣΙΑΚΟΣ ΣΧΕΔΙΑΣΜΟΣ****Βήμα 6<sup>ο</sup>: Κατάρτιση σχεδίων δράσης.**

Καταρτίζονται σχέδια δράσης, τα οποία περιλαμβάνουν στόχους και δράσεις για την επίτευξη του κάθε ενός από τους γενικούς στόχους του στρατηγικού σχεδίου με σκοπό την εφαρμογή της στρατηγικής του Δήμου.

**Βήμα 7<sup>ο</sup>: Προγραμματισμός των δράσεων.**

Στόχοι του βήματος αποτελούν η ιεράρχηση και ο προγραμματισμός των δράσεων που περιλαμβάνονται στα σχέδια δράσης η ομαδοποίηση, ο έλεγχος και η οριστικοποίηση όλων των δράσεων του ΕΠ και ο αναλυτικός προγραμματισμός των δράσεων πρώτης προτεραιότητας.

**Βήμα 8<sup>ο</sup>: Οικονομικός προγραμματισμός.**

Πραγματοποιείται εκτίμηση των εσόδων του Δήμου και των Νομικών Προσώπων του, ανά πηγή χρηματοδότησης, για κάθε έτος της επόμενης περιόδου, κατανέμονται τα έσοδα στις δράσεις πρώτης προτεραιότητας και καταρτίζεται συγκεντρωτικός πίνακας δαπανών ανά μέτρο και άξονα, ενώ παράλληλα συντάσσονται οι χρηματοδοτικοί πίνακες.

**ΣΤΑΔΙΟ Δ: ΤΕΛΙΚΕΣ ΕΝΕΡΓΕΙΕΣ****Βήμα 9<sup>ο</sup>: Ολοκλήρωση του προγράμματος και τελικές ενέργειες.**

Οι ενέργειες που πραγματοποιούνται σε αυτό το στάδιο αφορούν:

- Στην ολοκλήρωση του σχεδίου επιχειρησιακού προγράμματος από την ομάδα έργου και η υποβολή του στο Δήμαρχο.
- Στην έγκριση του σχεδίου από το Δημοτικό Συμβούλιο.
- Στον έλεγχο της διαδικασίας κατάρτισης του προγράμματος από την Περιφέρεια.
- Στη δημοσιοποίηση του προγράμματος από το Δήμο.





## **2 ΕΠΙΧΕΙΡΗΣΙΑΚΟΣ ΠΡΟΓΡΑΜΜΑΤΙΣΜΟΣ**

### **2.1 ΕΙΔΙΚΟΙ ΣΤΡΑΤΗΓΙΚΟΙ ΣΤΟΧΟΙ**

Οι Γενικοί Στόχοι που προέκυψαν από την ανάλυση της υφιστάμενης κατάστασης του εξωτερικού και του εσωτερικού περιβάλλοντος του Δήμου, αλλά και της SWOT ανάλυσης στην οποία εντοπίστηκαν τα δυνατά και αδύνατα σημεία, οι ευκαιρίες και απειλές που υφίστανται σήμερα για την ανάπτυξη της περιοχής, αλλά και του Δήμου ως οργανισμού.

Στη συνέχεια, οι Γενικοί Στόχοι εξειδικεύτηκαν σε Ειδικούς Στόχους, τόσο για το εξωτερικό περιβάλλον (Ειδικοί Στόχοι Τοπικής Ανάπτυξης), όσο και για το εσωτερικό περιβάλλον του Δήμου (Ειδικοί Στόχοι Εσωτερικής Ανάπτυξης).

Στα σχήματα που ακολουθούν παρουσιάζονται οι Γενικοί και Ειδικοί Στόχοι του Επιχειρησιακού Προγράμματος ανά θεματικό τομέα.



## ΕΠΙΧΕΙΡΗΣΙΑΚΟ ΠΡΟΓΡΑΜΜΑ ΔΗΜΟΥ ΒΟΡΕΙΑΣ ΚΥΝΟΥΡΙΑΣ

## Β' ΦΑΣΗ: Επιχειρησιακό Πρόγραμμα

Σχήμα 3: Γενικοί Στόχοι Τοπικής Ανάπτυξης ανά θεματικό τομέα

Δραστηριότητες & Διαδικασίες λειτουργίας	Οργάνωση & Συνεργασίες	Ανθρώπινο Δυναμικό & Υλικοτεχνική Υποδομή	Οικονομικά
<ul style="list-style-type: none"> <li>Βελτίωση της ποιότητας και της επάρκειας των παρεχόμενων υπηρεσιών του Δήμου</li> <li>Βελτίωση των επιτελικών λειτουργιών του Δήμου</li> </ul>	<ul style="list-style-type: none"> <li>Βελτίωση της οργανωτικής και διοικητικής ικανότητας του Δήμου και ανάπτυξη συνεργασιών με άλλους φορείς</li> </ul>	<ul style="list-style-type: none"> <li>Βελτίωση της εσωτερικής λειτουργίας του Δήμου</li> </ul>	<ul style="list-style-type: none"> <li>Βελτίωση / ενίσχυση της οικονομικής επάρκειας και αποδοτικής λειτουργίας του Δήμου και των επιχειρήσεών του</li> </ul>



## ΕΠΙΧΕΙΡΗΣΙΑΚΟ ΠΡΟΓΡΑΜΜΑ ΔΗΜΟΥ ΒΟΡΕΙΑΣ ΚΥΝΟΥΡΙΑΣ

## Β' ΦΑΣΗ: Επιχειρησιακό Πρόγραμμα

## Σχήμα 4: Γενικοί και Ειδικοί Στόχοι Τοπικής Ανάπτυξης

<p>Βελτίωση των συνθηκών κυκλοφορίας και διασφάλισης της ελεύθερης/ απρόσκοπτης πρόσβασης των πολιτών εντός του οικιστικού ιστού</p> <ul style="list-style-type: none"> <li>• Βελτίωση της προσβασιμότητας των πολιτών στους χώρους κατοικίας, εργασίας, εκπαίδευσης κι αναψυχής</li> <li>• Βελτίωση του οδικού δικτύου και των συγκοινωνιακών υποδομών</li> <li>• Εφαρμογή των αρχών της Βιώσιμης Αστικής Κινητικότητας και του εγκεκριμένου γενικού πολεοδομικού σχεδίου (ΓΠΣ) του Δήμου Βόρεια Κυνουρίας</li> </ul>	<p>Βελτίωση του δομημένου περιβάλλοντος, των συνθηκών διαβίωσης και εξυπηρέτησης των κατοίκων και των επισκεπτών</p> <ul style="list-style-type: none"> <li>• Προστασία και αποκατάσταση του κτιριακού αποθέματος και διατήρηση των οικισμών παραδοσιακού χαρακτήρα</li> <li>• Αύξηση και διασφάλιση του αστικού και περιαστικού πρασίνου και των ελεύθερων χώρων</li> </ul>	<p>Προστασία του φυσικού περιβάλλοντος και διασφάλιση της επάρκειας των περιβαλλοντικών πόρων</p> <ul style="list-style-type: none"> <li>• Μείωση της ρύπανσης</li> <li>• Προστασία και ανάδειξη του τοπικού φυσικού περιβάλλοντος και των φυσικών πόρων</li> <li>• Προώθηση της ανάπτυξης έξυπνων ενεργειακών συστημάτων</li> <li>• Προώθηση των ανανεώσιμων πηγών Ενέργειας</li> <li>• Προαγωγή της προσαρμογής στην κλιματική αλλαγή, της πρόληψης των κινδύνων και της ανθεκτικότητας στις καταστροφές</li> <li>• Προώθηση της ανακύκλωσης και της μετάβασης στην κυκλική οικονομία</li> <li>• Βελτίωση υποδομών ύδρευσης και διαχείρισης υγρών και στερεών αποβλήτων καθώς και δικτύων αποχέτευσης</li> <li>• Αντιμετώπιση της κλιματικής αλλαγής μέσω της βελτίωσης των υφιστάμενων συστημάτων προστασίας από ακραία φαινόμενα</li> <li>• Διαχείριση υδάτινων πόρων</li> </ul>
<p>Προστασία της ιστορικής και πολιτιστικής κληρονομιάς και προβολή/ προώθηση της πολιτιστικής ταυτότητας της πόλης</p> <ul style="list-style-type: none"> <li>• Διατήρηση, προβολή και αξιοποίηση των</li> </ul>	<p>Ενίσχυση της κοινωνικής πολιτικής και των υπηρεσιών υγείας, παιδείας, πολιτισμού και αθλητισμού</p> <ul style="list-style-type: none"> <li>• Βελτίωση των υποδομών δημόσιας υγείας</li> </ul>	



## ΕΠΙΧΕΙΡΗΣΙΑΚΟ ΠΡΟΓΡΑΜΜΑ ΔΗΜΟΥ ΒΟΡΕΙΑΣ ΚΥΝΟΥΡΙΑΣ

## Β' ΦΑΣΗ: Επιχειρησιακό Πρόγραμμα

<p>πολιτιστικών πόρων και ανάδειξη του Δήμου ως διεθνή τουριστικού προορισμού (Branding strategy)</p> <ul style="list-style-type: none"> <li>Ενίσχυση της εξωστρέφειας και της εμβέλειας των τοπικών συλλογικών φορέων</li> </ul>	<p>και κοινωνικής πρόνοιας</p> <ul style="list-style-type: none"> <li>Ενίσχυση της ισότιμης και έγκαιρης πρόσβασης σε ποιοτικές, βιώσιμες και οικονομικά προσιτές υπηρεσίες κοινωνικής μέριμνας και πρωτοβάθμιας υγειονομικής περίθαλψης</li> <li>Πρώθηση της κοινωνικής ένταξης των ατόμων που αντιμετωπίζουν κίνδυνο φτώχειας ή κοινωνικού αποκλεισμού, συμπεριλαμβανομένων περιθωριοποιημένων κοινοτήτων</li> <li>Βελτίωση και αναβάθμιση των εκπαιδευτικών και αθλητικών υποδομών</li> <li>Ενίσχυση υποδομών πολιτισμού</li> <li>Βελτίωση της πρόσβασης σε ποιοτικές υπηρεσίες εκπαίδευσης, κατάρτισης και δια βίου μάθησης</li> </ul>	
<p><b>Ενίσχυση της απασχόλησης, της κοινωνικής συνοχής και της ισότητας των ευκαιριών</b></p> <ul style="list-style-type: none"> <li>Προαγωγή ενεργητικών πολιτικών απασχόλησης</li> <li>Βελτίωση της πρόσβασης στην απασχόληση όλων των ατόμων που αναζητούν εργασία, ιδίως των νέων, των μακροχρόνια ανέργων, των ΑΜΕΑ και των οικονομικά μη ενεργών ατόμων, πρώτωση της αυτοαπασχόλησης</li> </ul>	<p><b>Ενίσχυση του παραγωγικού ιστού, της ανταγωνιστικότητας και της εξωστρέφειας της τοπικής οικονομίας</b></p> <ul style="list-style-type: none"> <li>Ενίσχυση του ρόλου των δομών στήριξης επιχειρηματικής δραστηριότητας</li> <li>Ενίσχυση της τοπικής επιχειρηματικότητας, της εξωστρέφειας και της ανταγωνιστικότητας της τοπικής οικονομίας μέσω της αξιοποίησης των συγκριτικών πλεονεκτημάτων του Δήμου</li> <li>Ανάπτυξη δεξιοτήτων για την έξυπνη εξειδίκευση, τη βιομηχανική μετάβαση και την επιχειρηματικότητα</li> <li>Πρώθηση της έρευνας και καινοτομίας σε συνεργασία με ερευνητικά και τριτοβάθμια εκπαιδευτικά ιδρύματα</li> </ul>	



## ΕΠΙΧΕΙΡΗΣΙΑΚΟ ΠΡΟΓΡΑΜΜΑ ΔΗΜΟΥ ΒΟΡΕΙΑΣ ΚΥΝΟΥΡΙΑΣ

## Β' ΦΑΣΗ: Επιχειρησιακό Πρόγραμμα

	<ul style="list-style-type: none"> <li>• Προώθηση της εξωστρέφειας του ιδιωτικού τομέα</li> <li>• Προώθηση της συνεργασίας μεταξύ του Δήμου και άλλων φορέων υποστήριξης της παραγωγικής και οικονομικής δραστηριότητας</li> <li>• Προώθηση της Κοινωνικής και Αλληλέγγυας Οικονομίας (Κ.Α.Λ.Ο) και της Κοινωνικής Επιχειρηματικότητας</li> </ul>	
--	---	--



## ΕΠΙΧΕΙΡΗΣΙΑΚΟ ΠΡΟΓΡΑΜΜΑ ΔΗΜΟΥ ΒΟΡΕΙΑΣ ΚΥΝΟΥΡΙΑΣ

## Β' ΦΑΣΗ: Επιχειρησιακό Πρόγραμμα

Σχήμα 5: Γενικοί και Ειδικοί Στόχοι Εσωτερικής Ανάπτυξης

Βελτίωση της εσωτερικής λειτουργίας του Δήμου και της ποιότητας των παρεχόμενων υπηρεσιών	Βελτίωση της διοικητικής ικανότητας του Δήμου και ανάπτυξη συνεργασιών με άλλους φορείς	Βελτίωση της εσωτερικής λειτουργίας του Δήμου	Βελτίωση/ ενίσχυση της οικονομικής επάρκειας και αποδοτικής λειτουργίας του Δήμου και των επιχειρήσεών του
<ul style="list-style-type: none"> <li>Διασφάλιση ποιότητας παρεχόμενων υπηρεσιών μέσω της προώθησης τυποποίησης διαδικασιών.</li> <li>Εφαρμογή των διαδικασιών ηλεκτρονικής διακυβέρνησης.</li> <li>Βελτίωση της λειτουργίας των οργάνων διοίκησης.</li> </ul>	<ul style="list-style-type: none"> <li>Προώθηση των συνεργασιών με άλλους φορείς και της συμμετοχής σε δίκτυα τοπικής και υπεριοπτικής σημασίας.</li> <li>Ενσωμάτωση διαδικασιών και προτύπων για την ολοκληρωμένη διαχείριση έργων και προγραμμάτων.</li> </ul>	<ul style="list-style-type: none"> <li>Βελτίωση της κτιριακής και υλικοτεχνικής υποδομής.</li> <li>Ενίσχυση της στελέχωσης και ανάπτυξη των δεξιοτήτων του ανθρώπινου δυναμικού.</li> </ul>	<ul style="list-style-type: none"> <li>Βελτίωση υφιστάμενων ή/και ανάπτυξη νέων προσοδοφόρων δραστηριοτήτων/αξιοποίηση της ακίνητης περιουσίας του Δήμου.</li> </ul>



### 2.1.1 Μέτρα του Επιχειρησιακού Προγράμματος

Οι Άξονες Προτεραιότητας αποτελούν τη βάση πάνω από την οποία σχεδιάζονται και καθορίζονται τα Μέτρα και οι Δράσεις του Επιχειρησιακού Προγράμματος του Δήμου Βόρειας Κυνουρίας. Οι Άξονες Προτεραιότητας εξειδικεύονται σε Μέτρα. Κάθε Μέτρο ικανοποιεί έναν ή περισσότερους Ειδικούς Στόχους.

Το Επιχειρησιακό Πρόγραμμα του Δήμου Βόρειας Κυνουρίας περιλαμβάνει τέσσερις (4) Άξονες Προτεραιότητας:

- Άξονας Προτεραιότητας 1: «Αναβάθμιση της Ποιότητας Ζωής, και προστασία του Φυσικού και Δομημένου Περιβάλλοντος».
- Άξονας Προτεραιότητας 2: «Βελτίωση των Υποδομών και Υπηρεσιών στους Τομείς της Κοινωνικής Πολιτικής, Υγείας, Παιδείας, Πολιτισμού & Αθλητισμού».
- Άξονας Προτεραιότητας 3: «Ενίσχυση της Απασχόλησης και της Τοπικής Επιχειρηματικότητας».
- Άξονας Προτεραιότητας 4: «Βελτίωση της Διοικητικής και Οικονομικής Ικανότητας του Δήμου».

Στο σύνολό τους, τα Μέτρα του Επιχειρησιακού Προγράμματος ανέρχονται σε δεκαπέντε (15), τα οποία κατανέμονται στους Άξονες Προτεραιότητας ως εξής.

#### **ΑΞΟΝΑΣ ΠΡΟΤΕΡΑΙΟΤΗΤΑΣ 1: Αναβάθμιση της Ποιότητας Ζωής και Προστασία του Φυσικού και Δομημένου Περιβάλλοντος.**

Μέτρο 1.1: Βελτίωση της προσβασιμότητας των πολιτών και αναβάθμιση του οδικού δικτύου.

Μέτρο 1.2 : Αναβάθμιση Αστικού Χώρου και Ενίσχυση Υποδομών Στάθμευσης.

Μέτρο 1.3 : Ανάπτυξη οικιστικού περιβάλλοντος.

Μέτρο 1.4: Διασφάλιση Ελεύθερων Χώρων και Χώρων Πρασίνου

Μέτρο 1.5: Προστασία και Αναβάθμιση Φυσικού Περιβάλλοντος, Ενίσχυση Υποδομών Μείωσης της Ρύπανσης.

Μέτρο 1.6: Αναβάθμιση υποδομών ύδρευσης, αποχέτευσης και διαχείρισης αποβλήτων / Βελτίωση αρδευτικού δικτύου.

#### **ΑΞΟΝΑΣ ΠΡΟΤΕΡΑΙΟΤΗΤΑΣ 2: Βελτίωση Υποδομών και Υπηρεσιών στην Κοινωνική Πολιτική, την Υγεία, την Εκπαίδευση, τη Δια Βίου Μάθηση, τον Πολιτισμό και τον Αθλητισμό.**

Μέτρο 2.1: Ανάδειξη και προστασία πολιτιστικής κληρονομιάς.

Μέτρο 2.2: Υγεία, κοινωνική πρόνοια, μέριμνα και φροντίδα.

Μέτρο 2.3: Ενίσχυση και βελτίωση εκπαιδευτικών, αθλητικών και πολιτιστικών υποδομών και υπηρεσιών.



---

**ΕΠΙΧΕΙΡΗΣΙΑΚΟ ΠΡΟΓΡΑΜΜΑ ΔΗΜΟΥ ΒΟΡΕΙΑΣ ΚΥΝΟΥΡΙΑΣ**

---

**Β' ΦΑΣΗ: Επιχειρησιακό Πρόγραμμα****ΑΞΟΝΑΣ ΠΡΟΤΕΡΑΙΟΤΗΤΑΣ 3: Ενίσχυση της Απασχόλησης και της Τοπικής Επιχειρηματικότητας.**

Μέτρο 3.1: Τοπικό σχέδιο απασχόλησης.

Μέτρο 3.2: Ενίσχυση της τοπικής οικονομίας και της επιχειρηματικότητας.

**ΑΞΟΝΑΣ ΠΡΟΤΕΡΑΙΟΤΗΤΑΣ 4: Βελτίωση Διοικητικής και Οικονομικής Ικανότητας του Δήμου.**

Μέτρο 4.1: Εκσυγχρονισμός της λειτουργίας και των παρεχόμενων υπηρεσιών.

Μέτρο 4.2: Ανάπτυξη σχέσεων και συνεργασιών.

Μέτρο 4.3: Αναβάθμιση της υλικοτεχνικής υποδομής – Ανάπτυξη ανθρώπινου δυναμικού.

Μέτρο 4.4: Οικονομική διαχείριση.



## ΕΠΙΧΕΙΡΗΣΙΑΚΟ ΠΡΟΓΡΑΜΜΑ ΔΗΜΟΥ ΒΟΡΕΙΑΣ ΚΥΝΟΥΡΙΑΣ

## Β' ΦΑΣΗ: Επιχειρησιακό Πρόγραμμα

Πίνακας 1: Πίνακας ιεραρχικής διάρθρωσης Αξόνων, Μέτρων, Γενικών και Ειδικών Στόχων του ΕΠ

Αξονες Προτεραιότητας	Γενικοί Στόχοι	Μέτρα	Ειδικόί στόχοι
ΑΠ 1: Αναβάθμιση της Ποιότητας Ζωής, Προστασία του Φυσικού και Δομημένου Περιβάλλοντος	ΓΣ1: Βελτίωση των συνθηκών κυκλοφορίας και διασφάλισης της ελεύθερης/ απρόσκοπτης πρόσβασης των πολιτών εντός του οικιστικού ιστού	M1.1: Βελτίωση της Προσβασιμότητας των Πολιτών και αναβάθμιση του Οδικού Δικτύου.	ΕΣ1.1.1: Βελτίωση της προσβασιμότητας των πολιτών στους χώρους κατοικίας, εργασίας, εκπαίδευσης κι αναψυχής ΕΣ1.1.2: Βελτίωση του οδικού δικτύου και των συγκοινωνιακών υποδομών
		M1.2: Αναβάθμιση Αστικού Χώρου και Ενίσχυση Υποδομών Στάθμευσης.	ΕΣ1.1.3: Εφαρμογή των αρχών της Βιώσιμης Αστικής Κινητικότητας και ολοκλήρωση του γενικού πολεοδομικού σχεδίου (ΓΠΣ) του Δήμου Βόρειας Κυνουρίας
	ΓΣ2: Βελτίωση του δομημένου περιβάλλοντος, των συνθηκών διαβίωσης και εξυπηρέτησης των κατοίκων και των επισκεπτών	M1.3: Ανάπτυξη Οικιστικού Περιβάλλοντος.	ΕΣ2.1.1: Προστασία και αποκατάσταση του κτιριακού αποθέματος και διατήρηση των οικισμών παραδοσιακού χαρακτήρα
		M1.4: Διασφάλιση Ελεύθερων Χώρων και Χώρων Πρασίνου	ΕΣ2.1.2: Αύξηση και διασφάλιση του αστικού και περιαστικού πρασίνου και των ελεύθερων χώρων
	ΓΣ3: Προστασία του φυσικού περιβάλλοντος και διασφάλιση της επάρκειας των περιβαλλοντικών πόρων	M1.5: Προστασία και Αναβάθμιση Φυσικού Περιβάλλοντος, Ενίσχυση Υποδομών Μείωσης της Ρύπανσης.	ΕΣ3.1.1: Μείωση της ρύπανσης ΕΣ3.1.2: Προστασία και ανάδειξη του τοπικού φυσικού περιβάλλοντος, του παραλιακού μετώπου και των λοιπών φυσικών πόρων ΕΣ3.1.3: Προώθηση της ανάπτυξης έξυπνων ενεργειακών συστημάτων ΕΣ3.1.4: Προώθηση των ανανεώσιμων πηγών ενέργειας



## ΕΠΙΧΕΙΡΗΣΙΑΚΟ ΠΡΟΓΡΑΜΜΑ ΔΗΜΟΥ ΒΟΡΕΙΑΣ ΚΥΝΟΥΡΙΑΣ

## Β ΦΑΣΗ: Επιχειρησιακό Πρόγραμμα

Άξονες Προτεραιότητας	Γενικοί Στόχοι	Μέτρα	Ειδικόι στόχοι
ΑΠ 2: Βελτίωση των Υποδομών και Υπηρεσιών στους Τομείς της Κοινωνικής Πολιτικής, Υγείας, Παιδείας, Πολιτισμού & Αθλητισμού	ΓΣ4: Προστασία της ιστορικής και πολιτιστικής κληρονομιάς και προβολή/ προώθηση της πολιτιστικής ταυτότητας της πόλης	M1.6: Αναβάθμιση Υποδομών Ύδρευσης, Αποχέτευσης και Διαχείρισης Αποβλήτων/ Βελτίωση Αρδευτικού Δικτύου.	ΕΣ3.1.5: Προαγωγή της προσαρμογής στην κλιματική αλλαγή, της πρόληψης των κινδύνων και της ανθεκτικότητας στις καταστροφές
			ΕΣ3.1.6: Προώθηση της ανακύκλωσης και της μετάβασης στην κυκλική οικονομία
			ΕΣ3.1.7: Βελτίωση υποδομών ύδρευσης και διαχείρισης υγρών και στερεών αποβλήτων καθώς και δικτύων αποχέτευσης
			ΕΣ3.1.8: Αντιμετώπιση της κλιματικής αλλαγής μέσω της βελτίωσης των υφιστάμενων συστημάτων προστασίας από ακραία φαινόμενα
			ΕΣ3.1.9: Διαχείριση υδάτινων πόρων
			ΕΣ4.1.1: Διατήρηση, προβολή και αξιοποίηση των πολιτιστικών πόρων και ανάδειξη του Δήμου ως διεθνή τουριστικού προορισμού (Branding strategy)
		M2.1: Ανάδειξη και Προστασία Πολιτιστικής Κληρονομιάς.	ΕΣ4.1.2: Ενίσχυση της εξωστρέφειας και της εμβέλειας των τοπικών συλλογικών φορέων
			ΕΣ5.1.1: Βελτίωση των υποδομών δημόσιας υγείας και κοινωνικής πρόνοιας
	ΓΣ5: Ενίσχυση της κοινωνικής πολιτικής και των υπηρεσιών υγείας, παιδείας, πολιτισμού και αθλητισμού	M2.2: Υγεία, κοινωνική Πρόνοια, Μέρημα και Φροντίδα.	ΕΣ5.1.2: Ενίσχυση της ισότιμης και έγκαιρης πρόσβασης σε ποιοτικές, βιώσιμες και οικονομικά προσιτές υπηρεσίες κοινωνικής μέριμνας και πρωτοβάθμιας υγειονομικής περίθαλψης



## ΕΠΙΧΕΙΡΗΣΙΑΚΟ ΠΡΟΓΡΑΜΜΑ ΔΗΜΟΥ ΒΟΡΕΙΑΣ ΚΥΝΟΥΡΙΑΣ

## Β' ΦΑΣΗ: Επιχειρησιακό Πρόγραμμα

Αξονες Προτεραιότητας	Γενικοί Στόχοι	Μέτρα	Ειδικόι στόχοι
<b>ΑΠ 3:</b> Ενίσχυση της Απασχόλησης και της Τοπικής Επιχειρηματικότητας		Μ2.3: Ενίσχυση και Βελτίωση Εκπαιδευτικών, Αθλητικών και Πολιτισμικών Υποδομών και Υπηρεσιών.	ΕΣ5.1.3: Προώθηση της κοινωνικής ένταξης των ατόμων που αντιμετωπίζουν κίνδυνο φτώχειας ή κοινωνικού αποκλεισμού, συμπεριλαμβανομένων περιθωριοποιημένων κοινοτήτων
			ΕΣ5.1.4: Βελτίωση και αναβάθμιση των εκπαιδευτικών και αθλητικών υποδομών ΕΣ5.1.5: Ενίσχυση υποδομών πολιτισμού ΕΣ5.1.6: Βελτίωση της πρόσβασης σε ποιοτικές υπηρεσίες εκπαίδευσης, κατάρτισης και διά βίου μάθησης
<b>ΑΠ 3:</b> Ενίσχυση της Απασχόλησης και της Τοπικής Επιχειρηματικότητας	ΓΣ6: Ενίσχυση της απασχόλησης, της κοινωνικής συνοχής και της ισότητας των ευκαιριών	Μ3.1: Τοπικό Σχέδιο Απασχόλησης.	ΕΣ6.1.1: Προαγωγή ενεργητικών πολιτικών απασχόλησης
	ΓΣ7: Ενίσχυση του παραγωγικού ιστού, της ανταγωνιστικότητας και της εξωστρέφειας της τοπικής οικονομίας	Μ3.2: Ενίσχυση της Τοπικής Οικονομίας και Επιχειρηματικότητας.	ΕΣ6.1.2 :Βελτίωση της πρόσβασης στην απασχόληση όλων των ατόμων που αναζητούν εργασία, ιδίως των νέων, των μακροχρόνια ανέργων, των ΑΜΕΑ και των οικονομικά μη ενεργών ατόμων, προώθηση της αυτοαπασχόλησης.  ΕΣ7.1.1: Ενίσχυση του ρόλου των δομών στήριξης επιχειρηματικής δραστηριότητας  ΕΣ7.1.2: Ενίσχυση της τοπικής επιχειρηματικότητας, της εξωστρέφειας και της ανταγωνιστικότητας της τοπικής οικονομίας μέσω της αξιοποίησης των συγκριτικών πλεονεκτημάτων του Δήμου.



## ΕΠΙΧΕΙΡΗΣΙΑΚΟ ΠΡΟΓΡΑΜΜΑ ΔΗΜΟΥ ΒΟΡΕΙΑΣ ΚΥΝΟΥΡΙΑΣ

## Β' ΦΑΣΗ: Επιχειρησιακό Πρόγραμμα

Αξονες Προτεραιότητας	Γενικοί Στόχοι	Μέτρα	Ειδικοί στόχοι
ΑΠ 4: Βελτίωση της Διοικητικής και Οικονομικής Ικανότητας του Δήμου.	ΓΣ8: Βελτίωση της εσωτερικής λειτουργίας του Δήμου και της ποιότητας των παρεχόμενων υπηρεσιών	Μ4.1: Εκσυγχρονισμός της Λειτουργίας και των Παρεχόμενων Υπηρεσιών.  Μ4.2: Ανάπτυξη Σχέσεων και Συνεργασιών.	ΕΣ7.1.3: Ανάπτυξη δεξιοτήτων για την έξυπνη εξοδίκευση, τη βιομηχανική μετάβαση και την επιχειρηματικότητα.
	ΓΣ9: Βελτίωση της οργανωτικής και διοικητικής ικανότητας του Δήμου και ανάπτυξη συνεργασιών με		ΕΣ7.1.4: Προώθηση της έρευνας και καινοτομίας σε συνεργασία με ερευνητικά και τριτοβάθμια εκπαιδευτικά ιδρύματα.  ΕΣ7.1.5: Προώθηση της εξωστρέφειας του ιδιωτικού τομέα.  ΕΣ7.1.6: Προώθηση της συνεργασίας μεταξύ του Δήμου και άλλων φορέων υποστήριξης της παραγωγικής και οικονομικής δραστηριότητας.  ΕΣ7.1.7: Προώθηση της Κοινωνικής και Αλληλέγγυας Οικονομίας (Κ.Α.Λ.Ο) και της Κοινωνικής Επιχειρηματικότητας  ΕΣ8.1.1: Διασφάλιση ποιότητας παρεχόμενων υπηρεσιών μέσω της προώθησης τυποποίησης διαδικασιών  ΕΣ8.1.2: Εφαρμογή των διαδικασιών ηλεκτρονικής διακυβέρνησης  ΕΣ8.1.3: Βελτίωση της λειτουργίας των οργάνων διοίκησης  ΕΣ9.1.1: Προώθηση των συνεργασιών με άλλους φορείς και της συμμετοχής σε δίκτυα τοπικής και υπερτοπικής σημασίας



## ΕΠΙΧΕΙΡΗΣΙΑΚΟ ΠΡΟΓΡΑΜΜΑ ΔΗΜΟΥ ΒΟΡΕΙΑΣ ΚΥΝΟΥΡΙΑΣ

## Β' ΦΑΣΗ: Επιχειρησιακό Πρόγραμμα

Αξονες Προτεραιότητας	Γενικοί Στόχοι	Μέτρα	Ειδικοί στόχοι
	άλλους φορείς		ΕΣ9.1.2: Ενωμάτωση διαδικασιών και προτύπων για την ολοκληρωμένη διαχείριση έργων και προγραμμάτων
	ΓΣ10: Βελτίωση της εσωτερικής λειτουργίας του Δήμου	M4.3: Αναβάθμιση της Υλικοτεχνικής Υποδομής – Ανάπτυξη Ανθρώπινου Δυναμικού.	ΕΣ10.1.1: Βελτίωση της κτιριακής και υλικοτεχνικής υποδομής ΕΣ10.1.2: Ενίσχυση της στελέχωσης και ανάπτυξη των δεξιοτήτων του ανθρώπινου δυναμικού
	ΓΣ11: Βελτίωση/ ενίσχυση της οικονομικής επάρκειας και αποδοτικής λειτουργίας του Δήμου και των επιχειρήσεών του	M4.4: Οικονομική Διαχείριση	ΕΣ11.1.1: Βελτίωση υφιστάμενων ή/ και ανάπτυξη νέων προσοδοφόρων δραστηριοτήτων/ αξιοποίηση της ακίνητης περιουσίας του Δήμου



## ΕΠΙΧΕΙΡΗΣΙΑΚΟ ΠΡΟΓΡΑΜΜΑ ΔΗΜΟΥ ΒΟΡΕΙΑΣ ΚΥΝΟΥΡΙΑΣ

## Β' ΦΑΣΗ: Επιχειρησιακό Πρόγραμμα

**Άξονας Προτεραιότητας 1: «Αναβάθμιση της Ποιότητας Ζωής, Προστασία του Φυσικού και Δομημένου Περιβάλλοντος»****Μέτρο 1.1: Βελτίωση της Προσβασιμότητας των Πολιτών και αναβάθμιση του Οδικού Δικτύου.**

Αντικείμενο των δράσεων του Μέτρου 1.1 είναι η διευκόλυνση στην πρόσβαση των πολιτών σε χώρους εντός του οικιστικού δικτύου, καθώς και η βελτίωση του οδικού δικτύου και των συγκοινωνιακών υποδομών. Έργα που συμβάλλουν στην επίτευξη των παραπάνω στόχων είναι η βελτίωση των πεζοδρομίων, η εγκατάσταση φωτεινών σηματοδοτών, η απόκτηση ακινήτων για αξιοποίηση τους, η κατασκευή περιφερειακών οδών, η διαμόρφωση οδών πόλης και Τοπικών Διαμερισμάτων, οι απαλλοτριώσεις ακινήτων κ.λ.π.

Ειδικόί Στόχοι που εξυπηρετούνται από τις δράσεις του Μέτρου είναι οι 1.1.1: Βελτίωση της προσβασιμότητας των πολιτών στους χώρους κατοικίας, εργασίας, εκπαίδευσης κι αναψυχής και 1.1.2: Βελτίωση του οδικού δικτύου και των συγκοινωνιακών υποδομών.

**Μέτρο 1.2: Αναβάθμιση αστικού χώρου και ενίσχυση υποδομών στάθμευσης.**

Στο πλαίσιο του Μέτρου προβλέπονται δράσεις πολεοδομικών παρεμβάσεων, όπως π.χ. αύξηση των χώρων στάθμευσης με έργα κατασκευής χώρων στάθμευσης και έργα εφαρμογής ελεγχόμενης στάθμευσης.

Οι δράσεις του Μέτρου εξυπηρετούν τον Ειδικό Στόχο 1.1.3: Εφαρμογή των αρχών της Βιώσιμης Αστικής Κινητικότητας και ολοκλήρωση του γενικού πολεοδομικού σχεδίου (ΓΠΣ) του Δήμου Βόρειας Κυνουρίας

**Μέτρο 1.3: Ανάπτυξη Οικιστικού Περιβάλλοντος.**

Στόχος των δράσεων του Μέτρου είναι η βελτίωση του δομημένου περιβάλλοντος του Δήμου, καθώς και η προστασία του πολιτιστικού αποθέματος και συγκεκριμένα η διατήρηση του παραδοσιακού χαρακτήρα.

Τα έργα που προβλέπονται για την επίτευξη των εν λόγω στόχων συνοψίζονται σε έργα διαμόρφωσης περιβάλλοντος χώρου, ανάπλασης διαφόρων περιοχών, αξιοποίησης, ανακαίνισης και συντήρησης υπαρχόντων κτιρίων κ.α.

Οι δράσεις του Μέτρου εξυπηρετούν τον Ειδικό Στόχο 2.1.1: Προστασία και αποκατάσταση του κτιριακού αποθέματος και διατήρηση των οικισμών παραδοσιακού χαρακτήρα.

**Μέτρο 1.4: Διασφάλιση Ελεύθερων Χώρων και Χώρων Πρασίνου.**

Οι δράσεις που προβλέπονται στο Μέτρο 1.4 αποσκοπούν στη βελτίωση των τεχνικών και περιβαλλοντικών υποδομών για την διασφάλιση του αστικού και περιαστικού πρασίνου, στην ανάδειξη των υποβαθμισμένων περιοχών, όπως και στη ενίσχυση των τεχνικών και περιβαλλοντικών υποδομών για τη μείωση της ηχορρύπανσης και της ατμοσφαιρικής ρύπανσης.



## ΕΠΙΧΕΙΡΗΣΙΑΚΟ ΠΡΟΓΡΑΜΜΑ ΔΗΜΟΥ ΒΟΡΕΙΑΣ ΚΥΝΟΥΡΙΑΣ

## Β' ΦΑΣΗ: Επιχειρησιακό Πρόγραμμα

Οι στόχοι που εξυπηρετούνται από τις εν λόγω δράσεις σχετίζονται άμεσα με την αναβάθμιση του βιοτικού επιπέδου των κατοίκων του Δήμου και η επίτευξή τους σχετίζεται με έργα διαμόρφωσης κοινόχρηστων χώρων, αισθητικής αναβάθμισης, αύξησης και προστασίας αστικού και περαστικού πρασίνου, έργα ανάπλασης και διαμόρφωσης υποβαθμισμένων περιοχών, δημιουργίας φυτοπετασμάτων σε περιοχές και οδούς, μείωσης ηχορύπανσης κ.λ.π.

Οι δράσεις του Μέτρου εξυπηρετούν τον Ειδικό Στόχο 2.1.2: Αύξηση και διασφάλιση του αστικού και περαστικού πρασίνου και των ελεύθερων χώρων.

**Μέτρο 1.5: Προστασία και Αναβάθμιση Φυσικού Περιβάλλοντος, Ενίσχυση Υποδομών Μείωσης της Ρύπανσης**

Το Μέτρο 1.5 περιλαμβάνει δράσεις οι οποίες στοχεύουν στην προστασία και περιβάλλοντος και των φυσικών πόρων. Ως ενδεικτικές δράσεις αναφέρονται η εξοικονόμηση ενέργειας σε κοινόχρηστους χώρους, η ανάπλαση και ανάδειξη περιοχών, κ.λ.π.

Ειδικό Στόχοι που εξυπηρετούνται από τις δράσεις του Μέτρου είναι οι: 3.1.1: Μείωση της ρύπανσης, 3.1.2 Προστασία και ανάδειξη του τοπικού φυσικού περιβάλλοντος του παραλιακού μετώπου και των λοιπών φυσικών πόρων, 3.1.3: Προώθηση της ανάπτυξης εξυπνων ενεργειακών συστημάτων, 3.1.4: Προώθηση των ανανεώσιμων πηγών ενέργειας, 3.1.5: Προαγωγή της προσαρμογής στην κλιματική αλλαγή, της πρόληψης των κινδύνων και της ανθεκτικότητας στις καταστροφές, 3.1.6: Προώθηση της ανακύκλωσης και της μετάβασης στην κυκλική οικονομία

**Μέτρο 1.6: Αναβάθμιση Υποδομών Ύδρευσης, Αποχέτευσης και Διαχείρισης Αποβλήτων/ Βελτίωση Αρδευτικού Δικτύου.**

Το Μέτρο αφορά στη βελτίωση του υδρευτικού και αποχετευτικού δικτύου του Δήμου, καθώς και των υποδομών διαχείρισης υγρών και στερεών αποβλήτων. Οι δράσεις που προβλέπονται συνοψίζονται σε μελέτες και έργα κατασκευής περιφερειακών σημείων συλλογής και διαλογής απορριμμάτων και αναβάθμισης του εξοπλισμού με προμήθεια κάδων, απορριμματοφόρων κ.λ.π. Παράλληλα, προβλέπονται έργα αντιπλημμυρικής προστασίας, έργα κατασκευής αρδευτικών δικτύων, κ.α..

Οι δράσεις του Μέτρου εξυπηρετούν τους Ειδικούς Στόχους 3.1.7: Βελτίωση υποδομών ύδρευσης και διαχείρισης υγρών και στερεών αποβλήτων καθώς και δικτύων αποχέτευσης, 3.1.8: Αντιμετώπιση της κλιματικής αλλαγής μέσω της βελτίωσης των υφιστάμενων συστημάτων προστασίας από ακραία φαινόμενα και 3.1.9: Διαχείριση υδάτινων πόρων



## ΕΠΙΧΕΙΡΗΣΙΑΚΟ ΠΡΟΓΡΑΜΜΑ ΔΗΜΟΥ ΒΟΡΕΙΑΣ ΚΥΝΟΥΡΙΑΣ

## Β' ΦΑΣΗ: Επιχειρησιακό Πρόγραμμα

**Άξονας Προτεραιότητας 2: «Βελτίωση των Υποδομών και Υπηρεσιών στους Τομείς της Κοινωνικής Πολιτικής, Υγείας, Παιδείας, Πολιτισμού & Αθλητισμού»****Μέτρο 2.1: Ανάδειξη και προστασία πολιτιστικής κληρονομιάς.**

Στόχος του Μέτρου είναι η αξιοποίηση και η ανάδειξη των πολιτιστικών πόρων και της ιστορικής ταυτότητας της πόλης. Τα έργα που εξυπηρετούν αυτόν τον σκοπό αφορούν σε δημιουργία εγκαταστάσεων δια βίου εκπαίδευσης, κατασκευή υπαίθριου θεάτρου, διοργάνωση προγράμματος προβολής των πολιτιστικών δραστηριοτήτων της πόλης, δημιουργία τουριστικού οδηγού, διοργάνωση εκδηλώσεων κ.α. Επιπρόσθετα, η ενίσχυση και η προβολή της δραστηριότητας των τοπικών συλλογικών φορέων αναμένεται να εξυπηρετηθεί μέσα από δράσεις που αφορούν στο εν λόγω Μέτρο, όπως είναι: η λειτουργία δικτύου εθελοντικών οργανώσεων, η δημιουργία προγράμματος εξαγωγής τοπικού πολιτιστικού προϊόντος κ.λ.π.

Οι δράσεις του Μέτρου εξυπηρετούν τους Ειδικούς Στόχους 4.1.1: Διατήρηση, προβολή και αξιοποίηση των πολιτιστικών πόρων και ανάδειξη του Δήμου ως διεθνή τουριστικού προορισμού (Branding strategy) και 4.1.2: Ενίσχυση της εξωστρέφειας και της εμβέλειας των τοπικών συλλογικών φορέων.

**Μέτρο 2.2: Υγεία, κοινωνική Πρόνοια, Μέριμνα και Φροντίδα.**

Το Μέτρο στοχεύει στην βελτίωση των υποδομών κοινωνικής πρόνοιας και πρωτοβάθμιας υγειονομικής περίθαλψης και στην αύξηση της αποτελεσματικότητας των παρεχόμενων υπηρεσιών τους.

Οι δράσεις που πρόκειται να συντελέσουν στην επίτευξη του συγκεκριμένου σκοπού περιλαμβάνουν έργα βελτίωσης των υπαρχόντων και κατασκευής νέων κτιριακών υποδομών ΚΑΠΗ, δημιουργίας βρεφονηπιακών σταθμών, κ.λ.π.

Οι δράσεις του Μέτρου εξυπηρετούν τους Ειδικούς Στόχους 5.1.1 : Βελτίωση των υποδομών δημόσιας υγείας και κοινωνικής πρόνοιας, 5.1.2: Ενίσχυση της ισότιμης και έγκαιρης πρόσβασης σε ποιοτικές, βιώσιμες και οικονομικά προσιτές υπηρεσίες κοινωνικής μέριμνας και πρωτοβάθμιας υγειονομικής περίθαλψης και 5.1.3: Προώθηση της κοινωνικής ένταξης των ατόμων που αντιμετωπίζουν κίνδυνο φτώχειας ή κοινωνικού αποκλεισμού, συμπεριλαμβανομένων περιθωριοποιημένων κοινοτήτων.

**Μέτρο 2.3: Ενίσχυση και Βελτίωση Εκπαιδευτικών, Αθλητικών και Πολιτιστικών Υποδομών και Υπηρεσιών.**

Η αναβάθμιση των υποδομών και υπηρεσιών στον τομέα της εκπαίδευσης, του αθλητισμού και του πολιτισμού αποτελούν τον βασικό στόχο του Μέτρου 2.3, η σημαντικότητα του οποίου έγκειται στο βαθμό βελτίωσης της ποιότητας ζωής των πολιτών του Δήμου. Οι δράσεις που προβλέπονται αφορούν στη βελτίωση κτιριακών υποδομών και περιβάλλοντος χώρου σχολικών μονάδων, κατασκευή και συντήρηση αθλητικών εγκαταστάσεων, κατασκευή παραδοσιακών πεζοδρομών, διαμόρφωση κοινόχρηστων χώρων και χώρων πολιτιστικών εκδηλώσεων κ.λ.π. Οι δράσεις του Μέτρου εξυπηρετούν τους Ειδικούς Στόχους 5.1.4: Βελτίωση και αναβάθμιση των εκπαιδευτικών και αθλητικών υποδομών, 5.1.5: Ενίσχυση υποδομών πολιτισμού και





**ΕΠΙΧΕΙΡΗΣΙΑΚΟ ΠΡΟΓΡΑΜΜΑ ΔΗΜΟΥ ΒΟΡΕΙΑΣ ΚΥΝΟΥΡΙΑΣ**

**Β' ΦΑΣΗ: Επιχειρησιακό Πρόγραμμα**

5.1.6: Βελτίωση της πρόσβασης σε ποιοτικές υπηρεσίες εκπαίδευσης, κατάρτισης και διά βίου μάθησης.



## ΕΠΙΧΕΙΡΗΣΙΑΚΟ ΠΡΟΓΡΑΜΜΑ ΔΗΜΟΥ ΒΟΡΕΙΑΣ ΚΥΝΟΥΡΙΑΣ

## Β' ΦΑΣΗ: Επιχειρησιακό Πρόγραμμα

**Άξονας Προτεραιότητας 3: «Ενίσχυση της Απασχόλησης και της Τοπικής Επιχειρηματικότητας»****Μέτρο 3.1: Τοπικό Σχέδιο Απασχόλησης.**

Οι δράσεις του Μέτρου 3.1 στοχεύουν στην βελτίωση του περιεχομένου των ενεργητικών πολιτικών απασχόλησης για την κατάρτιση και εξειδίκευση του εργατικού δυναμικού του Δήμου, καθώς και στην ενίσχυση της απασχόλησης των ευπαθών κοινωνικά ομάδων του πληθυσμού.

Οι δράσεις του Μέτρου εξυπηρετούν τους Ειδικούς Στόχους 6.1.1: Προαγωγή ενεργητικών πολιτικών απασχόλησης και 6.1.2 :Βελτίωση της πρόσβασης στην απασχόληση όλων των ατόμων που αναζητούν εργασία, ιδίως των νέων, των μακροχρόνια ανέργων, των ΑΜΕΑ και των οικονομικά μη ενεργών ατόμων, προώθηση της αυτοαπασχόλησης.

**Μέτρο 3.2: Ενίσχυση της Τοπικής Οικονομίας και Επιχειρηματικότητας.**

Στο πλαίσιο του Μέτρου, προβλέπεται η ανάληψη δράσεων οι οποίες στοχεύουν στην ενίσχυση των δομών της επιχειρηματικής δραστηριότητας και στην προβολή των τοπικών προϊόντων, καθώς επίσης και στην ανάπτυξη ειδικών μορφών τουρισμού. Τέτοιες δράσεις είναι η ανάληψη πρωτοβουλιών σε συνεργασία με τους παραγωγικούς φορείς της πόλης, η χαρτογράφηση περιοχών οικοτουριστικού ενδιαφέροντος κ.λ.π.

Συγχρόνως, η υιοθέτηση καινοτόμων μέσων και νέων τεχνολογιών από τις επιχειρήσεις του Δήμου, όπως και η προώθηση της συνεργασίας του Δήμου με τοπικούς οικονομικούς φορείς για την ανάπτυξη της τοπικής οικονομίας προβλέπεται στα πλαίσια των δράσεων του συγκεκριμένου Μέτρου.

Οι δράσεις του Μέτρου εξυπηρετούν τους Ειδικούς Στόχους 7.1.1: Ενίσχυση του ρόλου των δομών στήριξης επιχειρηματικής δραστηριότητας, 7.1.2: Ενίσχυση της τοπικής επιχειρηματικότητας, της εξωστρέφειας και της ανταγωνιστικότητας της τοπικής οικονομίας μέσω της αξιοποίησης των συγκριτικών πλεονεκτημάτων του Δήμου, 7.1.3: Ανάπτυξη δεξιοτήτων για την έξυπνη εξειδίκευση, τη βιομηχανική μετάβαση και την επιχειρηματικότητα, 7.1.4: Προώθηση της έρευνας και καινοτομίας σε συνεργασία με ερευνητικά και τριτοβάθμια εκπαιδευτικά Ιδρύματα, 7.1.5: Προώθηση της εξωστρέφειας του ιδιωτικού τομέα, 7.1.6: Προώθηση της συνεργασίας μεταξύ του Δήμου και άλλων φορέων υποστήριξης της παραγωγικής και οικονομικής δραστηριότητας και 7.1.7 Προώθηση της Κοινωνικής και Αλληλέγγυας Οικονομίας (Κ.Α.Ο) και της Κοινωνικής Επιχειρηματικότητας.



## ΕΠΙΧΕΙΡΗΣΙΑΚΟ ΠΡΟΓΡΑΜΜΑ ΔΗΜΟΥ ΒΟΡΕΙΑΣ ΚΥΝΟΥΡΙΑΣ

## Β' ΦΑΣΗ: Επιχειρησιακό Πρόγραμμα

**Αξονας Προτεραιότητας 4: «Βελτίωση της Διοικητικής και Οικονομικής Ικανότητας του Δήμου».****Μέτρο 4.1: Εκσυγχρονισμός της Λειτουργίας και των Παρεχόμενων Υπηρεσιών.**

Το Μέτρο αφορά στη βελτίωση της εσωτερικής λειτουργίας του Δήμου και της ποιότητας των παρεχόμενων υπηρεσιών, διαμέσου διαδικασιών συστηματοποίησης και βάσει των προτύπων διασφάλισης ολικής ποιότητας. Παράλληλα, προβλέπεται η πιστοποίηση της διαχειριστικής επάρκειας του Δήμου και των Νομικών του Προσώπων, καθώς και δράσεις οι οποίες προωθούν τη χρήση των Τεχνολογιών Πληροφορικής και Επικοινωνιών (ΤΠΕ) στη καθημερινή λειτουργία του Δήμου και την εφαρμογή διαδικασιών και πρακτικών ηλεκτρονικής διακυβέρνησης.

Οι δράσεις του Μέτρου εξυπηρετούν τους Ειδικούς Στόχους 8.1.1: Διασφάλιση ποιότητας παρεχόμενων υπηρεσιών μέσω της προώθησης τυποποίησης διαδικασιών, 8.1.2: Εφαρμογή των διαδικασιών ηλεκτρονικής διακυβέρνησης και 8.1.3: Βελτίωση της λειτουργίας των οργάνων διοίκησης.

**Μέτρο 4.2: Ανάπτυξη Σχέσεων και Συνεργασιών.**

Το μέτρο αφορά τη βελτίωση της οργανωτικής και διοικητικής ικανότητας του Δήμου, καθώς επίσης και την ανάπτυξη συνεργασιών με άλλους φορείς.

Οι δράσεις του Μέτρου εξυπηρετούν τους Ειδικούς Στόχους 9.1.1: Προώθηση των συνεργασιών με άλλους φορείς και της συμμετοχής σε δίκτυα τοπικής και υπερτοπικής σημασίας και 9.1.2: Ενσωμάτωση διαδικασιών και προτύπων για την ολοκληρωμένη διαχείριση έργων και προγραμμάτων.

**Μέτρο 4.3: Αναβάθμιση της Υλικοτεχνικής Υποδομής – Ανάπτυξη Ανθρώπινου Δυναμικού.**

Διαμέσου της υλοποίησης των δράσεων του Μέτρου επιχειρείται η βελτίωση και ο εκσυγχρονισμός του υλικοτεχνικού εξοπλισμού του Δήμου, η αναβάθμιση των χώρων των δημοτικών κτιρίων, καθώς και η ενίσχυση της στελέχωσης και της κατάρτισης του προσωπικού του Δήμου.

Οι δράσεις του Μέτρου εξυπηρετούν τους Ειδικούς Στόχους 10.1.1: Βελτίωση της κτιριακής και υλικοτεχνικής υποδομής και 10.1.2: Ενίσχυση της στελέχωσης και ανάπτυξη των δεξιοτήτων του ανθρώπινου δυναμικού.



## ΕΠΙΧΕΙΡΗΣΙΑΚΟ ΠΡΟΓΡΑΜΜΑ ΔΗΜΟΥ ΒΟΡΕΙΑΣ ΚΥΝΟΥΡΙΑΣ

## Β' ΦΑΣΗ: Επιχειρησιακό Πρόγραμμα

**Μέτρο 4.4: Οικονομική Διαχείριση.**

Στόχος του Μέτρου είναι η ανάληψη πρωτοβουλιών για την αποτελεσματική διαχείριση και αξιοποίηση της δημοτικής ακίνητης περιουσίας, διαδικασία μέσω της οποίας μπορεί να επιτευχθεί η βελτίωση των χρηματοοικονομικών δεικτών του Δήμου.

Οι δράσεις του Μέτρου εξυπηρετούν τον Ειδικό Στόχο 11.1.1: Βελτίωση υφιστάμενων ή/ και ανάπτυξη νέων προσοδοφόρων δραστηριοτήτων/ αξιοποίηση της ακίνητης περιουσίας του Δήμου.



## ΕΠΙΧΕΙΡΗΣΙΑΚΟ ΠΡΟΓΡΑΜΜΑ ΔΗΜΟΥ ΒΟΡΕΙΑΣ ΚΥΝΟΥΡΙΑΣ

## Β' ΦΑΣΗ: Επιχειρησιακό Πρόγραμμα

## 2.2 ΚΑΤΑΝΟΜΗ ΔΡΑΣΕΩΝ ΤΟΥ ΕΠΙΧΕΙΡΗΣΙΑΚΟΥ ΠΡΟΓΡΑΜΜΑΤΟΣ ΣΤΑ ΜΕΤΡΑ ΚΑΙ ΤΟΥΣ ΆΞΟΝΕΣ ΠΡΟΤΕΡΑΙΟΤΗΤΑΣ

Στο πίνακα που ακολουθεί παρουσιάζονται συγκεντρωτικά οι χρηματοδοτικές απαιτήσεις του Επιχειρησιακού Προγράμματος ανά Άξονα Προτεραιότητας, Μέτρο και έτος. Σημειώνεται ότι, για τα έτη της Δημοτικής Περιόδου που έχουν παρέλθει αποτυπώνονται τα σημαντικότερα έργα που υλοποιήθηκαν ή βρίσκονται σε εξέλιξη.

Πίνακας 2: Προϋπολογισμός ανά Άξονα Προτεραιότητας, Μέτρο και Έτος

		Αριθμός δράσεων	Συνολικός Προϋπολογισμός ανά Μέτρο και ανά Άξονα				
			1 <sup>ο</sup> έτος	2 <sup>ο</sup> έτος	3 <sup>ο</sup> έτος	4 <sup>ο</sup> έτος	Σύνολο
Άξονας 1	Βελτίωση της ποιότητας ζωής των πολιτών Αναβάθμιση του Φυσικού και Δομημένου Περιβάλλοντος	94	1.948.153	2.706.277	18.280.746	19.742.894	42.678.070
Μέτρο 1.1	Βελτίωση της προσβασιμότητας των πολιτών σε δημόσιους και ιδιωτικούς χώρους/ αναβάθμιση οδικού δικτύου	26	253.800	828.727	7.162.626	7.065.000	15.310.153
Μέτρο 1.2	Αναβάθμιση αστικού χώρου και ενίσχυση υποδομών στάθμευσης.	10	1.692	97.992	481.000	50.000	630.684
Μέτρο 1.3	Ανάπτυξη οικιστικού και πολιτιστικού περιβάλλοντος.	4	50.000	100.000	1.318.020	1.132.800	2.600.820
Μέτρο 1.4	Διασφάλιση ελευθέρων χώρων και χώρων πρασίνου. Ενίσχυση υποδομών και μείωσης της ρύπανσης.	14	579.000	424.600	902.400	1.278.720	3.184.720
Μέτρο 1.5	Προστασία και αναβάθμιση φυσικού περιβάλλοντος.	18	0	960.000	3.024.606	3.176.372	7.160.978
Μέτρο 1.6	Αναβάθμιση υποδομών ύδρευσης, αποχέτευσης, και διαχείρισης αποβλήτων. Βελτίωση αρδευτικού δικτύου.	22	1.063.661	294.958	5.392.094	7.040.002	13.790.715
Άξονας 2	Βελτίωση των Υποδομών και Υπηρεσιών στους Τομείς της Κοινωνικής Πολιτικής, Υγείας,	51	870.000	1.297.440	3.930.995	2.109.000	8.207.435



## ΕΠΙΧΕΙΡΗΣΙΑΚΟ ΠΡΟΓΡΑΜΜΑ ΔΗΜΟΥ ΒΟΡΕΙΑΣ ΚΥΝΟΥΡΙΑΣ

## Β' ΦΑΣΗ: Επιχειρησιακό Πρόγραμμα

	Παιδείας, Πολιτισμού & Αθλητισμού						
Μέτρο 2.1	Ανάδειξη και προστασία πολιτιστικής κληρονομιάς.	16	0	64.000	1.064.679	189.000	1.317.679
Μέτρο 2.2	Κοινωνική πρόνοια και φροντίδα	14	235.000	315.000	470.000	600.000	1.620.000
Μέτρο 2.3	Ενίσχυση και βελτίωση εκπαιδευτικών αθλητικών και πολιτισμικών υποδομών και υπηρεσιών.	21	635.000	918.440	2.396.316	1.320.000	5.269.756
Άξονας 3	Ενίσχυση της Τοπικής Οικονομίας και Απασχόλησης.	18	80.000	129.500	317.500	200.000	727.000
Μέτρο 3.1	Τοπική απασχολησιμότητα	4	80.000	100.000	160.000	70.000	410.000
Μέτρο 3.2	Ανάπτυξη της τοπικής επιχειρηματικότητας /ενίσχυση της τοπικής οικονομίας.	14	0	29.500	157.500	130.000	317.000
Άξονας 4	Βελτίωση της Διοικητικής Ικανότητας του Δήμου	24	90.000	270.524	1.647.160	3.100.848	5.108.532
Μέτρο 4.1	Εκσυγχρονισμός της λειτουργίας του Δήμου – βελτίωση των παρεχομένων Υπηρεσιών.	7	0	19.000	207.160	140.000	366.160
Μέτρο 4.2	Ανάπτυξη Σχέσεων και Συνεργασιών	2			15.000	15.000	30.000
Μέτρο 4.3	Βελτίωση της Υλικοτεχνικής υποδομής – Ανάπτυξη ανθρωπίνου δυναμικού	12	90.000	241.524	1.390.000	2.940.848	4.662.372
Μέτρο 4.4	Οικονομική διαχείριση	3		10.000	35.000	5.000	50.000

Το σύνολο των δράσεων του Επιχειρησιακού Προγράμματος ανέρχεται σε 187.

Οι περισσότερες δράσεις (94), περιλαμβάνονται στον Άξονα Προτεραιότητας 1 «Βελτίωση της Ποιότητας Ζωής των Πολιτών, Αναβάθμιση του Φυσικού και Δομημένου Περιβάλλοντος»,

51 δράσεις περιλαμβάνονται στον Άξονα Προτεραιότητας 2 «Βελτίωση των Υποδομών και Υπηρεσιών στους Τομείς της Κοινωνικής Πολιτικής, Υγείας, Παιδείας, Πολιτισμού & Αθλητισμού»,

18 δράσεις περιλαμβάνονται στον Άξονα Προτεραιότητας 3 «Ενίσχυση της Τοπικής Οικονομίας & Απασχόλησης» και

24 δράσεις στον Άξονα Προτεραιότητας 4 «Βελτίωση της Διοικητικής Ικανότητας του Δήμου».



## ΕΠΙΧΕΙΡΗΣΙΑΚΟ ΠΡΟΓΡΑΜΜΑ ΔΗΜΟΥ ΒΟΡΕΙΑΣ ΚΥΝΟΥΡΙΑΣ

## Β' ΦΑΣΗ: Επιχειρησιακό Πρόγραμμα

Ο συνολικός προϋπολογισμός του Επιχειρησιακού Προγράμματος ανέρχεται σε 56.721.037 € με το 75,24 % να κατανέμεται στον Άξονα Προτεραιότητας 1 «Βελτίωση της Ποιότητας Ζωής των Πολιτών, Αναβάθμιση του Φυσικού και Δομημένου Περιβάλλοντος» που ανέρχεται σε 42.678.070 €

Ο προϋπολογισμός του Άξονα Προτεραιότητας 2 «Ενίσχυση της Κοινωνικής Πολιτικής, Βελτίωση των Υποδομών και Υπηρεσιών στους Τομείς της Παιδείας, Πολιτισμού & Αθλητισμού» ανέρχεται σε 8.207.435 € αποτελώντας το 14,47 % του προϋπολογισμού του Επιχειρησιακού Προγράμματος του Δήμου.

Ο προϋπολογισμός του Άξονα Προτεραιότητας 3 «Ενίσχυση της Τοπικής Οικονομίας & Απασχόλησης» ανέρχεται σε 727.000 € αποτελώντας το 1,28 % του προϋπολογισμού του Επιχειρησιακού Προγράμματος του Δήμου.

Τέλος, ο προϋπολογισμός του Άξονα Προτεραιότητας 4 «Βελτίωση της Διοικητικής Ικανότητας του Δήμου» ανέρχεται σε 5.108.532 € αποτελώντας το 9,01 % του προϋπολογισμού του Επιχειρησιακού Προγράμματος του Δήμου.

Σχήμα 6: Ποσοστιαία κατανομή προϋπολογισμού ανά Άξονα Προτεραιότητας

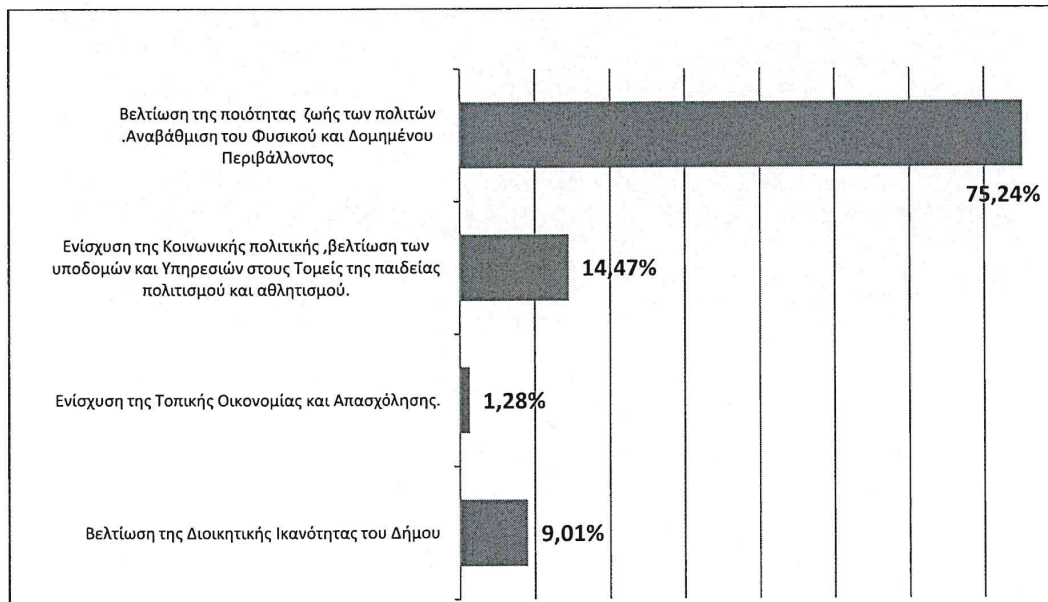

Οι δράσεις του Επιχειρησιακού Προγράμματος χωρίζονται σε τρεις βασικές κατηγορίες:

- Δράσεις, έργα και πρωτοβουλίες του Δήμου που έχουν ολοκληρωθεί ή που βρίσκονται σε εξέλιξη και υπάρχει σχετική πίστωση στον προϋπολογισμό ή εκτελούνται κάθε χρόνο και προβλέπεται σχετική πίστωση ή εκτελούνται χωρίς επιπλέον κόστος.
- Δράσεις, έργα και πρωτοβουλίες του Δήμου για τα οποία υπάρχει προεκτίμηση κόστους, έχουν ολοκληρωθεί ή βρίσκονται σε εξέλιξη ενέργειες ωρίμανσης



## ΕΠΙΧΕΙΡΗΣΙΑΚΟ ΠΡΟΓΡΑΜΜΑ ΔΗΜΟΥ ΒΟΡΕΙΑΣ ΚΥΝΟΥΡΙΑΣ

## Β' ΦΑΣΗ: Επιχειρησιακό Πρόγραμμα

(προμελέτες, τεύχη δημοπράτησης κλπ) και αναζητούνται συγκεκριμένες πηγές χρηματοδότησης.

- Δράσεις, έργα και πρωτοβουλίες του Δήμου για τα οποία υπάρχει σχετική προεκτίμηση κόστους και απαιτούνται ενέργειες ωρίμανσης ή ακριβούς αποτύπωσης των πηγών χρηματοδότησης.

Στους πίνακες που ακολουθούν παρουσιάζονται οι δράσεις του Επιχειρησιακού Προγράμματος του Δήμου Βόρειας Κυνουρίας για την τρέχουσα Δημοτική Περίοδο, ανά Άξονα Προτεραιότητας και Μέτρο με τους αντίστοιχους προϋπολογισμούς και τους στόχους τους οποίους εκτιμάται ότι θα ικανοποιήσουν, βάσει του στρατηγικού σχεδιασμού, όπως αυτός διαμορφώθηκε στην πρώτη φάση του Επιχειρησιακού Προγράμματος του Δήμου Βόρειας Κυνουρίας.

Σημειώνεται ότι λεπτομερής παρουσίαση του χρηματοοικονομικού σκέλους του Επιχειρησιακού Προγράμματος ανά Μέτρο και Άξονα Προτεραιότητας πραγματοποιείται σε επόμενες ενότητες, όπου γίνεται μια πιο ενδελεχής ανάλυση για την οικονομική βαρύτητα Μέτρων και Αξόνων.

## Πίνακας 3: Δράσεις Μέρους 1.1 του Άξονα Προτεραιότητας 1

Κωδ.	Θεματικοί Τομείς, Άξονες Προτεραιότητας, Μέτρα, Γενικοί Στόχοι, Ειδικοί Στόχοι	Ενδεικτικός Προϋψισμός
ΑΠ1	Αναβάθμιση της Ποιότητας Ζωής, Προστασία του Φυσικού και Δομημένου Περιβάλλοντος	42.678.070
ΓΣ1	Βελτίωση των συνθηκών κυκλοφορίας και διασφάλισης της ελεύθερης/ απρόσκοπτης πρόσβασης των πολιτών εντός του οικιστικού ιστού	15.940.837
Μ1.1	Βελτίωση της Προσβασιμότητας των Πολιτών και αναβάθμιση του Οδικού Δικτύου	15.310.153
ΕΣ1.1.1	Βελτίωση της προσβασιμότητας των πολιτών της χώρας κατοικίας, εργασίας, εκπαίδευσης κι αναψυχής	7.078.100
1.1.1	Αναπλάσεις στις κοινότητες Βερβένων - Μελιγούς Δήμου Βόρειας Κυνουρίας	22.800
1.1.2	Μελέτη εφαρμογής σχεδίου Παραλίου Άστρους	10.000
1.1.3	Ηλεκτροφωτισμός στη θέση ΝΗΣΙ κοινότητας Παρ. Άστρους	57.500
1.1.4	Φωτισμός δρόμου προς Νεκροταφείο Κορακοβουνίου	30.000
1.1.5	Ηλεκτροφωτισμός κοινότητας Πραστού	18.000
1.1.6	Ανάπλαση παραλιακής οδού Καλλιτση στην Τ.Κ. Παρ. Άστρους του Δήμου Βόρειας Κυνουρίας	1.500.000
1.1.7	Φωτισμός πλατείας στη θέση Βρύση και ηλεκτρολογικές εγκαταστάσεις στο κοινοτικό κατάστημα Κορακοβουνίου	17.800
1.1.8	Διάνοξη νευραλγικών οδών προβλεπόμενων από το σχέδιο πόλεως του Παραλίου Άστρους	120.000
1.1.9	Σχεδιασμός και υλοποίηση λιμενικών έργων στην Παραλία Αγίου Ανδρέα	1.500.000
1.1.10	Σχεδιασμός και υλοποίηση λιμενικών έργων στο Ξηροπήγαδο	1.500.000
1.1.11	Σχεδιασμός και υλοποίηση λιμενικών έργων στο Παράλιο Άστρος	2.000.000
1.1.12	Δημιουργία ποδηλατοδρόμου και πεζοδρόμου στο παραλιακό μέτωπο από τα όρια του οικισμού του Παραλίου Άστρους μέχρι την περιοχή «Πόρτες»	250.000
1.1.13	Συντήρηση ηλεκτροφωτισμού Δήμου Βόρειας Κυνουρίας	50.000
1.1.14	Διαγραμμίσεις διαβάσεων και συντήρηση υφισταμένων	2.000





## ΕΠΙΧΕΙΡΗΣΙΑΚΟ ΠΡΟΓΡΑΜΜΑ ΔΗΜΟΥ ΒΟΡΕΙΑΣ ΚΥΝΟΥΡΙΑΣ

## Β' ΦΑΣΗ: Επιχειρησιακό Πρόγραμμα

Κωδ.	Θεματικοί Τομείς, Άξονες Προτεραιότητας, Μέτρα, Γενικοί Στόχοι, Ειδικό Στόχοι	Ενδεικτικός Προϋπ/σμός
ΕΣ1.1.2	Βελτίωση του οδικού δικτύου και των συγκοινωνιακών υποδομών	8.232.053
1.1.15	Ασφαλτόστρωση αγροτικού δρόμου στη θέση Αγ. Παρασκευή Τ.Κ. Δολιανών	159.027
1.1.16	Ασφαλτοστρώσεις Αγ. Πέτρου και Ορεινής Μελιγούς	26.100
1.1.17	Αποκατάσταση ζημιών των οδικών υποδομών και των συνοδών τους υδραυλικών έργων του Δήμου Βόρειας Κυνουρίας, Π.Ε. Αρκαδίας, που επλήγη από τη φυσική καταστροφή της 29ης και 30ης Σεπτεμβρίου 2018	473.253
1.1.18	Διαπλάτυνση διασταύρωσης οδού προς παραλία Αγ. Ανδρέα με την Επαρχιακή Άστρους - Λεωνιδίου και στις δύο πλευρές	56.800
1.1.19	Τσιμεντοστρώσεις - τοιχία αντιστήριξης Καράτουλας - Καστρίου - Καστάνισας - Πλάτανος - Κούτρουφα - Μεσορράχης και Χαράδρου	32.800
1.1.20	Τσιμεντοστρώσεις Άστρους - Μελιγούς - Ξηροπηγάδου και Κορακοβουνίου	46.373
1.1.21	Τσιμεντοστρώσεις Αγ. Πέτρου - Δολιανών	41.700
1.1.22	Αγροτική οδοποιία Τ.Κ Ξηροπηγάδου	1.305.000
1.1.23	Αγροτική οδοποιία Δήμου Βόρειας Κυνουρίας	5.921.000
1.1.24	Συντήρηση των δημοτικών οδών	60.000
1.1.25	Ασφαλτοστρώσεις – τσιμεντοστρώσεις και τοιχεία αντιστήριξης κοινοτήτων	100.000
1.1.26	Κυκλοφοριακές σημάσεις και διευθετήσεις σε οδούς του Δήμου	10.000

Οι δράσεις του Μέτρου 1.1 «Βελτίωση της Προσβασιμότητας των Πολιτών και αναβάθμιση του Οδικού Δικτύου» στοχεύουν στην βελτίωση της προσβασιμότητας των πολιτών στους χώρους κατοικίας, εργασίας, εκπαίδευσης και αναψυχής (Ειδικός Στόχος 1.1.1) και στην βελτίωση του οδικού δικτύου και των συγκοινωνιακών υποδομών (Ειδικός Στόχος 1.1.2).

Σημειώνεται ότι οι δράσεις 1.1.1. Αναπλάσεις στις κοινότητες Βερβένων - Μελιγούς Δήμου Βόρειας Κυνουρίας, 1.1.3. Ηλεκτροφωτισμός στη θέση ΝΗΣΙ κοινότητας Παρ. Άστρους, 1.1.4 Φωτισμός δρόμου προς Νεκροταφείο Κορακοβουνίου και 1.1.15. Ασφαλτόστρωση αγροτικού δρόμου στη θέση Αγ. Παρασκευή Τ.Κ. Δολιανών, αποτελούν έργα του Τεχνικού Προγράμματος έτους 2021, τα οποία έχουν ολοκληρωθεί. Επίσης, οι δράσεις με κωδικό 1.1.5, 1.1.8, 1.1.9, 1.1.16, 1.1.17 και 1.1.20, αφορούν έργα που βρίσκονται σε εξέλιξη τόσο ως προς το φυσικό, όσο και ως προς το οικονομικό τους αντικείμενο.

Ο συνολικός αριθμός των δράσεων ανέρχεται σε 26, συνολικού προϋπολογισμού 15.310.153 €.

## Πίνακας 4: Δράσεις Μέτρου 1.2 του Άξονα Προτεραιότητας 1

Κωδ.	Θεματικοί Τομείς, Άξονες Προτεραιότητας, Μέτρα, Γενικοί Στόχοι, Ειδικό Στόχοι	Ενδεικτικός Προϋπ/σμός
ΑΠ1	Αναβάθμιση της Ποιότητας Ζωής, Προστασία του Φυσικού και Δομημένου Περιβάλλοντος	42.678.070
ΓΣ1	Βελτίωση των συνθηκών κυκλοφορίας και διασφάλισης της ελεύθερης/ απρόσκοπτης πρόσβασης των πολιτών εντός του οικιστικού ιστού	15.940.837
Μ1.2	Αναβάθμιση Αστικού Χώρου και Ενίσχυση Υποδομών Στάθμευσης	630.684
ΕΣ1.1.3	Εφαρμογή των αρχών της Βιώσιμης Αστικής Κινητικότητας και του	630.684



## ΕΠΙΧΕΙΡΗΣΙΑΚΟ ΠΡΟΓΡΑΜΜΑ ΔΗΜΟΥ ΒΟΡΕΙΑΣ ΚΥΝΟΥΡΙΑΣ

## Β΄ ΦΑΣΗ: Επιχειρησιακό Πρόγραμμα

Κωδ.	Θεματικοί Τομείς, Άξονες Προτεραιότητας, Μέτρα, Γενικοί Στόχοι, Ειδικό Στόχοι	Ενδεικτικός Προϋπ/σμός
	εγκεκριμένου γενικού πολεοδομικού σχεδίου (ΓΠΣ) του Δήμου Βόρειας Κυνουρίας	
1.2.1	Μελέτη Γ. Π. Σ. Δήμου Βόρειας Κυνουρίας (με 1η Σ.Σ.)	47.992
1.2.2	Πράξη αναλογισμού στα Ο.Τ. 150-155-156 και 50-51 στην Τ. Κ. Παρ. Άστρους (μελέτη τοπογραφίας)	1.692
1.2.3	Διευθέτηση των πολεοδομικών ζητημάτων (οικισμού Παράλιου Άστρους, παραλιακής ζώνης Παλιόχανου – Παράλιου Άστρους, οικισμού Κάτω Δολιανών, κοινόχρηστων χώρων οικισμών ορεινών όγκων)	50.000
1.2.4	Εκπόνηση μελέτης για τη βιώσιμη αστικής κινητικότητας Δήμου Βόρειας Κυνουρίας	40.000
1.2.5	Συστήματα και αστικός εξοπλισμός για τη βελτίωση αστικής κινητικότητας (Κοινόχρηστα ποδήλατα, ηλικιακά παγκάκια κ.α.)	150.000
1.2.6	Διεύρυνση δικτύου ασύρματης πρόσβασης	50.000
1.2.7	Συστήματα Έξυπνης Βιώσιμης Κινητικότητας (Έξυπνες διαβάσεις, σύστημα ελεγχόμενης στάθμευσης)	50.000
1.2.8	Μελέτη βελτίωσης, επέκτασης και νομιμοποίησης λιμενίσκου Αγίου Ανδρέα	241.000
1.2.9	Μελέτη βελτίωσης λιμανιού Παραλίου Άστρους	
1.2.10	Μελέτη βελτίωσης, επέκτασης και νομιμοποίησης λιμενίσκου Ξηροπηγάδου	

Οι δράσεις του Μέτρου 1.2 «Αναβάθμιση αστικού χώρου και ενίσχυση υποδομών στάθμευσης» στοχεύουν στην ολοκλήρωση και εφαρμογή των αρχών της Βιώσιμης Αστικής Κινητικότητας και του εγκεκριμένου γενικού πολεοδομικού σχεδίου (ΓΠΣ) του Δήμου Βόρειας Κυνουρίας (Ειδικός Στόχος 1.1.3).

Σημειώνεται ότι, οι δράσεις του Μέτρου με κωδικό 1.2.8, 1.2.9 και 1.2.10 αφορούν τρεις διακριτές μελέτες για τη βελτίωση – επέκταση των λιμένων του Δήμου, αρμοδιότητας του Δημοτικού Λιμενικού Ταμείου Βόρειας Κυνουρίας.

Σημειώνεται ότι, οι δράσεις με κωδικό 1.2.1 και 1.2.2, αφορούν έργα που βρίσκονται σε εξέλιξη τόσο ως προς το φυσικό, όσο και ως προς το οικονομικό τους αντικείμενο.

Ο συνολικός προϋπολογισμός των δράσεων ανέρχεται σε 630.684 €.

## Πίνακας 5: Δράσεις Μέτρου 1.3 του Άξονα Προτεραιότητας 1

Κωδ.	Θεματικοί Τομείς, Άξονες Προτεραιότητας, Μέτρα, Γενικοί Στόχοι, Ειδικό Στόχοι	Ενδεικτικός Προϋπ/σμός
ΑΠ1	Αναβάθμιση της Ποιότητας Ζωής, Προστασία του Φυσικού και Δομημένου Περιβάλλοντος	42.678.070
ΓΣ2	Βελτίωση του δομημένου περιβάλλοντος, των συνθηκών διαβίωσης και εξυπηρέτησης των κατοίκων και των επισκεπτών	5.785.540
Μ1.3	Ανάπτυξη Οικιστικού Περιβάλλοντος	2.600.820
ΕΣ2.1.1	Προστασία και αποκατάσταση του κτιριακού αποθέματος και διατήρηση των οικισμών παραδοσιακού χαρακτήρα	2.600.820
1.3.1	Αποκατάσταση διατηρητέου κτιρίου στον Πλάτανο Δήμου Βόρειας Κυνουρίας	405.700
1.3.2	Επαναχρήση εμβληματικού κτιρίου Ταπητουργείου Αγ. Πέτρου	2.132.800
1.3.3	Υπηρεσίες Τεχνικού Συμβούλου κτιρίου Ταπητουργείου Αγ. Πέτρου	22.320
1.3.4	Καταγραφή των διατηρητέων κτιρίων του Δήμου Βόρειας Κυνουρίας – Διερεύνηση – αποτύπωση προβλημάτων	40.000



## ΕΠΙΧΕΙΡΗΣΙΑΚΟ ΠΡΟΓΡΑΜΜΑ ΔΗΜΟΥ ΒΟΡΕΙΑΣ ΚΥΝΟΥΡΙΑΣ

## Β' ΦΑΣΗ: Επιχειρησιακό Πρόγραμμα

Στόχος των συνολικά 4 δράσεων του Μέτρου 1.3 «Ανάπτυξη οικιστικού και περιβάλλοντος» είναι η προστασία και αποκατάσταση του κτιριακού αποθέματος, καθώς και η διατήρηση του παραδοσιακού χαρακτήρα του ιστορικού κέντρου των Δημοτικών Ενοτήτων (Ειδικός Στόχος 2.1.1).

Ο συνολικός προϋπολογισμός των δράσεων ανέρχεται σε 2.600.820 €.

## Πίνακας 6: Δράσεις Μέτρου 1.4 του Άξονα Προτεραιότητας 1

Κωδ.	Θεματικοί Τομείς, Άξονες Προτεραιότητας, Μέτρα, Γενικοί Στόχοι, Ειδικό Στόχοι	Ενδεικτικός Προϋπ/σμός
ΑΠ1	Αναβάθμιση της Ποιότητας Ζωής, Προστασία του Φυσικού και Δομημένου Περιβάλλοντος	42.678.070
ΓΣ2	Βελτίωση του δομημένου περιβάλλοντος, των συνθηκών διαβίωσης και εξυπηρέτησης των κατοίκων και των επισκεπτών	5.785.540
Μ1.4	Διασφάλιση Ελεύθερων Χώρων και Χώρων Πρασίνου	3.184.720
ΕΣ2.1.2	Αύξηση και διασφάλιση του αστικού και περιαστικού πρασίνου και των ελεύθερων χώρων	3.184.720
1.4.1	Ανάπλαση πλατείας Αγ. Ανδρέα	359.600
1.4.2	Ολοκλήρωση ανάπλασης πλατείας Β' Εθνοσυνέλευσης από οικία Ευθυμίου έως Γυμνάσιο	420.000
1.4.3	Αναπλάσεις κοινοχρήστων χώρων στην κοινότητα Άστρους	98.400
1.4.4	Αναπλάσεις -συντηρήσεις πλατειών και πεζοδρομίων των κοινοτήτων	500.000
1.4.5	Αναπλάσεις Βερβένων - Περδικόβρυσης και Ωριάς	19.000
1.4.6	Βελτίωση των υποδομών και των παραμελημένων κοινοχρήστων χώρων σε οικισμούς του ορεινού όγκου του Δήμου	80.000
1.4.7	Φυτεύσεις δέντρων και καλλωπιστικών φυτών – Δημιουργία μητρώου πρασίνου	50.000
1.4.8	Αναπλάσεις - συντηρήσεις πλατειών και πεζοδρομίων τοπικών κοινοτήτων	50.000
1.4.9	Παρεμβάσεις λειτουργικής και αισθητικής αναβάθμισης του παράλιου μετώπου	150.000
1.4.10	Μελέτη ανάπλασης πλατείας Μελιγούς	20.000
1.4.11	Ανάπλαση πλατείας Μελιγούς	320.000
1.4.12	Μελέτη ανάπλασης περιοχής κεντρικής πλατείας Άστρους	49.000
1.4.13	Ανάπλαση περιοχής κεντρικής πλατείας Άστρους	600.000
1.4.14	Ανάδειξη – ανάπλαση αρχαιολογικού χώρου Β' Εθνοσυνέλευσης Δ.Κ. Άστρους	468.720

Το Μέτρο 1.4 «Διασφάλιση ελεύθερων χώρων και χώρων πρασίνου / Ενίσχυση υποδομών μείωσης της ρύπανσης» περιλαμβάνει 14 δράσεις, η υλοποίηση των οποίων θα συμβάλει στην αύξηση και διασφάλιση των ελεύθερων χώρων και του αστικού - περιαστικού πρασίνου (Ειδικός Στόχος 2.1.2).

Σημειώνεται ότι η δράση 1.4.5. Αναπλάσεις Βερβένων - Περδικόβρυσης και Ωριάς, αποτελεί έργο του Τεχνικού Προγράμματος έτους 2021, το οποίο έχει ολοκληρωθεί. Επίσης, η δράση 1.4.3. Αναπλάσεις κοινοχρήστων χώρων στην κοινότητα Άστρους βρίσκεται σε εξέλιξη τόσο ως προς το φυσικό, όσο και ως προς το οικονομικό τους αντικείμενο.



## ΕΠΙΧΕΙΡΗΣΙΑΚΟ ΠΡΟΓΡΑΜΜΑ ΔΗΜΟΥ ΒΟΡΕΙΑΣ ΚΥΝΟΥΡΙΑΣ

## Β' ΦΑΣΗ: Επιχειρησιακό Πρόγραμμα

Ο συνολικός προϋπολογισμός του Μέτρου ανέρχεται σε 3.184.720 €, μόνο για δράσεις του Ειδικού Στόχου 2.1.2.

Πίνακας 7: Δράσεις Μέτρου 1.5 του Άξονα Προτεραιότητας 1

Κωδ.	Θεματικοί Τομείς, Άξονες Προτεραιότητας, Μέτρα, Γενικοί Στόχοι, Ειδικό Στόχοι	Ενδεικτικός Προϋπ/σμός
ΑΠ1	Αναβάθμιση της Ποιότητας Ζωής, Προστασία του Φυσικού και Δομημένου Περιβάλλοντος	42.678.070
ΓΣ3	Προστασία του φυσικού περιβάλλοντος και διασφάλιση της επάρκειας των περιβαλλοντικών πόρων	20.951.693
Μ1.5	Προστασία και Αναβάθμιση Φυσικού Περιβάλλοντος, Ενίσχυση Υποδομών Μείωσης της Ρύπανσης	7.160.978
ΕΣ3.1.1	Μείωση της ρύπανσης	500.000
1.5.1	Αντικατάσταση βαρέων οχημάτων πετρελαίου με νέα, μικρότερης κατανάλωσης ή εναλλακτικού καυσίμου	400.000
1.5.2	Ανανέωση του στόλου των ΙΧ οχημάτων του Δήμου Βόρειας Κυνουρίας	100.000
ΕΣ3.1.2	Προστασία και ανάδειξη του τοπικού φυσικού περιβάλλοντος και των φυσικών πόρων	180.000
1.5.3	Δημιουργία σηματοδοτημένης πεζής διαδρομής από την περιοχή «Πόρτες» μέχρι την Παραλία του Αγίου Ανδρέα, σε συνεργασία με τον Φορέα Διαχείρισης του Οικολογικού Όρους Πάρνωνας και Υγροτόπου Μουστού.	100.000
1.5.4	Προστασία και αναβάθμιση των φυσικού περιβάλλοντος σε επιλεγμένες περιοχές κοινοτήτων του Δήμου	40.000
1.5.5	Προστασία και αναβάθμιση των ακτών του Δήμου Βόρειας Κυνουρίας	40.000
ΕΣ3.1.3	Πρωώθηση της ανάπτυξης έξυπνων ενεργειακών συστημάτων	1.370.690
1.5.6	Υποδομές ηλεκτροκίνησης - Ηλεκτρικά οχήματα – Σταθμοί φόρτισης οχημάτων του Δήμου Βόρειας Κυνουρίας	100.690
1.5.7	Εκπόνηση μελέτης φωτισμού για το σύνολο του Δήμου Βόρειας Κυνουρίας	30.000
1.5.8	Σταδιακή αντικατάσταση λαμπτήρων ή/και φωτιστικών με νέους, ενεργειακά αποδοτικότερους	1.000.000
1.5.9	Αντικατάσταση φωτιστικών σε πλατείες ή πεζόδρομους με τεχνολογίες φωτισμού με χρήση ΑΠΕ	50.000
1.5.10	Εκστρατεία ενημέρωσης για τα οφέλη από την εξοικονόμηση ενέργειας μηδενικού, χαμηλού και μέσου κόστους στον οικιακό τομέα	10.000
1.5.11	Προμήθεια ηλεκτροκίνητων οχημάτων	80.000
1.5.12	Εγκατάσταση Σταθμών Ηλεκτρικής Φόρτισης στις περιοχές του Δήμου Βόρειας Κυνουρίας	100.000
ΕΣ3.1.4	Πρωώθηση των ανανεώσιμων πηγών ενέργειας	2.476.372
1.5.13	Παρεμβάσεις και δράσεις βελτίωσης της διαχείρισης ενέργειας και αξιοποίηση Ανανεώσιμων Πηγών Ενέργειας στις υποδομές διαχείρισης υδάτων και λυμάτων της ΔΕΥΑΒΚ	1.526.372



## ΕΠΙΧΕΙΡΗΣΙΑΚΟ ΠΡΟΓΡΑΜΜΑ ΔΗΜΟΥ ΒΟΡΕΙΑΣ ΚΥΝΟΥΡΙΑΣ

## Β' ΦΑΣΗ: Επιχειρησιακό Πρόγραμμα

Κωδ.	Θεματικοί Τομείς, Άξονες Προτεραιότητας, Μέτρα, Γενικοί Στόχοι, Ειδικοί Στόχοι	Ενδεικτικός Προϋπ/σμός
1.5.14	Κατασκευή Φωτοβολταϊκού Σταθμού από αυτοπαραγωγή με ενεργειακό συμφηρισμό ισχύος 999Kw στη θέση Στεφανάκη Κοινότητας Κορακοβουνίου του Δήμου Βόρειας Κυνουρίας	950.000
ΕΣ3.1.5	Προαγωγή της προσαρμογής στην κλιματική αλλαγή, της πρόληψης των κινδύνων και της ανθεκτικότητας στις καταστροφές	30.000
1.5.15	Εγκατάσταση συστημάτων αντικεραυνικής προστασίας σε Δημοτικά και Σχολικά κτίρια	30.000
ΕΣ3.1.6	Προώθηση της ανακύκλωσης και της μετάβασης στην κυκλική οικονομία	2.603.916
1.5.16	Προμήθεια και εγκατάσταση Γωνιών Ανακύκλωσης που περιλαμβάνει σύστημα υπέργειων συστημάτων κάδων και σύστημα ζύγισης για προσαρμογή σε υπάρχον απορριματοφόρο, και προμήθεια φορτηγού οχήματος δύο αξόνων 15-16 τόνων με γερανό για τη Χωριστή Συλλογή Πράσινων Ογκωδών Αποβλήτων	583.916
1.5.17	Υλοποίηση στοχευμένων δράσεων περιβαλλοντικής εκπαίδευσης και ευαισθητοποίησης που θα συνοδεύουν τα προγράμματα διαλογής στην πηγή και ανακύκλωσης, με έμφαση στους νέους και ιδιαίτερα στους μαθητές.	20.000
1.5.18	Δημιουργία Πράσινου Σημείου και Μονάδας Κομποστοποίησης	2.000.000

Με στόχο την προστασία του φυσικού περιβάλλοντος και διασφάλιση της επάρκειας των περιβαλλοντικών πόρων (Γενικός Στόχος 5), προβλέπονται 18 δράσεις στο πλαίσιο του Μέτρου 1.5 «Προστασία και αναβάθμιση φυσικού περιβάλλοντος, Ενίσχυση Υποδομών Μείωσης της Ρύπανσης».

Ο προϋπολογισμός του Μέτρου ανέρχεται σε 7.160.978 €.

## Πίνακας 8: Δράσεις Μέτρου 1.6 του Άξονα Προτεραιότητας 1

Κωδ.	Θεματικοί Τομείς, Άξονες Προτεραιότητας, Μέτρα, Γενικοί Στόχοι, Ειδικοί Στόχοι	Ενδεικτικός Προϋπ/σμός
ΑΠ1	Αναβάθμιση της Ποιότητας Ζωής, Προστασία του Φυσικού και Δομημένου Περιβάλλοντος	42.678.070
ΓΣ3	Προστασία του φυσικού περιβάλλοντος και διασφάλιση της επάρκειας των περιβαλλοντικών πόρων	20.951.693
Μ1.6	Αναβάθμιση Υποδομών Ύδρευσης, Αποχέτευσης και Διαχείρισης Αποβλήτων/ Βελτίωση Αρδευτικού Δικτύου	13.790.715
ΕΣ3.1.7	Βελτίωση υποδομών ύδρευσης και διαχείρισης υγρών και στερεών αποβλήτων καθώς και δικτύων αποχέτευσης	9.916.916
1.6.1	Βασικός αγωγός τροφοδότησης υδρευτικού ύδατος κεντρικής δεξαμενής οικισμού Παραλίου Άστρους Δήμου Βόρειας Κυνουρίας	863.661
1.6.2	Βασικός αγωγός τροφοδότησης υδρευτικού ύδατος κεντρικής δεξαμενής οικισμού Κορακοβουνίου Δήμου Βόρειας Κυνουρίας.	268.668
1.6.3	Αντικατάσταση υφιστάμενων αγωγών ύδρευσης εξ αμιάντου στους οικισμούς Άστρους, Παραλίου Άστρους, Καστρί, Βέρβεννα, Αγ. Ανδρέα, Δήμου Βόρειας Κυνουρίας	862.380
1.6.4	Κατασκευή νέας δεξαμενής ύδρευσης και σύνδεσή της με υφιστάμενα υδροληπτικά έργα & υφιστάμενα δίκτυα διανομής στους οικισμούς Άστρους, Παραλίου Άστρους, Καστρί, Βέρβεννα, Αγ. Ανδρέα, Δήμου Βόρειας Κυνουρίας	1.212.702



## ΕΠΙΧΕΙΡΗΣΙΑΚΟ ΠΡΟΓΡΑΜΜΑ ΔΗΜΟΥ ΒΟΡΕΙΑΣ ΚΥΝΟΥΡΙΑΣ

## Β΄ ΦΑΣΗ: Επιχειρησιακό Πρόγραμμα

Κωδ.	Θεματικοί Τομείς, Άξονες Προτεραιότητας, Μέτρα, Γενικοί Στόχοι, Ειδικό Στόχοι	Ενδεικτικός Προϋπ/σμός
1.6.5	Ανακατασκευή υδροληψίας στην Κοινότητα Περδικόβρυσης.	3.215
1.6.6	Βασικός αγωγός τροφοδότησης υδρευτικού ύδατος ευρύτερης περιοχής Βερβένων-Ξηροπηγάδου από κεντρική δεξαμενή συνδέσμου	1.350.000
1.6.7	Μελέτη αντικατάστασης τριών καταθλιπτικών αγωγών αποβλήτων	915.000
1.6.8	Μελέτη - ανακατασκευή υδρομάστευσης Μαζιάς	75.000
1.6.9	Επισκευή γεώτρησης και κατασκευή δικτύου που θα συνδέεται με το δίκτυο «Πάνιτσας»- Αρκαδικό Χωριό	50.000
1.6.10	Μελέτη δικτύων αποχέτευσης και ΕΕΛ οικισμού Αγ. Πέτρου	16.290
1.6.11	Μελέτη - αναβάθμιση μονάδας Εγκατάστασης και Επεξεργασίας Λυμάτων Αστρους	300.000
1.6.12	Επέκταση δικτύου αποχέτευσης και εγκατάσταση επεξεργασίας λυμάτων στην Κοινότητα Ξηροπηγάδου	2.000.000
1.6.13	Εγκατάσταση επεξεργασίας λυμάτων στον οικισμό «Αρκαδικό Χωριό», στην Αγίου Ανδρέα	800.000
1.6.14	Μελέτες αντικατάστασης τμημάτων εσωτερικών & εξωτερικών δικτύων ύδρευσης στις Κοινότητες του Δήμου Βόρειας Κυνουρίας	1.200.000
ΕΣ3.1.8	<b>Αντιμετώπιση της κλιματικής αλλαγής μέσω της βελτίωσης των υφιστάμενων συστημάτων προστασίας από ακραία φαινόμενα</b>	<b>1.758.879</b>
1.6.15	Μελέτες ωρίμανσης Δήμου Βόρειας Κυνουρίας (Αντιδιαβρωτική και Αντιπλημμυρική Προστασία)	508.879
1.6.16	Έργα αντιπλημμυρικής προστασίας σε επιλεγμένα σημεία των περιοχών του Δήμου	1.000.000
1.6.17	Εκτέλεση τεχνικών έργων για την συλλογή και απομάκρυνση όμβριων υδάτων στις Κοινότητες του Δήμου Βόρειας Κυνουρίας	250.000
ΕΣ3.1.9	<b>Διαχείριση υδάτινων πόρων</b>	<b>2.114.920</b>
1.6.18	Σύστημα τηλεμετρίας και ελέγχου διαρροών ύδρευσης Δήμου Βόρειας Κυνουρίας	1.724.920
1.6.19	Εκπόνηση σχεδίου ύδρευσης και ασφάλειας νερού (ΔΕΥΑΒΚ)	70.000
1.6.20	Αναβάθμιση των αντλιοστασίων και κατασκευή νέων υδροδεξαμενών για την κάλυψη των πιεστικών αναγκών	250.000
1.6.21	Δημιουργία υποδομών για την ανάπτυξη δημοτικών δικτύων άρδευσης	40.000
1.6.22	Αξιοποίηση αρδευτικών γεωτρήσεων	30.000

Στο πλαίσιο του Μέτρου 1.6 «Αναβάθμιση Υποδομών Ύδρευσης, Αποχέτευσης και Διαχείρισης Αποβλήτων/ Βελτίωση Αρδευτικού Δικτύου» και για την βελτίωση υποδομών ύδρευσης και διαχείρισης υγρών και στερεών αποβλήτων καθώς και δικτύων αποχέτευσης (Ειδικός Στόχος 3.1.7), αντιμετώπιση της κλιματικής αλλαγής μέσω της βελτίωσης των υφιστάμενων συστημάτων προστασίας από ακραία φαινόμενα (Ειδικός Στόχος 3.1.8) και για τη διαχείριση υδάτινων πόρων (Ειδικός Στόχος 3.1.9) προβλέπονται συνολικά 22 δράσεις.

Για το Μέτρο 1.6, το σύνολο των δράσεων του Ειδικού Στόχου 3.1.7 που αφορά στη Βελτίωση υποδομών ύδρευσης και διαχείρισης υγρών και στερεών αποβλήτων καθώς και δικτύων αποχέτευσης, είναι αρμοδιότητας της **Δ.Ε.Υ.Α. Βόρειας Κυνουρίας**. Επίσης, αρμοδιότητας της Δ.Ε.Υ.Α. Βόρειας Κυνουρίας είναι και οι δράσεις 1.6.17, 1.6.18 και 1.6.19 των άλλων δύο Ειδικών Στόχων του Μέτρου.

Σημειώνεται ότι οι δράσεις 1.6.2. Βασικός αγωγός τροφοδότησης υδρευτικού ύδατος κεντρικής δεξαμενής οικισμού Κορακοβουνίου Δήμου Βόρειας Κυνουρίας είναι προς



## ΕΠΙΧΕΙΡΗΣΙΑΚΟ ΠΡΟΓΡΑΜΜΑ ΔΗΜΟΥ ΒΟΡΕΙΑΣ ΚΥΝΟΥΡΙΑΣ

## Β' ΦΑΣΗ: Επιχειρησιακό Πρόγραμμα

ολοκλήρωση. Επίσης, η δράση με κωδικό 1.6.1 βρίσκεται σε εξέλιξη τόσο ως προς το φυσικό, όσο και ως προς το οικονομικό της αντικείμενο.

Ο προϋπολογισμός του Μέτρου ανέρχεται σε 13.790.715 € αποτελώντας το 24,67 % του συνολικού προϋπολογισμού του Προγράμματος.

## Πίνακας 9: Δράσεις Μέτρου 2.1 του Άξονα Προτεραιότητας 2

Κωδ.	Θεματικοί Τομείς, Άξονες Προτεραιότητας, Μέτρα, Γενικοί Στόχοι, Ειδικό Στόχοι	Ενδεικτικός Προϋπ/σμός
ΑΠ2	Βελτίωση των Υποδομών και Υπηρεσιών στους Τομείς της Κοινωνικής Πολιτικής, Υγείας, Παιδείας, Πολιτισμού & Αθλητισμού	8.207.435
ΓΣ4	Προστασία της ιστορικής και πολιτιστικής κληρονομιάς και προβολή/προώθηση της πολιτιστικής ταυτότητας της πόλης	1.317.679
Μ2.1	Ανάδειξη και Προστασία Πολιτιστικής Κληρονομιάς	1.317.679
ΕΣ4.1.1	Διατήρηση, προβολή και αξιοποίηση των πολιτιστικών πόρων και ανάδειξη του Δήμου ως διεθνή τουριστικού προορισμού (Branding strategy)	1.267.679
2.1.1	Δημιουργία ψηφιακού Μουσείου «Ηρώων Αποτυπώματα»	625.679
2.1.2	Ανάδειξη του κινήματος γαστρονομίας "από τη φάρμα στο τραπέζι"	40.000
2.1.3	Πολυμεσική ανάδειξη, αξιοποίηση και διάδοση του Πολιτιστικού Αποθέματος και του Τουριστικού Προϊόντος	200.000
2.1.4	Βελτιωτικές παρεμβάσεις πρόσβασης στον ιστορικό χώρο της Β' Εθνοσυνέλευσης	80.000
2.1.5	Βελτιωτικές παρεμβάσεις πρόσβασης στο χώρο του Κάστρου στο Παράλιο Άστρος	80.000
2.1.6	Εκπόνηση επιχειρησιακού σχεδίου ολοκληρωμένης τουριστικής ανάπτυξης	20.000
2.1.7	Δημιουργία ολοκληρωμένης πολιτιστικής διαδρομής αρχαιολογικών και ιστορικών χώρων του Δήμου με την πληθώρα σημείων πολιτιστικού ενδιαφέροντος	20.000
2.1.8	Εκπόνηση Marketing Plan για τη δημιουργία και προώθηση του Brandname του Δήμου	40.000
2.1.9	Δημιουργία Οργανισμού Διαχείρισης Προορισμού (DMO)	80.000
2.1.10	Δημιουργία portal τουριστικής πύλης του Δήμου Βόρειας Κυνουρίας	12.000
2.1.11	Συμμετοχή σε εκθέσεις B2B, και επικοινωνία μετά το πέρας τους, με εκπροσώπηση από τα στελέχη του DMO	30.000
2.1.12	Διαφημιστική προβολή της ΠΔ σε εγχώρια και διεθνή ΜΜΕ	30.000
2.1.13	Social Media FB & Instagram παρουσία του Δήμου και On-line campaign με FB / Instagram / Google ads	10.000
ΕΣ4.1.2	Ενίσχυση της εξωστρέφειας και της εμβέλειας των τοπικών συλλογικών φορέων	50.000
2.1.14	Συμμετοχή των Ιδιωτών και φορέων που εμπλέκονται με τον Τουρισμό (τουριστικοί πράκτορες, ξενοδοχοί, εστίαση κ.α.), στη διαβούλευση	-
2.1.15	Διοργάνωση ενός μεγάλου φεστιβάλ παραδοσιακών χορών με τη συμμετοχή ομάδων από την Ελλάδα και το εξωτερικό	30.000
2.1.16	Δημιουργία μητρώου δικτύου Συλλόγων, Ομίλων κ.α. του Δήμου Βόρειας Κυνουρίας Στήριξη προγράμματος πολιτιστικών εκδηλώσεων	20.000

Οι 16 δράσεις του Μέτρου 2.1 «Ανάδειξη και Προστασία Πολιτιστικής Κληρονομιάς» έχουν στόχο την διατήρηση, προβολή και αξιοποίηση των πολιτιστικών πόρων και ανάδειξη της ιστορικής ταυτότητας της περιοχής (Ειδικός Στόχος 4.1.1) και την ενίσχυση της εξωστρέφειας και της εμβέλειας των τοπικών συλλογικών φορέων (Ειδικός Στόχος 4.1.2).



## ΕΠΙΧΕΙΡΗΣΙΑΚΟ ΠΡΟΓΡΑΜΜΑ ΔΗΜΟΥ ΒΟΡΕΙΑΣ ΚΥΝΟΥΡΙΑΣ

## Β' ΦΑΣΗ: Επιχειρησιακό Πρόγραμμα

Πίνακας 10: Δράσεις Μέτρου 2.2 του Άξονα Προτεραιότητας 2

Κωδ.	Θεματικοί Τομείς, Άξονες Προτεραιότητας, Μέτρα, Γενικοί Στόχοι, Ειδικοί Στόχοι	Ενδεικτικός Προϋψισμός
ΑΠ2	Βελτίωση των Υποδομών και Υπηρεσιών στους Τομείς της Κοινωνικής Πολιτικής, Υγείας, Παιδείας, Πολιτισμού & Αθλητισμού	8.207.435
ΓΣ5	Ενίσχυση της κοινωνικής πολιτικής και των υπηρεσιών υγείας, παιδείας, πολιτισμού και αθλητισμού	6.889.756
Μ2.2	Υγεία, κοινωνική Πρόνοια, Μέριμνα και Φροντίδα	1.620.000
ΕΣ5.1.1	Βελτίωση των υποδομών δημόσιας υγείας και κοινωνικής πρόνοιας	185.000
2.2.1	Προμήθεια και τοποθέτηση ιατρικού εξοπλισμού άμεσης ανάγκης σε κομβικά σημεία του Δήμου	20.000
2.2.2	Αναβάθμιση κτιρίων Κοινωνικών Δομών	40.000
2.2.3	Αναβάθμιση του εξοπλισμού του Κέντρου Υγείας Άστρους	25.000
2.2.4	Δράσεις πολιτικής προστασίας και προστασίας της δημόσιας υγείας και ιδίως δράσεις προστασίας του πληθυσμού από την εξάπλωση της πανδημίας του κορωνοϊού COVID-19	100.000
ΕΣ5.1.2	Ενίσχυση της ισότιμης και έγκαιρης πρόσβασης σε ποιοτικές, βιώσιμες και οικονομικά προσιτές υπηρεσίες κοινωνικής μέριμνας και πρωτοβάθμιας υγειονομικής περίθαλψης	1.050.000
2.2.5	Ενίσχυση της λειτουργίας της Δομής «Βοήθειας στο Σπίτι»	40.000
2.2.6	Δημιουργία Κέντρου Ανοιχτής Προστασίας Ηλικιωμένων – ΚΑΠΗ	150.000
2.2.7	Βελτίωση της προσβασιμότητας των ΑΜΕΑ με ράμπες πεζοδρομίων	30.000
2.2.8	Προαγωγή της δημόσιας υγείας και της προληπτικής ιατρικής για το γενικό πληθυσμό με έμφαση στις ευάλωτες πληθυσμιακές ομάδες. Δράσεις όπως η ενημέρωση, η πρόληψη προσυμπτωματικού ελέγχου, η ευαισθητοποίηση σε θέματα δημόσιας υγείας και εξαρτήσεων, κ.α.	30.000
2.2.9	Υποστήριξη καθημερινότητας ευάλωτων ομάδων πολιτών - Δράσεις για ηλικιωμένους, άτομα με ειδικές ανάγκες και μη αυτοεξυπηρετούμενους, με την παροχή υπηρεσιών ψυχοκοινωνικής υποστήριξης και κατ'οίκον φροντίδας, ενσωματώνοντας νέες τεχνολογίες σε υπηρεσίες υγείας (e-health)	70.000
2.2.10	Ενίσχυση της λειτουργίας των ΚΔΑΠ & ΚΔΑΠ ΜΕΑ του Δήμου Βόρειας Κυνουρίας	80.000
2.2.11	Ενίσχυση της λειτουργίας των Παιδικών Σταθμών του Δήμου	650.000
ΕΣ5.1.3	Πρώθηση της κοινωνικής ένταξης των ατόμων που αντιμετωπίζουν κίνδυνο φτώχειας ή κοινωνικού αποκλεισμού, συμπεριλαμβανομένων περιθωριοποιημένων κοινοτήτων	385.000
2.2.12	Λειτουργία Κέντρου Κοινότητας Δήμου Βόρειας Κυνουρίας	120.000
2.2.13	Ενίσχυση λειτουργίας Δομής «Κοινωνικού Ανταλλακτηρίου»	15.000
2.2.14	Δράσεις αντιμετώπισης υλικής στέρησης μέσω της τροφής και υλικής βοήθειας, συμπεριλαμβανομένων των συνοδευτικών μέτρων	250.000

Οι δράσεις του Μέτρου 2.2 «Υγεία, κοινωνική Πρόνοια, Μέριμνα και Φροντίδα» έχουν στόχο τη βελτίωση των υποδομών δημόσιας υγείας και κοινωνικής πρόνοιας (Ειδικός Στόχος 5.1.1), την ενίσχυση της ισότιμης και έγκαιρης πρόσβασης σε ποιοτικές, βιώσιμες και οικονομικά προσιτές υπηρεσίες κοινωνικής μέριμνας (Ειδικός Στόχος 5.1.2) και την πρώθηση της κοινωνικής ένταξης των ατόμων που αντιμετωπίζουν κίνδυνο φτώχειας ή κοινωνικού αποκλεισμού.

Ο συνολικός προϋπολογισμός του μέτρου ανέρχεται σε 1.620.000 €





## ΕΠΙΧΕΙΡΗΣΙΑΚΟ ΠΡΟΓΡΑΜΜΑ ΔΗΜΟΥ ΒΟΡΕΙΑΣ ΚΥΝΟΥΡΙΑΣ

## Β' ΦΑΣΗ: Επιχειρησιακό Πρόγραμμα

Πίνακας 11: Δράσεις Μέτρου 2.3 του Άξονα Προτεραιότητας 2

Κωδ.	Θεματικοί Τομείς, Άξονες Προτεραιότητας, Μέτρα, Γενικοί Στόχοι, Ειδικό Στόχοι	Ενδεικτικός Προϋπ/σμός
ΑΠ2	Βελτίωση των Υποδομών και Υπηρεσιών στους Τομείς της Κοινωνικής Πολιτικής, Υγείας, Παιδείας, Πολιτισμού & Αθλητισμού	8.207.435
ΓΣ5	Ενίσχυση της κοινωνικής πολιτικής και των υπηρεσιών υγείας, παιδείας, πολιτισμού και αθλητισμού	6.889.756
Μ2.3	Ενίσχυση και Βελτίωση Εκπαιδευτικών, Αθλητικών και Πολιτισμικών Υποδομών και Υπηρεσιών	5.269.756
ΕΣ5.1.4	Βελτίωση και αναβάθμιση των εκπαιδευτικών και αθλητικών υποδομών	2.574.979
2.3.1	Ενεργειακή αναβάθμιση κλειστού Γυμναστηρίου Άστρους	418.700
2.3.2	Παροχή υπηρεσιών Ενεργειακού Συμβούλου - Ενεργειακού Επιθεωρητή στο κτίριο του κλειστού Γυμναστηρίου Άστρους	6.138
2.3.3	Εκπόνηση μελετών και υλοποίηση μέτρων και μέσων πυροπροστασίας στις σχολικές μονάδες του Δήμου Βόρειας Κυνουρίας	63.525
2.3.4	Κατασκευή ραμπών και χώρων υγιεινής για την πρόσβαση και την εξυπηρέτηση ΑΜΕΑ στις σχολικές μονάδες του Δήμου Βόρειας Κυνουρίας	60.760
2.3.5	Αναβάθμιση σχολικών και αθλητικών υποδομών – Διασφάλιση πρόσβασης παραλιών Δήμου Βόρειας Κυνουρίας (Σχολείο Παραλίου Άστρους - Κερκίδες - Πρόσβαση ΑμεΑ)	223.996
2.3.6	Αισθητική και λειτουργική αναβάθμιση των σχολικών υποδομών	40.000
2.3.7	Αναβάθμιση των σχολικών αυλών.	40.000
2.3.8	Κατασκευή γηπέδων 5Χ5	100.000
2.3.9	Συντηρήσεις-επισκευές σχολικών κτιρίων	74.000
2.3.10	Τακτική συντήρηση γηπέδων ποδοσφαίρου	60.000
2.3.11	Διαμόρφωση χώρου εισόδου κλειστού Γυμναστηρίου Άστρους και εγκατάσταση μέσων ενεργητικής πυροπροστασίας	105.000
2.3.12	Τοποθέτηση στεγαστρού κερκίδας Δημοτικού Σταδίου Άστρους	292.860
2.3.13	Εκπόνηση μελέτης για την κατασκευή κολυμβητηρίου	70.000
2.3.14	Κατασκευή γηπέδου τένις	20.000
2.3.15	Κατασκευή νέου βιοκλιματικού Νηπιαγωγείου στην τοπική κοινότητα Παραλίου Άστρους	1.000.000
ΕΣ5.1.5	Ενίσχυση υποδομών πολιτισμού	2.679.777
2.3.16	Εκπόνηση μελετών εφαρμογής και τευχών δημοπράτησης για το έργο "Αποκατάσταση δημοτικού σχολείου Μελιγούς και μετατροπή του σε πολυχώρο εκπαιδευτικών, κοινωνικών και πολιτιστικών δραστηριοτήτων"	69.377
2.3.17	Αποκατάσταση δημοτικού σχολείου Μελιγούς και μετατροπή του σε πολυχώρο εκπαιδευτικών, κοινωνικών και πολιτιστικών δραστηριοτήτων - Εργαλαβία	2.356.000
2.3.18	Υπηρεσίες Τεχνικού Συμβούλου για το έργο "Αποκατάσταση δημοτικού σχολείου Μελιγούς και μετατροπή του σε πολυχώρο εκπαιδευτικών, κοινωνικών και πολιτιστικών δραστηριοτήτων"	74.400
2.3.19	Μελέτες αξιοποίησης εμβληματικών δημοτικών ακινήτων	120.000
2.3.20	Εκπόνηση οριστικών μελετών για την επαναλειτουργία του Αρχαιολογικού Μουσείου Άστρους	60.000
ΕΣ5.1.6	Βελτίωση της πρόσβασης σε ποιοτικές υπηρεσίες εκπαίδευσης, κατάρτισης και διά βίου μάθησης	15.000
2.3.21	Υλοποίηση προγραμμάτων δια βίου μάθησης σε συνεργασία με τα Πανεπιστημιακά Ιδρύματα	15.000



## ΕΠΙΧΕΙΡΗΣΙΑΚΟ ΠΡΟΓΡΑΜΜΑ ΔΗΜΟΥ ΒΟΡΕΙΑΣ ΚΥΝΟΥΡΙΑΣ

## Β' ΦΑΣΗ: Επιχειρησιακό Πρόγραμμα

Το Μέτρο 2.3 «Ενίσχυση και βελτίωση εκπαιδευτικών, αθλητικών και πολιτισμικών υποδομών και υπηρεσιών» περιλαμβάνει 21 δράσεις διαμέσου των οποίων αναμένεται η βελτίωση των εκπαιδευτικών και αθλητικών υποδομών του Δήμου Βόρειας Κυνουρίας (Ειδικός Στόχος 5.1.4), η ενίσχυση των υποδομών πολιτισμού (Ειδικός Στόχος 5.1.5), καθώς και η βελτίωση της πρόσβασης σε ποιοτικές υπηρεσίες εκπαίδευσης, κατάρτισης και διά βίου μάθησης(Ειδικός Στόχος 5.1.6).

Ο συνολικός προϋπολογισμός των δράσεων του Μέτρου ανέρχεται σε 5.269.756 €.

Πίνακας 12: Δράσεις Μέτρου 3.1 του Άξονα Προτεραιότητας 3

Κωδ.	Θεματικοί Τομείς, Άξονες Προτεραιότητας, Μέτρα, Γενικοί Στόχοι, Ειδικό Στόχοι	Ενδεικτικός Προϋπ/σμός
ΑΠ3	Ενίσχυση της Απασχόλησης και της Τοπικής Επιχειρηματικότητας	727.000
ΓΣ6	Ενίσχυση της απασχόλησης, της κοινωνικής συνοχής και της ισότητας των ευκαιριών	410.000
Μ3.1	Τοπικό Σχέδιο Απασχόλησης	410.000
ΕΣ6.1.1	Προαγωγή ενεργητικών πολιτικών απασχόλησης	350.000
3.1.1	Πρώθηση δράσεων Αγροτικής Ανάπτυξης	100.000
3.1.2	Συμμετοχή του Δήμου στο πρόγραμμα απασχόλησης του ΟΕΑΔ	250.000
ΕΣ6.1.2	Βελτίωση της πρόσβασης στην απασχόληση όλων των ατόμων που αναζητούν εργασία, ιδίως των νέων, των μακροχρόνια ανέργων, των ΑΜΕΑ και των οικονομικά μη ενεργών ατόμων, πρώθηση της αυτοαπασχόλησης	60.000
3.1.3	Λειτουργία Γραφείου ενημέρωσης – επιχειρηματικότητας στο Δήμο Βόρειας Κυνουρίας	30.000
3.1.4	Λειτουργία Γεωργίας, Κτηνοτροφίας και Αλιείας στο Δήμο Βόρειας Κυνουρίας	30.000

Οι 4 δράσεις του Μέτρου 3.1 «Τοπικό Σχέδιο Απασχόλησης» έχουν στόχο την παραγωγή ενεργητικών πολιτικών απασχόλησης (Ειδικός Στόχος 6.1.1) καθώς και την Βελτίωση της πρόσβασης στην απασχόληση όλων των ατόμων που αναζητούν εργασία (νέοι, γυναίκες, ΑΜΕΑ) (Ειδικός Στόχος 6.1.2).

Πίνακας 13: Δράσεις Μέτρου 3.2 του Άξονα Προτεραιότητας 3

Κωδ.	Θεματικοί Τομείς, Άξονες Προτεραιότητας, Μέτρα, Γενικοί Στόχοι, Ειδικό Στόχοι	Ενδεικτικός Προϋπ/σμός
ΑΠ3	Ενίσχυση της Απασχόλησης και της Τοπικής Επιχειρηματικότητας	727.000
ΓΣ7	Ενίσχυση του παραγωγικού ιστού, της ανταγωνιστικότητας και της εξωστρέφειας της τοπικής οικονομίας	317.000
Μ3.2	Ενίσχυση της Τοπικής Οικονομίας και Επιχειρηματικότητας	317.000
ΕΣ7.1.1	Ενίσχυση του ρόλου των δομών στήριξης επιχειρηματικής δραστηριότητας	65.000
3.2.1	Οργάνωση σεμιναρίων σε συνεργασία με Πανεπιστήμια και φορείς για την κτηνοτροφία, τυροκομία, ιστορία, αρχαιολογία, αρχιτεκτονική κ.α.	15.000
3.2.2	Υποστήριξη της πρόσβασης των επιχειρήσεων σε νέες και διεθνείς αγορές	50.000
ΕΣ7.1.2	Ενίσχυση της τοπικής επιχειρηματικότητας, της εξωστρέφειας και της ανταγωνιστικότητας της τοπικής οικονομίας μέσω της αξιοποίησης των συγκριτικών πλεονεκτημάτων του Δήμου	130.000



## ΕΠΙΧΕΙΡΗΣΙΑΚΟ ΠΡΟΓΡΑΜΜΑ ΔΗΜΟΥ ΒΟΡΕΙΑΣ ΚΥΝΟΥΡΙΑΣ

## Β' ΦΑΣΗ: Επιχειρησιακό Πρόγραμμα

Κωδ.	Θεματικοί Τομείς, Άξονες Προτεραιότητας, Μέτρα, Γενικοί Στόχοι, Ειδικό Στόχοι	Ενδεικτικός Προϋπ/σμός
3.2.3	Δημιουργία & καθιέρωση Φεστιβάλ Γαστρονομίας & Οίνου με αποκλειστικά τοπικά προϊόντα και τοπικό χαρακτήρα	30.000
3.2.4	Ενίσχυση μουσικό – χορευτικών εκδηλώσεων στο Παράλιο Άστρος (εκδηλώσεις στο Κάστρο, γιορτή ψαρά κ.α.) με στόχο την στήριξη της τοπικής οικονομίας	50.000
3.2.5	Ενίσχυση της κοινωνικής εταιρικότητας και προώθηση της κοινωνικής επιχειρηματικότητας στον αγροδιατροφικό τομέα και τουριστικό τομέα	50.000
3.2.6	Στήριξη τουριστικών επιχειρήσεων και απασχολούμενων στο τουρισμό στο πλαίσιο των επιπτώσεων της πανδημίας λόγω Covid-19	-
ΕΣ7.1.3	Ανάπτυξη δεξιοτήτων για την έξυπνη εξειδίκευση, τη βιομηχανική μετάβαση και την επιχειρηματικότητα	10.000
3.2.7	Προώθηση προγραμμάτων συμβουλευτικής για την ενίσχυση της επιχειρηματικότητας σε τοπικό επίπεδο, σε συνεργασία με τα αρμόδια επιμελητήρια.	5.000
3.2.8	Δημιουργία ηλεκτρονικής πύλης – διαύλου επικοινωνίας (φόρουμ) με εμπλεκόμενους φορείς του Δήμου στο πλαίσιο του ΣΔΑΕΚ	5.000
ΕΣ7.1.4	Προώθηση της έρευνας και καινοτομίας σε συνεργασία με ερευνητικά και τριτοβάθμια εκπαιδευτικά Ιδρύματα	-
3.2.9	Συνεργασία με την ακαδημαϊκή κοινότητα του Πανεπιστημίου Πελοποννήσου και με άλλους επιστημονικούς και επαγγελματικούς φορείς για την εκπόνηση προτάσεων στον τομέα της περιφερειακής ανάπτυξης	-
ΕΣ7.1.5	Προώθηση της εξωστρέφειας του ιδιωτικού τομέα	50.000
3.2.10	Ενέργειες προβολής (πχ. Συμμετοχή σε εμπορικές εκθέσεις)	50.000
ΕΣ7.1.6	Προώθηση της συνεργασίας μεταξύ του Δήμου και άλλων φορέων υποστήριξης της παραγωγικής και οικονομικής δραστηριότητας	12.000
3.2.11	Καταγραφή προϊόντων Αγροδιατροφής, συμπεριλαμβανομένου και του οίνου που παράγονται εντός των ορίων του Δήμου Βόρειας Κυνουρίας, σε ηλεκτρονικό αρχείο	2.000
3.2.12	Δημιουργία Ενιαίας Πλατφόρμας προϊόντων και υπηρεσιών, όπου θα καταχωρίζονται μόνον τα προϊόντα και οι υπηρεσίες που έχουν πιστοποιηθεί και λειτουργούν με τον ενδεδειγμένο τρόπο, για την παροχή αξιόλογων εμπειριών στους τουρίστες	5.000
3.2.13	Ανάπτυξη της δικτύωσης και συνεργασίας αλλά και διαβούλευσης των παραγωγικών φορέων της πόλης σε θέματα αστικού σχεδιασμού και προκλήσεις της καθημερινότητας στην πόλη	5.000
ΕΣ7.1.7	Προώθηση της Κοινωνικής και Αλληλέγγυας Οικονομίας (Κ.Α.Λ.Ο) και της Κοινωνικής Επιχειρηματικότητας	50.000
3.2.14	Δράσεις υποστήριξης επιχειρήσεων Κοινωνικής Αλληλέγγυας Οικονομίας (ΚΑΛΟ) μέσω των «Δημόσιων Κοινωνικών Συμβάσεων»	50.000

Το Μέτρο 3.2 «Ενίσχυση της Τοπικής Οικονομίας και Επιχειρηματικότητας» περιλαμβάνει 14 δράσεις διαμέσου των οποίων αναμένεται η ενίσχυση του παραγωγικού ιστού, της ανταγωνιστικότητας και της εξωστρέφειας της τοπικής οικονομίας. (Ειδικός Στόχος Γ.Σ.7).

## Πίνακας 14: Δράσεις Μέτρου 4.1 του Άξονα Προτεραιότητας 4

Κωδ.	Θεματικοί Τομείς, Άξονες Προτεραιότητας, Μέτρα, Γενικοί Στόχοι, Ειδικό Στόχοι	Ενδεικτικός Προϋπ/σμός
ΑΠ4	Βελτίωση της Διοικητικής και Οικονομικής Ικανότητας του Δήμου	5.108.532



## ΕΠΙΧΕΙΡΗΣΙΑΚΟ ΠΡΟΓΡΑΜΜΑ ΔΗΜΟΥ ΒΟΡΕΙΑΣ ΚΥΝΟΥΡΙΑΣ

## Β' ΦΑΣΗ: Επιχειρησιακό Πρόγραμμα

Κωδ.	Θεματικοί Τομείς, Άξονες Προτεραιότητας, Μέτρα, Γενικοί Στόχοι, Ειδικό Στόχοι	Ενδεικτικός Προϋπ/σμός
ΓΣ8	Βελτίωση της εσωτερικής λειτουργίας του Δήμου και της ποιότητας των παρεχόμενων υπηρεσιών	366.160
M4.1	Εκσυγχρονισμός τις Λειτουργίας και των Παρεχόμενων Υπηρεσιών	366.160
ΕΣ8.1.1	Διασφάλιση ποιότητας παρεχόμενων υπηρεσιών μέσω τις προώθησης τυποποίησης διαδικασιών	50.000
4.1.1	Ηλεκτρονική διαχείριση συναλλαγών κι εξυπηρέτηση του δημότη	50.000
ΕΣ8.1.2	Εφαρμογή των διαδικασιών ηλεκτρονικής διακυβέρνησης	296.160
4.1.2	Ανάπτυξη ψηφιακών υπηρεσιών για τον Δήμο Βόρειας Κυνουρίας	259.160
4.1.3	Αναβάθμιση ιστοσελίδας Δήμου Βόρειας Κυνουρίας	20.000
4.1.4	Δημιουργία κόμβου επικοινωνίας με τους πολίτες μέσω εφαρμογών social – media	5.000
4.1.5	Ανάπτυξη ηλεκτρονικής πλατφόρμας διαβούλευσης	12.000
ΕΣ8.1.3	Βελτίωση τις λειτουργίας των οργάνων διοίκησης	20.000
4.1.6	Εισαγωγή Ολοκληρωμένης Στρατηγικής Διοίκησης	-
4.1.7	Ψηφιοποίηση αρχείου Υ.ΔΟΜ.	20.000

Το Μέτρο 4.1 «Εκσυγχρονισμός τις Λειτουργίας και των Παρεχόμενων Υπηρεσιών» περιλαμβάνει 7 δράσεις, οι οποίες στοχεύουν στην εφαρμογή διαδικασιών ηλεκτρονικής διακυβέρνησης (Ειδικός Στόχος 8.1.2) καθώς και στην βελτίωση τις λειτουργίας των οργάνων διοίκησης (Ειδικός Στόχος 8.1.3).

Ο προϋπολογισμός του Μέρου εκτιμάται σε 366.160 €.

Πίνακας 15: Δράσεις Μέρου 4.2 του Άξονα Προτεραιότητας 4

Κωδ.	Θεματικοί Τομείς, Άξονες Προτεραιότητας, Μέτρα, Γενικοί Στόχοι, Ειδικό Στόχοι	Ενδεικτικός Προϋπ/σμός
ΑΠ4	Βελτίωση τις Διοικητικής και Οικονομικής Ικανότητας του Δήμου	5.108.532
ΓΣ9	Βελτίωση τις οργανωτικής και διοικητικής ικανότητας του Δήμου και ανάπτυξη συνεργασιών με τις φορείς	30.000
M4.2	Ανάπτυξη Σχέσεων και Συνεργασιών	30.000
ΕΣ9.1.1	Προώθηση των συνεργασιών με τις φορείς και τις συμμετοχής σε δίκτυα τοπικής και υπερτοπικής σημασίας	-
4.2.1	Συμμετοχή του Δήμου Βόρειας Κυνουρίας στον Αναπτυξιακό Οργανισμό Ο.Τ.Α. «Πάρωνας Α.Ε.	-
ΕΣ9.1.2	Ενσωμάτωση διαδικασιών και προτύπων για την ολοκληρωμένη διαχείριση έργων και προγραμμάτων	30.000
4.2.2	Εισαγωγή νέων προτύπων διαχείρισης έργων και διασφάλισης ποιότητας	30.000

Το Μέτρο 4.2 «Ανάπτυξη Σχέσεων και Συνεργασιών» περιλαμβάνει 2 δράσεις, οι οποίες στοχεύουν Προώθηση των συνεργασιών με τις φορείς (Ειδικός Στόχος 9.1.1)



## ΕΠΙΧΕΙΡΗΣΙΑΚΟ ΠΡΟΓΡΑΜΜΑ ΔΗΜΟΥ ΒΟΡΕΙΑΣ ΚΥΝΟΥΡΙΑΣ

## Β' ΦΑΣΗ: Επιχειρησιακό Πρόγραμμα

καθώς και στην Ενσωμάτωση διαδικασιών και προτύπων για την ολοκληρωμένη διαχείριση έργων και προγραμμάτων (Ειδικός Στόχος 9.1.2).

Ο προϋπολογισμός του Μέτρου εκτιμάται σε 30.000 €.

## Πίνακας 16: Δράσεις Μέτρου 4.3 του Άξονα Προτεραιότητας 4

Κωδ.	Θεματικοί Τομείς, Άξονες Προτεραιότητας, Μέτρα, Γενικοί Στόχοι, Ειδικό Στόχοι	Ενδεικτικός Προϋπ/σμός
ΑΠ4	Βελτίωση τις Διοικητικής και Οικονομικής Ικανότητας του Δήμου	5.108.532
ΓΣ10	Βελτίωση τις εσωτερικής λειτουργίας του Δήμου	4.662.372
Μ4.3	Αναβάθμιση τις Υλικοτεχνικής Υποδομής – Ανάπτυξη Ανθρώπινου Δυναμικού	4.662.372
ΕΣ10.1.1	Βελτίωση τις κτιριακής και υλικοτεχνικής υποδομής	4.212.372
4.3.1	Μελέτη και κατασκευή κτιρίου για ανέγερση Δημαρχείου Δήμου Βόρειας Κυνουρίας	3.320.848
4.3.2	Αντισεισμικές παρεμβάσεις Δημόσιων Κτιρίων του Δήμου Βόρειας Κυνουρίας	28.700
4.3.3	Διαρκής συντήρηση και χρωματισμός όψεων των κτιρίων	30.000
4.3.4	Επιθεώρηση κτιρίων και εγκαταστάσεων του Δήμου, ενεργειακή πιστοποίησή τους και προμελέτη εξοικονόμησης ενέργειας	30.000
4.3.5	Υλοποίηση παρεμβάσεων εξοικονόμησης ενέργειας στα δημοτικά κτίρια	500.000
4.3.6	Εγκατάσταση φωτοβολταϊκών σε δημοτικά κτίρια	200.000
4.3.7	Μελέτες Η/Μ & πυροπροστασίας δημοτικών κτιρίων	35.000
4.3.8	Προσβασιμότητα ΑΜΕΑ και εργασίες συντήρησης κτιρίου γραφείου Δημάρχου	17.824
4.3.9	Εκπόνηση Προγράμματος Πρωτοβάθμιου ή και Δευτεροβάθμιου Προσεισμικού Ελέγχου Κρίσιμων Υποδομών	50.000
ΕΣ10.1.2	Ενίσχυση της στελέχωσης και ανάπτυξη των δεξιοτήτων του ανθρώπινου δυναμικού	450.000
4.3.10	Κατάρτιση νέου Οργανισμού Εσωτερικής Υπηρεσίας (Ο.Ε.Υ.) του Δήμου	-
4.3.11	Ενίσχυση των υπηρεσιών με κατάλληλο επιστημονικό προσωπικό	-
4.3.12	Ναυαγοσωστική κάλυψη	450.000

Το Μέτρο 4.3 «Αναβάθμιση της Υλικοτεχνικής Υποδομής – Ανάπτυξη Ανθρώπινου Δυναμικού» περιλαμβάνει 12 δράσεις, οι οποίες στοχεύουν στην βελτίωση της κτιριακής και υλικοτεχνικής υποδομής (Ειδικός Στόχος 10.1.1) καθώς και στην Ενίσχυση της στελέχωσης και ανάπτυξη των δεξιοτήτων του ανθρώπινου δυναμικού (Ειδικός Στόχος 10.1.2).

Ο προϋπολογισμός του Μέτρου εκτιμάται σε 4.662.372 €.

## Πίνακας 17: Δράσεις Μέτρου 4.4 του Άξονα Προτεραιότητας 4

Κωδ.	Θεματικοί Τομείς, Άξονες Προτεραιότητας, Μέτρα, Γενικοί Στόχοι, Ειδικό Στόχοι	Ενδεικτικός Προϋπ/σμός
ΑΠ4	Βελτίωση της Διοικητικής και Οικονομικής Ικανότητας του Δήμου	5.138.532
ΓΣ11	Βελτίωση/ ενίσχυση της οικονομικής επάρκειας και αποδοτικής λειτουργίας του Δήμου και των επιχειρήσεών του	50.000
Μ4.4	Οικονομική Διαχείριση	50.000



## ΕΠΙΧΕΙΡΗΣΙΑΚΟ ΠΡΟΓΡΑΜΜΑ ΔΗΜΟΥ ΒΟΡΕΙΑΣ ΚΥΝΟΥΡΙΑΣ

## Β' ΦΑΣΗ: Επιχειρησιακό Πρόγραμμα

Κωδ.	Θεματικοί Τομείς, Άξονες Προτεραιότητας, Μέτρα, Γενικοί Στόχοι, Ειδικοί Στόχοι	Ενδεικτικός Προϋπ/σμός
ΕΣ11.1.1	Βελτίωση υφιστάμενων ή/ και ανάπτυξη νέων προσοδοφόρων δραστηριοτήτων/ αξιοποίηση της ακίνητης περιουσίας του Δήμου	50.000
4.4.1	Τοπογραφικές αποτυπώσεις δημοτικών εκτάσεων	15.000
4.4.2	Ανάπτυξη βάσης δεδομένων ακίνητης περιουσίας	15.000
4.4.3	Ανάπτυξη συστήματος ηλεκτρονική διαχείρισης & εξόφλησης λογαριασμών	20.000

Το Μέτρο 4.4 «Οικονομική Διαχείριση» περιλαμβάνει 3 δράσεις προϋπολογισμού 50.000 €.

## 2.3 ΠΡΟΓΡΑΜΜΑΤΙΣΜΟΣ ΔΡΑΣΕΩΝ

### 2.3.1 Ιεράρχηση και Συνοπτικός Προγραμματισμός των Δράσεων

Σε προηγούμενη ενότητα παρουσιάστηκε το σύνολο των δράσεων για την τρέχουσα Δημοτική Περίοδο, οι οποίες απαρτίζουν το Επιχειρησιακό Πρόγραμμα του Δήμου Βόρειας Κυνουρίας. Ο βαθμός ωριμότητας και εφικτότητας κάθε δράσης είναι διαφορετικός για λόγους οι οποίοι σχετίζονται με την σκοπιμότητα, το βαθμό ετοιμότητας - ωριμότητας του Δήμου, τη χρηματοδοτική δυνατότητα και την εξασφάλιση πόρων, κ.λ.π.

Για τους παραπάνω λόγους, κρίνεται αναγκαία η ιεράρχηση των Δράσεων, μέσω της απόδοσης βαθμού προτεραιότητας, ώστε να καταστεί δυνατή η τεκμηριωμένη επιλογή των σημαντικότερων – βάσει συγκεκριμένων κριτηρίων – Δράσεων στις οποίες θα δοθεί προτεραιότητα.

Για την ιεράρχηση των Δράσεων, χρησιμοποιείται η μέθοδος της πολυκριτηριακής ανάλυσης σε μια «απλουστευμένη» μορφή. Η πολυκριτηριακή ανάλυση είναι μια τεχνική που χρησιμοποιείται παραδοσιακά για τη λήψη αποφάσεων αναφορικά με τις εναλλακτικές επιλογές κατάρτισης της στρατηγικής ενός επιχειρησιακού προγράμματος.

Βάσει του Στρατηγικού Σχεδίου (Α' φάση) του Δήμου Βόρειας Κυνουρίας όπου καθορίστηκε το όραμα και η στρατηγική του Δήμου αλλά και των γενικών και ειδικών στόχων που έχουν τεθεί, προσδιορίστηκαν τα κριτήρια βάσει των οποίων θα βαθμολογηθούν και τελικά θα ιεραρχηθούν οι Δράσεις του Επιχειρησιακού Προγράμματος με διαφορετικούς συντελεστές βαρύτητας. Οι δράσεις που συγκεντρώνουν τη μεγαλύτερη σταθμισμένη βαθμολογία θεωρούνται οι πλέον επιθυμητές.



Σχήμα 7: Λογική της πολύ κριτηριακής ανάλυσης κατά την επιλογή των δράσεων

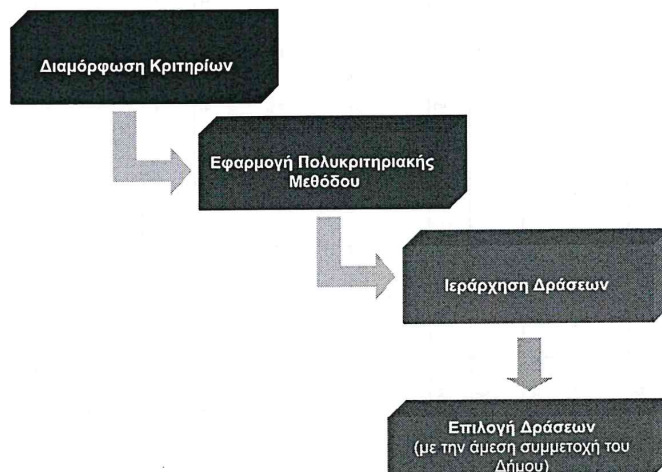

Τα κριτήρια αξιολόγησης των Δράσεων με τους αντίστοιχους συντελεστές βαρύτητας (Σ.Β.) αφορούν στα εξής κάτωθι:

- **Σκοπιμότητα**, με συντελεστή βαρύτητας: 0,4.
- **Ωριμότητα** υλοποίησης, με συντελεστή βαρύτητας: 0,3.
- **Χρηματοδοτική δυνατότητα**, με συντελεστή βαρύτητας: 0,3.

Η κλίμακα βαθμολογίας των Δράσεων κυμαίνεται από μηδενική έως πολύ υψηλή και έχει ως εξής: α) μηδενική: 1 βαθμός, β) περιορισμένη: 2 βαθμοί, γ) μέτρια: 3 βαθμοί, δ) υψηλή: 4 βαθμοί, ε) πολύ υψηλή: 5 βαθμοί.

Ανάλογα με τη συνολική βαθμολογία που συγκεντρώνει η κάθε Δράση, κατατάσσεται σε μια από τις εξής τρεις κατηγορίες.

Δράσεις Α' Προτεραιότητας: 4,1 – 5 βαθμοί

Δράσεις Β' Προτεραιότητας: 2,1 - 4 βαθμοί

Δράσεις Γ' Προτεραιότητας: 1 - 2 βαθμοί

Στους πίνακες που ακολουθούν παρουσιάζονται ιεραρχημένες οι Δράσεις του Επιχειρησιακού Προγράμματος, ανά Μέτρο και Άξονα Προτεραιότητας μετά την εφαρμογή της πολυκριτηριακής ανάλυσης.

Στο σύνολο των 187 δράσεων του Επιχειρησιακού Προγράμματος,  
(118) αφορούν σε δράσεις δεύτερης προτεραιότητας και ακολούθως  
(59) δράσεις πρώτης προτεραιότητας και  
(10) δράσεις τρίτης προτεραιότητας

## ΕΠΙΧΕΙΡΗΣΙΑΚΟ ΠΡΟΓΡΑΜΜΑ ΔΗΜΟΥ ΒΟΡΕΙΑΣ ΚΥΝΟΥΡΙΑΣ

## Β' ΦΑΣΗ: Επιχειρησιακό Πρόγραμμα

Πίνακας 18: Ιεράρχηση δράσεων Μέτρου 1.1 του Άξονα Προτεραιότητας 1

Κωδ.	Ενδεικτικές Περιεμβάσεις	ΘΥ	ΑΠ	ΓΣ	Μ	ΕΣ	Ενδεικτικός Προϋπολογισμός	1 <sup>ο</sup> έτος	2 <sup>ο</sup> έτος	3 <sup>ο</sup> έτος	4 <sup>ο</sup> έτος	Κ1	Κ2	Κ3	Σύνολο	Προτ.
1.1.1	Ανατάξεις στις κοινότητες Βερβένων - Μεγισούς Δήμου Βόρειας Κυνουρίας	1	1	1	1.1	1.1.1	22.800	10.000	12.800			4	5	5	4,6	A
1.1.2	Μελέτη εφαρμογής σχεδίου Παραλίου Άστρους	1	1	1	1.1	1.1.1	10.000	10.000				5	4	5	4,7	A
1.1.3	Ηλεκτροφωτισμός στη θέση ΝΗΣΙ κοινότητας Παρ. Άστρους	1	1	1	1.1	1.1.1	57.500	37.500	20.000			5	5	4	4,7	A
1.1.4	Φωτισμός δρόμου προς Νεκροταφείο Κορακοβουνίου	1	1	1	1.1	1.1.1	30.000		30.000			4	4	5	4,3	A
1.1.5	Ηλεκτροφωτισμός κοινότητας Πραστού	1	1	1	1.1	1.1.1	18.000		18.000			5	4	5	4,7	A
1.1.6	Ανάπλαση παραλιακής οδού Καλλιθή στην Τ.Κ. Παρ. Άστρους του Δήμου Βόρειας Κυνουρίας	1	1	1	1.1	1.1.1	1.500.000		200.000	1.300.000		5	5	4	4,7	A
1.1.7	Φωτισμός πλατείας στη θέση Βρύση και ηλεκτρολογικές εγκαταστάσεις στο κοινοτικό κατάστημα Κορακοβουνίου	1	1	1	1.1	1.1.1	17.800	17.800				3	4	4	3,6	B
1.1.8	Διάνοιξη νευραλγικών οδών προβλεπόμενων από το σχέδιο πόλεως του Παραλίου Άστρους	1	1	1	1.1	1.1.1	120.000		120.000			5	3	4	4,1	A
1.1.9	Σχεδιασμός και υλοποίηση λιμενικών έργων στην Παραλία Αγίου Ανδρέα	1	1	1	1.1	1.1.1	1.500.000			1.000.000	500.000	5	2	1	2,9	B
1.1.10	Σχεδιασμός και υλοποίηση λιμενικών έργων στο Ξηροπήγαδο	1	1	1	1.1	1.1.1	1.500.000			500.000	1.000.000	5	2	1	2,9	B
1.1.11	Σχεδιασμός και υλοποίηση λιμενικών έργων στο Παράλιο Άστρος	1	1	1	1.1	1.1.1	2.000.000				2.000.000	5	2	1	2,9	B
1.1.12	Δημιουργία ποδηλατοδρόμου και πεζοδρόμου στο παραλιακό μέτωπο από τα όρια του οικισμού του Παραλίου Άστρους μέχρι την περιοχή «Πόρτες»	1	1	1	1.1	1.1.1	250.000			250.000		4	3	5	4	B
1.1.13	Συντήρηση ηλεκτροφωτισμού Δήμου Βόρειας Κυνουρίας	1	1	1	1.1	1.1.1	50.000		10.000	20.000	20.000	5	4	4	4,4	A





## ΕΠΙΧΕΙΡΗΣΙΑΚΟ ΠΡΟΓΡΑΜΜΑ ΔΗΜΟΥ ΒΟΡΕΙΑΣ ΚΥΝΟΥΡΙΑΣ

## Β' ΦΑΣΗ: Επιχειρησιακό Πρόγραμμα

1.1.14	Διαγραμμίσεις διαβάσεων και συντήρηση υφιστάμενων	1	1	1	1	1	1.1	1.1.1	2.000			2.000			5	4	5	4,7	A
1.1.15	Ασφαλτοστρωση αγροτικού δρόμου στη θέση Αγ. Παρασκευή Τ.Κ. Δολιανών	1	1	1	1	1	1.1	1.1.2	159.027	100.000	59.027				4	5	5	4,6	A
1.1.16	Ασφαλτοστρώσεις Αγ. Πέτρου και Ορεινής Μελιγούς	1	1	1	1	1	1.1	1.1.2	26.100		26.100				4	5	5	4,6	A
1.1.17	Αποκατάσταση ζημιών των οδικών υποδομών και των συνοδών τους υδραυλικών έργων του Δήμου Βόρειας Κυνουρίας, Π.Ε. Αρκαδίας, που επλήγη από τη φυσική καταστροφή της 29ης και 30ης Σεπτεμβρίου 2018	1	1	1	1	1	1.1	1.1.2	473.253	200.000	273.253				5	4	5	4,7	A
1.1.18	Διαπλάτυση διασαύρωσης οδού προς παραλία Αγ. Ανδρέα με την Επαρχιακή Άστρος - Λεωνιδίου και στις δύο πλευρές	1	1	1	1	1	1.1	1.1.2	56.800	56.800					5	4	5	4,7	A
1.1.19	Τσιμεντοστρώσεις - τοίχια αντιστήριξης Καράτουλας - Καστρίου - Καστανίτσας - Πλάτανος - Κούτρουφα - Μεσορράχης και Χαράδρου	1	1	1	1	1	1.1	1.1.2	32.800	32.800					5	4	5	4,7	A
1.1.20	Τσιμεντοστρώσεις Άστρος - Μελιγούς - Ξηροπηγάδου και Καρακοβουνίου	1	1	1	1	1	1.1	1.1.2	46.373	20.000	26.373				3	4	5	3,9	B
1.1.21	Τσιμεντοστρώσεις Αγ. Πέτρου - Δολιανών	1	1	1	1	1	1.1	1.1.2	41.700	21.700	20.000				3	4	5	3,9	B
1.1.22	Αγροτική οδοποιία Τ.Κ Ξηροπηγάδου	1	1	1	1	1	1.1	1.1.2	1.305.000		800.000	505.000			4	3	4	3,7	B
1.1.23	Αγροτική οδοποιία Δήμου Βόρειας Κυνουρίας	1	1	1	1	1	1.1	1.1.2	5.921.000		2.921.000	3.000.000			4	3	3	3,4	B
1.1.24	Συντήρηση των δημοτικών οδών	1	1	1	1	1	1.1	1.1.2	60.000	30.000	30.000				4	4	4	4	B
1.1.25	Ασφαλτοστρώσεις - τσιμεντοστρώσεις και τοίχια αντιστήριξης Δημοτικών Κοινοτήτων	1	1	1	1	1	1.1	1.1.2	100.000	30.000	30.000	40.000			3	4	3	3,3	B
1.1.26	Κυκλοφοριακές σημάσεις και διευθετήσεις σε οδούς του Δήμου	1	1	1	1	1	1.1	1.1.2	10.000		10.000				4	4	4	4	B
<b>Σύνολο</b>									<b>15.510.153</b>	<b>253.800</b>	<b>828.727</b>	<b>7.162.626</b>	<b>7.065.000</b>						



## ΕΠΙΧΕΙΡΗΣΙΑΚΟ ΠΡΟΓΡΑΜΜΑ ΔΗΜΟΥ ΒΟΡΕΙΑΣ ΚΥΝΟΥΡΙΑΣ

## Β' ΦΑΣΗ: Επιχειρησιακό Πρόγραμμα

Πίνακας 19: Ιεράρχηση δράσεων Μέτρου 1.2 του Άξονα Προτεραιότητας 1

Κοδ.	Ευδειακές Παρεμβάσεις	ΟΤ	ΑΠ	ΓΣ	Μ	ΕΣ	Ενδειακός Προϋπολογισμός	1 <sup>ο</sup> έτος	2 <sup>ο</sup> έτος	3 <sup>ο</sup> έτος	4 <sup>ο</sup> έτος	Κ1	Κ2	Κ3	Σύνολο	Προτ.
1.2.1	Μελέτη Γ. Π. Σ. Δήμου Βόρειας Κυνουρίας (με 1η Σ.Σ.)	1	1	1	1.2	1.1.3	47.992		27.992	20.000		5	5	5	5	A
1.2.2	Πράξη αναλογισμού στα Ο.Τ. 150-155-156 και 50-51 στην Τ. Κ. Παρ. Άστρους (μελέτη τοπογραφίας)	1	1	1	1.2	1.1.3	1.692	1.692				4	5	5	4,6	A
1.2.3	Διευθέτηση των πολεοδομικών ζητημάτων (οικισμού Παράλιου Άστρους, παραλιακής ζώνης Παλιόχανου – Παράλιου Άστρους, οικισμού Κάτω Δολιανών, κοινόχρηστων χώρων οικισμών ορεινών όγκων)	1	1	1	1.2	1.1.3	50.000		50.000			5	4	4	4,4	A
1.2.4	Εκπόνηση μελέτης για τη βιώσιμη αστική κινητικότητα Δήμου Βόρειας Κυνουρίας	1	1	1	1.2	1.1.3	40.000			40.000		4	2	2	2,8	B
1.2.5	Συστήματα και αστικός εξοπλισμός για τη βελτίωση αστικής κινητικότητας (Κοινόχρηστα ποδήλατα, ηλιακά παγκάκια κ.α.)	1	1	1	1.2	1.1.3	150.000				50.000	4	2	1	2,5	B
1.2.6	Διεύρυνση δικτύου ασύρματης πρόσβασης	1	1	1	1.2	1.1.3	50.000		20.000	30.000		5	2	2	3,2	B
1.2.7	Συστήματα Έξυπνης Βιώσιμης Κινητικότητας (Έξυπνες διαβάσεις, σύστημα ελεγχόμενης στάθμευσης)	1	1	1	1.2	1.1.3	50.000			50.000		4	2	1	2,5	B
1.2.8	Μελέτη βελτίωσης, επέκτασης και νομιμοποίησης λιμενικού Αγίου Ανδρέα	1	1	1	1.2	1.1.3						5	3	2	3,5	B
1.2.9	Μελέτη βελτίωσης λιμανιού Παραλίου Άστρους	1	1	1	1.2	1.1.3	241.000			241.000		5	3	2	3,5	B
1.2.10	Μελέτη βελτίωσης, επέκτασης και νομιμοποίησης λιμενικού Ξηροπηγάδου	1	1	1	1.2	1.1.3						5	3	2	3,5	B
	<b>Σύνολο</b>						<b>630.684</b>	<b>1.692</b>	<b>97.992</b>	<b>481.000</b>	<b>50.000</b>					



## ΕΠΙΧΕΙΡΗΣΙΑΚΟ ΠΡΟΓΡΑΜΜΑ ΔΗΜΟΥ ΒΟΡΕΙΑΣ ΚΥΝΟΥΡΙΑΣ

## Β' ΦΑΣΗ: Επιχειρησιακό Πρόγραμμα

Πίνακας 20: Ιεράρχηση δράσεων Μέτρου 1.3 του Άξονα Προτεραιότητας 1

Κωδ.	Ενδεικτικές Παρεμβάσεις	ΘΤ	ΑΠ	ΓΣ	Μ	ΕΣ	Ενδεικτικός Προϋπολογισμός	1 <sup>ο</sup> έτος	2 <sup>ο</sup> έτος	3 <sup>ο</sup> έτος	4 <sup>ο</sup> έτος	Κ1	Κ2	Κ3	Σύνολο	Προτ.
1.3.1	Αποκατάσταση διατηρητέου κτιρίου στον Πλάτανο Δήμου Βόρειας Κυνουρίας	1	1	2	1.3	2.1.1	405.700	50.000	100.000	255.700		3	5	5	4,2	A
1.3.2	Επιναχρήση εμβληματικού κτιρίου Ταππουργείου Αγ. Πέτρου	1	1	2	1.3	2.1.1	2.132.800			1.000.000	1.132.800	4	4	4	4	B
1.3.3	Υπηρεσίες Τεχνικού Συμβούλου κτιρίου Ταππουργείου Αγ. Πέτρου	1	1	2	1.3	2.1.1	22.320			22.320		4	4	4	4	B
1.3.4	Καταγραφή των διατηρητέων κτιρίων του Δήμου Βόρειας Κυνουρίας – Διερεύνηση – αποτίμηση προβλημάτων	1	1	2	1.3	2.1.1	40.000			40.000		3	4	2	3	B
	Σύνολο						2.600.820	50.000	100.000	1.318.020	1.132.800					

Πίνακας 21: Ιεράρχηση δράσεων Μέτρου 1.4 του Άξονα Προτεραιότητας 1

Κωδ.	Ενδεικτικές Παρεμβάσεις	ΘΤ	ΑΠ	ΓΣ	Μ	ΕΣ	Ενδεικτικός Προϋπολογισμός	1 <sup>ο</sup> έτος	2 <sup>ο</sup> έτος	3 <sup>ο</sup> έτος	4 <sup>ο</sup> έτος	Κ1	Κ2	Κ3	Σύνολο	Προτ.
1.4.1	Ανάπλαση πλατείας Αγ. Ανδρέα	1	1	2	1.4	2.1.2	359.600	200.000	159.600			4	5	5	4,6	A
1.4.2	Ολοκλήρωση ανάπλασης πλατείας Β' Εθνοσυνέλευσης από οικία Ευθυμίου έως Γυμνάσιο	1	1	2	1.4	2.1.2	420.000	300.000	120.000			4	5	4	4,3	A
1.4.3	Αναπλάσεις κοινοχρήστων χώρων στην κοινότητα Άστρους	1	1	2	1.4	2.1.2	98.400	30.000	30.000	38.400		4	5	4	4,3	A
1.4.4	Αναπλάσεις -συντηρήσεις πλατειών και πεζοδρομίων τοπικών κοινοτήτων	1	1	2	1.4	2.1.2	500.000	30.000	30.000	80.000	360.000	4	3	3	3,4	B
1.4.5	Αναπλάσεις Βεβρένων - Περιοδόβρυσης και Ωριάς	1	1	2	1.4	2.1.2	19.000	19.000				4	3	3	3,4	B
1.4.6	Βελτίωση των υποδομών και των παραμελημένων κοινοχρήστων χώρων σε οικισμούς του ορεινού όγκου του	1	1	2	1.4	2.1.2	80.000		40.000	40.000		4	3	2	3,1	B



## ΕΠΙΧΕΙΡΗΣΙΑΚΟ ΠΡΟΓΡΑΜΜΑ ΔΗΜΟΥ ΒΟΡΕΙΑΣ ΚΥΝΟΥΡΙΑΣ

## Β ΦΑΣΗ: Επιχειρησιακό Πρόγραμμα

Δήμου																				
1.4.7	Φυτεύσεις δέντρων και καλλωπιστικών φυτών - Δημιουργία μητρώου πρασίνου	1	1	2	1.4	2.1.2	50.000					25.000				4	3	1	2,8	B
1.4.8	Αναπλάσεις - συντηρήσεις πλατειών και πεζοδρομίων τοπικών κοινοτήτων	1	1	2	1.4	2.1.2	50.000				25.000					5	3	2	3,5	B
1.4.9	Παρεμβάσεις λειτουργικής και αισθητικής αναβάθμισης του παραλίου μετώπου	1	1	2	1.4	2.1.2	150.000				75.000					4	4	2	3,4	B
1.4.10	Μελέτη ανάπλασης πλατείας Μελιγούς	1	1	2	1.4	2.1.2	20.000			20.000						5	4	4	4,4	A
1.4.11	Ανάπλαση πλατείας Μελιγούς	1	1	2	1.4	2.1.2	320.000				320.000					5	4	4	4,4	A
1.4.12	Μελέτη ανάπλασης περιοχής κεντρικής πλατείας Άστρους	1	1	2	1.4	2.1.2	49.000				49.000					4	4	4	4	B
1.4.13	Ανάπλαση περιοχής κεντρικής πλατείας Άστρους	1	1	2	1.4	2.1.2	600.000				600.000					4	3	1	2,8	B
1.4.14	Ανάδειξη - ανάπλαση αρχαιολογικού χώρου Β' Εθνοσυνέλευσης Δ.Κ. Άστρους	1	1	2	1.4	2.1.2	468.720				250.000					5	5	5	5	A
							<b>Σύνολο</b>	<b>3.184.720</b>	<b>579.000</b>	<b>426.600</b>	<b>902.400</b>	<b>1.278.720</b>								

## Πίνακας 22: Ιεράρχηση δράσεων Μέτρου 1.5 του Άξονα Προτεραιότητας 1

Κωδ.	Ενδεικτικές Παρεμβάσεις	ΟΤ	ΑΠ	ΓΣ	Μ	ΕΣ	Ενδεικτικός Προϋπολογισμός	1° έτος	2° έτος	3° έτος	4° έτος	Κ1	Κ2	Κ3	Σύνολο	Προτ.
1.5.1	Απικατάσταση βαρέων οχημάτων πετρελαίου με νέα, μικρότερης κατανάλωσης ή εναλλακτικού καυσίμου	1	1	3	1.5	3.1.1	400.000			150.000	250.000	3	2	1	2,1	B
1.5.2	Ανανέωση του στόλου των ΙΧ οχημάτων του Δήμου Βόρειας Κυνουρίας	1	1	3	1.5	3.1.1	100.000				100.000	3	2	1	2,1	B
1.5.3	Δημιουργία σηματοδοτημένης πεζής διαδρομής από την περιοχή «Πόρτες» μέχρι την Παραλία του Αγίου Ανδρέα, σε συνεργασία με τον Φορέα Διαχείρισης του	1	1	3	1.5	3.1.2	100.000			40.000	60.000	3	3	1	2,4	B



## ΕΠΙΧΕΙΡΗΣΙΑΚΟ ΠΡΟΓΡΑΜΜΑ ΔΗΜΟΥ ΒΟΡΕΙΑΣ ΚΥΝΟΥΡΙΑΣ

## Β' ΦΑΣΗ: Επιχειρησιακό Πρόγραμμα

	Οικολογικού Όρους Πάρωνα και Υγροτόπου Μουστόυ.																								
1.5.4	Προστασία και αναβάθμιση των φυσικού περιβάλλοντος σε επιλεγμένες περιοχές κοινοτήτων του Δήμου	1	1	3	1.5	3.1.2	40.000								20.000		20.000			4	1	1		2,2	B
1.5.5	Προστασία και αναβάθμιση των ακτών του Δήμου Βόρειας Κυνουρίας	1	1	3	1.5	3.1.2	40.000				10.000				10.000		20.000			5	3	2		3,5	B
1.5.6	Υποδομές ηλεκτροκίνησης - Ηλεκτρικά οχήματα – Σταθμοί φόρτισης του Δήμου Βόρειας Κυνουρίας	1	1	3	1.5	3.1.3	100.690								100.690					4	5	5		4,6	A
1.5.7	Εκπόνηση μελέτης φωτισμού για το σύνολο του Δήμου Βόρειας Κυνουρίας	1	1	3	1.5	3.1.3	30.000								30.000					4	2	2		2,8	B
1.5.8	Σταδιακή αντικατάσταση λαμπτήρων ή/και φωτιστικών με νέους, ενεργειακά αποδοτικότερους	1	1	3	1.5	3.1.3	1.000.000								400.000		600.000			5	2	1		2,9	B
1.5.9	Αντικατάσταση φωτιστικών σε πλατείες ή πεζόδρομους με τεχνολογίες φωτισμού με χρήση ΑΠΕ	1	1	3	1.5	3.1.3	50.000								50.000					5	2	2		3,2	B
1.5.10	Εκστρατεία ενημέρωσης για τα οφέλη από την εξοικονόμηση ενέργειας μηδενικού, χαμηλού και μέσου κόστους στον οικιακό τομέα	1	1	3	1.5	3.1.3	10.000								10.000					4	3	2		3,1	B
1.5.11	Προμήθεια ηλεκτροκίνητων οχημάτων	1	1	3	1.5	3.1.3	80.000								40.000		40.000			4	3	1		2,8	B
1.5.12	Εγκατάσταση Σταθμών Ηλεκτρικής Φόρτισης στις περιοχές του Δήμου Βόρειας Κυνουρίας	1	1	3	1.5	3.1.3	100.000								50.000		50.000			4	3	1		2,8	B
1.5.13	Παρεμβάσεις και δράσεις βελτίωσης της διαχείρισης ενέργειας και αξιοποίηση Αναεώσιμων Πηγών Ενέργειας στις υποδομές διαχείρισης υδάτων και λυμάτων της ΔΕΥΑΒΚ	1	1	3	1.5	3.1.4	1.526.372				500.000				700.000		326.372			5	5	5		5	A
1.5.14	Κατασκευή Φωτοβολταϊκού Σταθμού από αυτοπαραγωγή με ενεργειακό συμπίερισμό ισχύος 999Kw στη θέση Στεφανιάκη	1	1	3	1.5	3.1.4	950.000				350.000				600.000					4	5	5		4,6	A



ΕΠΙΧΕΙΡΗΣΙΑΚΟ ΠΡΟΓΡΑΜΜΑ ΔΗΜΟΥ ΒΟΡΕΙΑΣ ΚΥΝΟΥΡΙΑΣ

Β' ΦΑΣΗ: Επιχειρησιακό Πρόγραμμα

	Κοντόπια Καραβοεινίου του Δήμου Βόρειας Κυνουρίας																						
1.5.15	Εγκατάσταση συστημάτων αντικραυνοτικής προστασίας σε Δημοτικά και Σχολικά κτίρια	1	1	3	1.5	3.1.5	30.000					30.000			4	2	1	2,5				B	
1.5.16	Προμήθεια και εγκατάσταση Γωνιών Ανακύκλωσης που περιλαμβάνει σύστημα υπέρυθρων συστημάτων κάδων και σύστημα ζύγισης για προσαρμογή σε υπάρχον απορριμματοφόρο, και προμήθεια φορητού οχήματος δύο αξόνων 15-16 τόνων με νερανό για τη Χωριστή Συλλογή Πράσινων Ογκωδών Αποβλήτων	1	1	3	1.5	3.1.6	583.916		100.000			483.916		5	5	5	5						A
1.5.17	Υλοποίηση στοχευμένων δράσεων περιβαλλοντικής εκπαίδευσης και ευαισθητοποίησης που θα συνοδεύουν τα προγράμματα διαλογής στην πηγή και ανακύκλωσης, με έμφαση στους νέους και ιδιαίτερα στους μαθητές.	1	1	3	1.5	3.1.6	20.000					10.000		4	3	1	1	2,8					B
1.5.18	Δημιουργία Πράσινου Σημείου και Μονάδας Κομποστοποίησης	1	1	3	1.5	3.1.6	2.000.000					300.000		5	4	2	3,8						B
	Σύνολο						7.160.978	0	960.000		3.024.606	3.176.372											

Πίνακας 23: Ιεράρχηση δράσεων Μέτρου 1.6 του Άξονα Προτεραιότητας 1

Κωδ.	Ενδεικτικές Παρεμβάσεις	ΘΤ	ΑΠ	ΓΣ	Μ	ΕΣ	Ενδεικτικός Προϋπολογισμός	4 <sup>ο</sup> Έτος					Σύνολο										
								1 <sup>ο</sup> Έτος	2 <sup>ο</sup> Έτος	3 <sup>ο</sup> Έτος	4 <sup>ο</sup> Έτος	Κ3											
1.6.1	Βασικός αγωνός τροφοδότησης υδρευτικού ύδατος κεντρικής δεξαμενής οικισμού Παραλίου Άστρους Δήμου Βόρειας Κυνουρίας	1	1	3	1.6	3.1.7	863.661	863.661					5	5	5	5							A



## ΕΠΙΧΕΙΡΗΣΙΑΚΟ ΠΡΟΓΡΑΜΜΑ ΔΗΜΟΥ ΒΟΡΕΙΑΣ ΚΥΝΟΥΡΙΑΣ

## Β' ΦΑΣΗ: Επιχειρησιακό Πρόγραμμα

1.6.2	1	1	3	1.6	3.1.7	268.668	200.000	68.668			5	5	5	5	A
	Βασικός αγωγός τροφοδότησης υδρευτικού ύδατος κεντρικής δεξαμενής οικισμού Κορακοβουνίου Δήμου Βόρειας Κυνουρίας.														
1.6.3	1	1	3	1.6	3.1.7	862.380			600.000	262.380	5	5	5	5	A
	Αντικατάσταση υφιστάμενων αγωγών ύδρευσης εξ αμιάντου στους οικισμούς Άστρους, Παραλίου Άστρους, Καστρί, Βέρβена, Αγ. Ανδρέα, Δήμου Βόρειας Κυνουρίας														
1.6.4	1	1	3	1.6	3.1.7	1.212.702		200.000	700.000	312.702	4	5	5	4,6	A
	Κατασκευή νέας δεξαμενής ύδρευσης και σύνδεσή της με υφιστάμενα υδροληπτικά έργα & υφιστάμενα δίκτυα διανομής στους οικισμούς Άστρους, Παραλίου Άστρους, Καστρί, Βέρβена, Αγ. Ανδρέα, Δήμου Βόρειας Κυνουρίας														
1.6.5	1	1	3	1.6	3.1.7	3.215			3.215		4	5	5	4,6	A
	Ανακατασκευή υδροληψίας στην Κοινότητα Περίδοβρουσης.														
1.6.6	1	1	3	1.6	3.1.7	1.350.000			400.000	950.000	4	5	4	4,3	A
	Βασικός αγωγός τροφοδότησης υδρευτικού ύδατος ευρύτερης περιοχής Βεργένων-Ξηροπηγάδου από κεντρική δεξαμενή συνδέσμου														
1.6.7	1	1	3	1.6	3.1.7	915.000			915.000		4	4	4	4	B
	Μελέτη αντικατάστασης τριών καταθλιπτικών αγωγών αποβλήτων														
1.6.8	1	1	3	1.6	3.1.7	75.000				75.000	4	3	1	2,8	B
	Μελέτη - ανακατασκευή υδρομάστευσης Μαρζιάς														
1.6.9	1	1	3	1.6	3.1.7	50.000			50.000		4	3	1	2,8	B
	Επισκευή γεώτρησης και κατασκευή δικτύου που θα συνδέεται με το δίκτυο «Πάντασας» - Αρκαδικό Χωριό														
1.6.10	1	1	3	1.6	3.1.7	16.290		16.290			4	5	5	4,6	A
	Μελέτη δικτύων αποχέτευσης και ΕΕΛ οικισμού Αγ. Πέτρου														
1.6.11	1	1	3	1.6	3.1.7	300.000			50.000	250.000	5	3	2	3,5	B
	Μελέτη - αναβάθμιση μονάδας Εγκατάστασης και Επιξεργασίας Λυμάτων Άστρους														
1.6.12	1	1	3	1.6	3.1.7	2.000.000				2.000.000	4	5	1	2,5	B
	Επέκταση δικτύου αποχέτευσης και εγκατάστασης επεξεργασίας λυμάτων στην Κοινότητα Ξηροπηγάδου														



## ΕΠΙΧΕΙΡΗΣΙΑΚΟ ΠΡΟΓΡΑΜΜΑ ΔΗΜΟΥ ΒΟΡΕΙΑΣ ΚΥΝΟΥΡΙΑΣ

## Β' ΦΑΣΗ: Επιχειρησιακό Πρόγραμμα

1.6.13	Εγκατάσταση επεξεργασίας λυμάτων στον οικισμό «Αρκαδικό Χωριό», στην Αγίου Ανδρέα	1	1	3	1.6	3.1.7	800.000				200.000	600.000	4	2	1	2,5	B
1.6.14	Μελέτες αντικατάστασης τμημάτων εσωτερικών & εξωτερικών δικτύων ύδρευσης στις Κοινότητες του Δήμου Βόρειας Κυνουρίας	1	1	3	1.6	3.1.7	1.200.000				300.000	900.000	5	2	1	2,9	B
1.6.15	Μελέτες ωρίμανσης Δήμου Βόρειας Κυνουρίας (Αντιδιαβρωτική και Αντιπλημμυρική Προστασία)	1	1	3	1.6	3.1.8	508.879				508.879		5	5	4	4,7	A
1.6.16	Έργα αντιπλημμυρικής προστασίας σε επιλεγμένα σημεία των περιοχών του Δήμου	1	1	3	1.6	3.1.8	1.000.000				300.000	700.000	5	2	1	2,9	B
1.6.17	Εκτέλεση τεχνικών έργων για την συλλογή και απομάκρυνση όμβριων υδάτων στις Κοινότητες του Δήμου Βόρειας Κυνουρίας	1	1	3	1.6	3.1.8	250.000				150.000	100.000	4	1	1	2,2	B
1.6.18	Σύστημα τηλεμετρίας και ελέγχου διαρροών ύδρευσης Δήμου Βόρειας Κυνουρίας	1	1	3	1.6	3.1.9	1.724.920				1.000.000	724.920	4	5	5	4,6	A
1.6.19	Εκπόνηση σχεδίου ύδρευσης και ασφάλειας νερού (ΔΕΥΑΒΚ)	1	1	3	1.6	3.1.9	70.000				70.000		5	2	1	2,9	B
1.6.20	Αναβάθμιση των αντλιοστασίων και κατασκευή νέων υδροδεξαμενών για την κάλυψη των πιεστικών αναγκών	1	1	3	1.6	3.1.9	250.000				125.000	125.000	2	2	1	1,7	Γ
1.6.21	Δημιουργία υποδομών για την ανάπτυξη δημοτικών δικτύων άρδευσης	1	1	3	1.6	3.1.9	40.000				10.000	30.000	4	2	1	2,5	B
1.6.22	Αξιοποίηση αρδευτικών γεωτρήσεων	1	1	3	1.6	3.1.9	30.000			10.000	10.000	10.000	4	2	1	2,5	B
<b>Σύνολο</b>							<b>13.790.715</b>	<b>1.063.661</b>	<b>294.958</b>	<b>5.392.094</b>	<b>7.040.002</b>						





## ΕΠΙΧΕΙΡΗΣΙΑΚΟ ΠΡΟΓΡΑΜΜΑ ΔΗΜΟΥ ΒΟΡΕΙΑΣ ΚΥΝΟΥΡΙΑΣ

## Β' ΦΑΣΗ: Επιχειρησιακό Πρόγραμμα

Πίνακας 24: Ιεράρχηση δράσεων Μέτρου 2.1 του Άξονα Προτεραιότητας 2

Κωδ.	Ενδεικτικές Παρεμβάσεις	ΘΤ	ΑΠ	ΓΣ	Μ	ΕΣ	Ενδεικτικός Προϋπολογισμός	1 <sup>ο</sup> έτος	2 <sup>ο</sup> έτος	3 <sup>ο</sup> έτος	4 <sup>ο</sup> έτος	Κ1	Κ2	Κ3	Σύνολο	Προτ.
2.1.1	Δημιουργία ψηφιακού Μουσείου «Ηρώων Αποτυπώματα»	2	2	4	2.1	4.1.1	625.679			625.679		3	5	5	4,2	A
2.1.2	Ανάδειξη του κινήματος γαστρονομίας "από τη φάρμα στο τραπέζι"	2	2	4	2.1	4.1.1	40.000		20.000	20.000		3	2	2	2,4	B
2.1.3	Πολιτιστική ανάδειξη, αξιοποίηση και διάδοση του Πολιτιστικού Αποθέματος και του Τουριστικού Προϊόντος	2	2	4	2.1	4.1.1	200.000			100.000	100.000	3	2	1	2,1	B
2.1.4	Βελτιωτικές παρεμβάσεις πρόσβασης στον ιστορικό χώρο της Β' Εθνοσυνέλευσης	2	2	4	2.1	4.1.1	80.000			80.000		4	2	1	2,5	B
2.1.5	Βελτιωτικές παρεμβάσεις πρόσβασης στο χώρο του Κάστρου στο Παράλιο Άστρος	2	2	4	2.1	4.1.1	80.000			80.000		4	2	1	2,5	B
2.1.6	Εκπόνηση επιχειρησιακού σχεδίου ολοκληρωμένης τουριστικής ανάπτυξης	2	2	4	2.1	4.1.1	20.000			20.000		4	3	2	3,1	B
2.1.7	Δημιουργία ολοκληρωμένης πολιτιστικής διαδρομής αρχαιολογικών και ιστορικών χώρων του Δήμου με την πληθώρα σημείων πολιτιστικού ενδιαφέροντος	2	2	4	2.1	4.1.1	20.000		20.000			3	2	2	2,4	B
2.1.8	Εκπόνηση Marketing Plan για τη δημιουργία και προώθηση του Brandname του Δήμου	2	2	4	2.1	4.1.1	40.000			40.000		2	2	1	1,7	Γ
2.1.9	Δημιουργία Οργανισμού Διαχείρισης Προορισμού (DMO)	2	2	4	2.1	4.1.1	80.000			40.000	40.000	3	2	1	2,1	B
2.1.10	Δημιουργία portal τουριστικής πύλης του Δήμου Βόρειας Κυνουρίας	2	2	4	2.1	4.1.1	12.000		12.000			3	2	2	2,4	B
2.1.11	Συμμετοχή σε εκθέσεις B2B, και επικοινωνία μετά το πέρας τους, με εκπροσώπηση από τα στελέχη του DMO	2	2	4	2.1	4.1.1	30.000			15.000	15.000	3	1	1	1,8	Γ
2.1.12	Διαφημιστική προβολή της ΠΔ σε εγχώρια και διεθνή MME Social Media FB & Instagram παρουσία του Δήμου και On-line campaign με FB /	2	2	4	2.1	4.1.1	30.000			15.000	15.000	2	1	1	1,4	Γ
2.1.13	Δήμου και On-line campaign με FB /	2	2	4	2.1	4.1.1	10.000		2.000	4.000	4.000	2	2	2	2	Γ







## ΕΠΙΧΕΙΡΗΣΙΑΚΟ ΠΡΟΓΡΑΜΜΑ ΔΗΜΟΥ ΒΟΡΕΙΑΣ ΚΥΝΟΥΡΙΑΣ

## Β' ΦΑΣΗ: Επιχειρησιακό Πρόγραμμα

Πίνακας 28: Ιεράρχηση δράσεων Μέτρου 2.3 του Άξονα Προτεραιότητας 2

Κωδ.	Ενδεικτικές Περιεχόμενες	ΟΤ	ΑΠ	ΓΣ	Μ	ΕΣ	Ενδεικτικός Προϋπολογισμός	1 <sup>ο</sup> έτος	2 <sup>ο</sup> έτος	3 <sup>ο</sup> έτος	4 <sup>ο</sup> έτος	Κ1	Κ2	Κ3	Σύνολο	Προτ.
2.3.1	Ενεργειακή αναβάθμιση κλειστού Γυμναστηρίου Άστρους	2	2	5	2.3	5.1.4	418.700			418.700		4	5	5	4,6	A
2.3.2	Παροχή υπηρεσιών Ενεργειακού Συμβούλου - Ενεργειακού Επιθεωρητή στο κτίριο του κλειστού Γυμναστηρίου Άστρους	2	2	5	2.3	5.1.4	6.138	6.138				4	5	5	4,6	A
2.3.3	Εκπόνηση μελετών και υλοποίηση μέτρων και μέσων πυροπροστασίας στις σχολικές μονάδες του Δήμου Βόρειας Κυνουρίας	2	2	5	2.3	5.1.4	63.525	63.525				4	5	5	4,6	A
2.3.4	Κατασκευή ραμπών και χώρων υγιεινής για την πρόσβαση και την εξυπηρέτηση ΑΜΕΑ στις σχολικές μονάδες του Δήμου Βόρειας Κυνουρίας	2	2	5	2.3	5.1.4	60.760			60.760		5	5	5	5	A
2.3.5	Αναβάθμιση σχολικών και αθλητικών υποδομών - Διασφάλιση πρόσβασης παραλιών Δήμου Βόρειας Κυνουρίας (Σχολείο Παραλίου Άστρους - Κερίδες - Πρόσβαση ΑμεΑ)	2	2	5	2.3	5.1.4	223.996			113.996	110.000	5	5	5	5	A
2.3.6	Αισθητική και λειτουργική αναβάθμιση των σχολικών υποδομών	2	2	5	2.3	5.1.4	40.000		10.000	20.000	10.000	4	3	3	3,4	B
2.3.7	Αναβάθμιση των σχολικών αυλών.	2	2	5	2.3	5.1.4	40.000			20.000	20.000	4	3	3	3,4	B
2.3.8	Κατασκευή γηπέδων 5Χ5	2	2	5	2.3	5.1.4	100.000	20.000	30.000	50.000		4	3	2	3,1	B
2.3.9	Συντηρήσεις-επισκευές σχολικών κτιρίων	2	2	5	2.3	5.1.4	74.000		50.000	24.000		4	3	2	3,1	B
2.3.10	Τακτική συντήρηση γηπέδων ποδοσφαίρου	2	2	5	2.3	5.1.4	60.000	15.000	15.000	15.000		3	3	2	2,7	B
2.3.11	Διαμόρφωση χώρου εισόδου κλειστού Γυμναστηρίου Άστρους και εγκατάσταση μέσων ενεργητικής πυροπροστασίας	2	2	5	2.3	5.1.4	105.000			105.000		4	5	4	4,3	A
2.3.12	Τοποθέτηση στεγάστρου κερκίδας Δημοτικού Σταδίου Άστρους	2	2	5	2.3	5.1.4	292.860			292.860		4	5	5	4,6	A
2.3.13	Εκπόνηση μελέτης για την κατασκευή κολυμβητηρίου	2	2	5	2.3	5.1.4	70.000				70.000	4	2	1	2,5	B
2.3.14	Κατασκευή γηπέδου τένις	2	2	5	2.3	5.1.4	20.000				20.000	2	2	1	1,7	Γ
2.3.15	Κατασκευή νέου βιοκλιματικού Νηπιαγωγείου	2	2	5	2.3	5.1.4	1.000.000				1.000.000	4	3	2	3,1	B



## ΕΠΙΧΕΙΡΗΣΙΑΚΟ ΠΡΟΓΡΑΜΜΑ ΔΗΜΟΥ ΒΟΡΕΙΑΣ ΚΥΝΟΥΡΙΑΣ

## Β' ΦΑΣΗ: Επιχειρησιακό Πρόγραμμα

2.3.16	στην τοπική κοινότητα Παράλιου Άστρους Εκπόνηση μελετών εφαρμογής και τευχών δημοπράτησης για το έργο "Αποκατάσταση δημοτικού σχολείου Μελιγούς και μετατροπή του σε πολυώροο εκπαιδευτικών, κοινωνικών και πολιτιστικών δραστηριοτήτων"	2	2	5	2.3	5.1.5	69.377	69.377										3	4	5	3,9	B
2.3.17	Αποκατάσταση δημοτικού σχολείου Μελιγούς και μετατροπή του σε πολυώροο εκπαιδευτικών, κοινωνικών και πολιτιστικών δραστηριοτήτων - Εργαλαβία	2	2	5	2.3	5.1.5	2.356.000	600.000	600.000	1.156.000								4	5	5	4,6	A
2.3.18	Υπηρεσίες Τεχνικού Συμβούλου για το έργο "Αποκατάσταση δημοτικού σχολείου Μελιγούς και μετατροπή του σε πολυώροο εκπαιδευτικών, κοινωνικών και πολιτιστικών δραστηριοτήτων	2	2	5	2.3	5.1.5	74.400	74.400										3	4	4	3,6	B
2.3.19	Μελέτες αξιοποίησης εβληματικών δημοτικών ακινήτων	2	2	5	2.3	5.1.5	120.000		60.000	60.000								4	2	1	2,5	B
2.3.20	Εκπόνηση οριστικών μελετών για την επαναλειτουργία του Αρχαιολογικού Μουσείου Άστρους	2	2	5	2.3	5.1.5	60.000	60.000										5	5	4	4,7	A
2.3.21	Υλοποίηση προγραμμάτων δια βίου μάθησης σε συνεργασία με τα Πανεπιστημιακά Ιδρύματα	2	2	5	2.3	5.1.6	15.000			15.000								2	2	1	1,7	Γ
<b>Σύνολο</b>										<b>5.269.756</b>	<b>635.000</b>	<b>918.440</b>	<b>2.396.316</b>	<b>1.320.000</b>								

Πίνακας 27: Ιεράρχηση δράσεων Μέρους 3.1 του Άξονα Προτεραιότητας 3

Κωδ.	Ενδεικτικές Παρεμβάσεις	ΟΤ	ΑΠ	ΓΣ	Μ	ΕΣ	Ενδεικτικός Προϋπολογισμός	1° έτος	2° έτος	3° έτος	4° έτος	Κ1	Κ2	Κ3	Σύνολο	Προτ.
3.1.1	Προώθηση δράσεων Αγροτικής Ανάπτυξης Συμμετοχή του Δήμου στο πρόγραμμα σπασχόλησης του ΟΕΑΔ	3	3	6	3.1	6.1.1	100.000			50.000	50.000	3	2	1	2,1	B
3.1.2	Λειτουργία Γραφείου ενημέρωσης – επιχειρηματικότητας στο Δήμο Βόρειας	3	3	6	3.1	6.1.1	250.000	80.000	80.000	90.000		4	2	5	3,7	B
3.1.3		3	3	6	3.1	6.1.2	30.000		10.000	10.000		3	2	2	2,4	B



## ΕΠΙΧΕΙΡΗΣΙΑΚΟ ΠΡΟΓΡΑΜΜΑ ΔΗΜΟΥ ΒΟΡΕΙΑΣ ΚΥΝΟΥΡΙΑΣ

## Β' ΦΑΣΗ: Επιχειρησιακό Πρόγραμμα

Κυνουριάς																		
3.1.4	Λειτουργία Γεωργίας, Κτηνοτροφίας και Αλιείας στο Δήμο Βόρειας Κυνουρίας	3	3	6	3.1	6.1.2	30.000	10.000	10.000	10.000	3	2	2	2	2,4			B
	<b>Σύνολο</b>						<b>410.000</b>	<b>100.000</b>	<b>160.000</b>	<b>70.000</b>								

Πίνακας 28: Ιεράρχηση δράσεων Μέτρου 3.2 του Άξονα Προτεραιότητας 3

Κωδ.	Ενδεικτικές Παρεμβάσεις	ΘΤ	ΑΠ	ΓΣ	Μ	ΕΣ	Ενδεικτικός Προϋπολογισμός	1° έτος	2° έτος	3° έτος	4° έτος	Κ1	Κ2	Κ3	Σύνολο	Προτ.
3.2.1	Οργάνωση σεμιναρίων σε συνεργασία με Πανεπιστήμια και φορείς για την κτηνοτροφία, τυροκομία, ιστορία, αρχαιολογία, αρχιτεκτονική κ.α.	3	3	7	3.2	7.1.1	15.000			15.000		3	2	2	2,4	B
3.2.2	Υποστήριξη της πρόσβασης των επιχειρήσεων σε νέες και διεθνείς αγορές	3	3	7	3.2	7.1.1	50.000			25.000	25.000	3	1	1	1,8	Γ
3.2.3	Δημιουργία & καθέρωση φεστιβάλ Γαστρονομίας & Οίνου με αποκλειστικά τοπικά προϊόντα και τοπικό χαρακτήρα	3	3	7	3.2	7.1.2	30.000			15.000	15.000	3	2	1	2,1	B
3.2.4	Ενίσχυση μουςικό – χορευτικών εκδηλώσεων στο Παράλιο Άστρος (εκδηλώσεις στο Κάστρο, γιορτή ψαρά κ.α.) με στόχο την στήριξη της τοπικής οικονομίας	3	3	7	3.2	7.1.2	50.000		20.000	15.000	15.000	3	2	2	2,4	B
3.2.5	Ενίσχυση της κοινωνικής εταιρικότητας και προώθηση της κοινωνικής επιχειρηματικότητας στον αγροδιατροφικό τομέα και τουριστικό τομέα	3	3	7	3.2	7.1.2	50.000			50.000		3	2	2	2,4	B
3.2.6	Στήριξη τουριστικών επιχειρήσεων και απασχολούμενων στο τουρισμό στο πλαίσιο των επιπτώσεων της πανδημίας λόγω Covid-19	3	3	7	3.2	7.1.2	-					4	2	1	2,5	B
3.2.7	Προώθηση προγραμμάτων συμβουλευτικής για την ενίσχυση της επιχειρηματικότητας σε	3	3	7	3.2	7.1.3	5.000			5.000		4	3	3	3,4	B





## ΕΠΙΧΕΙΡΗΣΙΑΚΟ ΠΡΟΓΡΑΜΜΑ ΔΗΜΟΥ ΒΟΡΕΙΑΣ ΚΥΝΟΥΡΙΑΣ

## Β' ΦΑΣΗ: Επιχειρησιακό Πρόγραμμα

Πίνακας 29: Ιεράρχηση δράσεων Μέτρου 4.1 του Άξονα Προτεραιότητας 4

Κωδ.	Ενδεικτικές Παρεμβάσεις	ΟΤ	ΑΠ	ΓΣ	Μ	ΕΣ	Ενδεικτικός Προϋπολογισμός	1 <sup>ο</sup> έτος	2 <sup>ο</sup> έτος	3 <sup>ο</sup> έτος	4 <sup>ο</sup> έτος	Κ1	Κ2	Κ3	Σύνολο	Προτ.
4.1.1	Ηλεκτρονική διαχείριση συναλλαγών κι εξυπηρέτηση του δημότη	4	4	8	4.1	8.1.1	50.000		10.000	20.000	20.000	3	2	2	2,4	B
4.1.2	Ανάπτυξη ψηφιακών υπηρεσιών για τον Δήμο Βόρειας Κυνουρίας	4	4	8	4.1	8.1.2	259.160			159.160	100.000	4	5	5	4,6	A
4.1.3	Αναβάθμιση ιστοσελίδας Δήμου Βόρειας Κυνουρίας	4	4	8	4.1	8.1.2	20.000			20.000		3	4	4	3,6	B
4.1.4	Δημιουργία κόμβου επικοινωνίας με τους πολίτες μέσω εφαρμογών social – media	4	4	8	4.1	8.1.2	5.000		5.000			4	4	5	4,3	A
4.1.5	Ανάπτυξη ηλεκτρονικής πλατφόρμας διαβούλευσης	4	4	8	4.1	8.1.2	12.000		4.000	8.000		4	4	4	4	B
4.1.6	Εισαγωγή Ολοκληρωμένης Στρατηγικής Διοίκησης	4	4	8	4.1	8.1.3	-					4	4	5	4,3	A
4.1.7	Ψηφιοποίηση αρχείου Υ.ΔΟΜ.	4	4	8	4.1	8.1.3	20.000				20.000	3	3	2	2,7	B
	<b>Σύνολο</b>						<b>366.160</b>		<b>19.000</b>	<b>207.160</b>	<b>140.000</b>					

Πίνακας 30: Ιεράρχηση δράσεων Μέτρου 4.2 του Άξονα Προτεραιότητας 4

Κωδ.	Ενδεικτικές Παρεμβάσεις	ΟΤ	ΑΠ	ΓΣ	Μ	ΕΣ	Ενδεικτικός Προϋπολογισμός	1 <sup>ο</sup> έτος	2 <sup>ο</sup> έτος	3 <sup>ο</sup> έτος	4 <sup>ο</sup> έτος	Κ1	Κ2	Κ3	Σύνολο	Προτ.
4.2.1	Συμμετοχή του Δήμου Βόρειας Κυνουρίας στον Αναπτυξιακό Οργανισμό Ο.Τ.Α. «Πάρωνας Α.Ε.	4	4	9	4.2	9.1.1	-					3	5	4	3,9	B
4.2.2	Εισαγωγή νέων προτύπων διαχείρισης έργων και διασφάλισης ποιότητας	4	4	9	4.2	9.1.2	30.000			15.000	15.000	3	3	3	3	B
	<b>Σύνολο</b>						<b>30.000,00</b>			<b>15.000</b>	<b>15.000</b>					





## ΕΠΙΧΕΙΡΗΣΙΑΚΟ ΠΡΟΓΡΑΜΜΑ ΔΗΜΟΥ ΒΟΡΕΙΑΣ ΚΥΝΟΥΡΙΑΣ

## Β' ΦΑΣΗ: Επιχειρησιακό Πρόγραμμα

Πίνακας 31: Ιεράρχηση δράσεων Μέρους 4.3 του Άξονα Προτεραιότητας 4

Κωδ.	Ενδεικτικές Περιεχόμενες	ΟΤ	ΑΠ	ΓΣ	Μ	ΕΣ	Ενδεικτικός Προϋπολογισμός	1 <sup>ο</sup> έτος	2 <sup>ο</sup> έτος	3 <sup>ο</sup> έτος	4 <sup>ο</sup> έτος	Κ1	Κ2	Κ3	Σύνολο	Προτ.
	Μελέτη και κατασκευή κτίριου για ανέγερση Δημαρχείου Δήμου Βόρειας Κυνουρίας	4	4	10	4.3	10.1.1	3.320.848			1.000.000	2.320.848	5	5	5	5	A
4.3.2	Αντισεισμικές παρεμβάσεις Δημόσιων Κτιρίων του Δήμου Βόρειας Κυνουρίας	4	4	10	4.3	10.1.1	28.700		28.700			5	4	5	4,7	A
4.3.3	Διαρκής συντήρηση και χρωματισμός όψεων των κτιρίων	4	4	10	4.3	10.1.1	30.000	10.000	10.000	10.000		3	4	4	3,6	B
4.3.4	Επιθεώρηση κτιρίων και εγκαταστάσεων του Δήμου, ενεργειακή πιστοποίηση τους και προμελέτη εξοικονόμησης ενέργειας	4	4	10	4.3	10.1.1	30.000		30.000			3	4	4	3,6	B
4.3.5	Υλοποίηση παρεμβάσεων εξοικονόμησης ενέργειας στα δημοτικά κτίρια	4	4	10	4.3	10.1.1	500.000			150.000	350.000	4	3	1	2,8	B
4.3.6	Εγκατάσταση φωτοβολταϊκών σε δημοτικά κτίρια	4	4	10	4.3	10.1.1	200.000			50.000	150.000	3	2	1	2,1	B
4.3.7	Μελέτες Η/Μ & πυροπροστασίας δημοτικών κτιρίων	4	4	10	4.3	10.1.1	35.000		35.000			3	2	1	2,1	B
4.3.8	Προσβασιμότητα ΑΜΕΑ και εργασίες συντήρησης κτιρίου γραφείου Δημάρχου	4	4	10	4.3	10.1.1	17.824		17.824			5	4	5	4,7	A
4.3.9	Εκπόνηση Προγράμματος Πρωτοβάθμιου ή και Δευτεροβάθμιου Προσευσμικού Ελέγχου Κρίσιμων Υποδομών	4	4	10	4.3	10.1.1	50.000		20.000	30.000		3	2	1	2,1	B
4.3.10	Κατάρτιση νέου Οργανισμού Εσωτερικής Υπηρεσίας (Ο.Ε.Υ.) του Δήμου	4	4	10	4.3	10.1.2	-					4	3	5	4	B
4.3.11	Ενίσχυση των υπηρεσιών με κατάλληλο επιστημονικό προσωπικό	4	4	10	4.3	10.1.2	-					3	2	5	3,3	B
4.3.12	Ναυαγαστική κάλυψη	4	4	10	4.3	10.1.2	450.000	80.000	100.000	150.000	120.000	4	4	4	4	B
	<b>Σύνολο</b>						<b>4.662.372</b>	<b>90.000</b>	<b>241.524</b>	<b>1.390.000</b>	<b>2.940.848</b>					



## ΕΠΙΧΕΙΡΗΣΙΑΚΟ ΠΡΟΓΡΑΜΜΑ ΔΗΜΟΥ ΒΟΡΕΙΑΣ ΚΥΝΟΥΡΙΑΣ

## Β' ΦΑΣΗ: Επιχειρησιακό Πρόγραμμα

Πίνακας 32: Ιεράρχηση δράσεων Μέτρου 4.4 του Άξονα Προτεραιότητας 4

Κωδ.	Ενδεικτικές Παρεμβάσεις	ΘΤ	ΑΠ	ΓΣ	Μ	ΕΣ	Ενδεικτικός Προϋπολογισμός	1 <sup>ο</sup> έτος	2 <sup>ο</sup> έτος	3 <sup>ο</sup> έτος	4 <sup>ο</sup> έτος	Κ1	Κ2	Κ3	Σύνολο	Προτ.
4.4.1	Τοπογραφικές αποτυπώσεις δημοτικών εκτάσεων	4	4	11	4.4	11.1.1	15.000			15.000		3	3	4	3,3	B
4.4.2	Ανάπτυξη βάσης δεδομένων ακίνητης περιουσίας	4	4	11	4.4	11.1.1	15.000			15.000		3	3	4	3,3	B
4.4.3	Ανάπτυξη συστήματος ηλεκτρονική διαχείρισης & εξόφλησης λογαριασμών	4	4	11	4.4	11.1.1	20.000		10.000	5.000	5.000	3	2	4	3	B
	<b>Σύνολο</b>						<b>50.000,00</b>		<b>10.000,00</b>	<b>35.000,00</b>	<b>5.000,00</b>					



### 2.3.2 Ομαδοποίηση Δράσεων κατά Πηγή Χρηματοδότησης

Στην παρούσα ενότητα η ομαδοποίηση των δράσεων του Επιχειρησιακού Προγράμματος του Δήμου Βόρειας Κυνουρίας ανά πηγή χρηματοδότησης.

Μέσω των **Δημοτικών πόρων** θα χρηματοδοτηθούν 61 δράσεις ύψους 2.213.739 €. Από **ΚΑΠ - ΣΑΤΑ** θα χρηματοδοτηθούν 37 δράσεις ύψους 3.169.847 €.

Το **ΕΣΠΑ** της τρέχουσας αλλά και της επόμενης Προγραμματικής Περιόδου 2021-2027 καλύπτει δαπάνες ύψους 14.122.966 € που αντιστοιχούν σε 28 δράσεις.

Από **Εθνικούς Πόρους (ΦΙΛΟΔΗΜΟΣ, Πράσινο Ταμείο, ΠΠΑ Πελοποννήσου 2021-2025 κ.α.)** αναμένεται να χρηματοδοτηθούν 32 δράσεις ύψους 18.446.645 €.

Από το **Πρόγραμμα ΑΝΤΩΝΗΣ ΤΡΙΤΣΗΣ** αναμένεται να χρηματοδοτηθούν 13 δράσεις ύψους 15.312.840 €.

Από το **Μηχανισμό Ανάκαμψης και Ανθεκτικότητας** αναμένεται να χρηματοδοτηθούν 9 δράσεις ύψους 2.465.000 €.

Τέλος, για 7 δράσεις, οι οποίες δεν ενέχουν κόστος ή για τις οποίες δεν έχει προσδιορισθεί πηγή χρηματοδότησης ο προϋπολογισμός ανέρχεται σε 990.000 €.

Στους πίνακες που ακολουθούν παρουσιάζονται οι δράσεις του Επιχειρησιακού Προγράμματος κατανεμημένες κατά πηγή χρηματοδότησης.

## ΕΠΙΧΕΙΡΗΣΙΑΚΟ ΠΡΟΓΡΑΜΜΑ ΔΗΜΟΥ ΒΟΡΕΙΑΣ ΚΥΝΟΥΡΙΑΣ

## Β' ΦΑΣΗ: Επιχειρησιακό Πρόγραμμα

Πίνακας 33: Δράσεις χρηματοδοτούμενες από Δημοτικούς Πόρους

Κωδ.	Δράσεις	ΘΤ	ΑΠ	ΓΣ	Μ	ΕΣ	Ενδεικτικός Προϋπολογισμός	1 <sup>ο</sup> έτος	2 <sup>ο</sup> έτος	3 <sup>ο</sup> έτος	4 <sup>ο</sup> έτος
1.1.14	Διαγραμμίσεις διαβάσεων και συντήρηση υφισταμένων	1	1	1	1.1	1.1.1	2.000			2.000	
1.1.26	Κυκλοφοριακές σημάσεις και διευθετήσεις σε οδούς του Δήμου	1	1	1	1.1	1.1.2	10.000			10.000	
1.2.4	Εκπόνηση μελέτης για τη βιώσιμη αστικής κινητικότητας Δήμου Βόρειας Κυνουρίας	1	1	1	1.2	1.1.3	40.000			40.000	
1.2.6	Διεύρυνση δικτύου ασύρματης πρόσβασης	1	1	1	1.2	1.1.3	50.000		20.000	30.000	
1.2.8	Μελέτη βελτίωσης, επέκτασης και νομιμοποίησης λιμενικού Αγίου Ανδρέα (Πόροι Λιμενικού Ταμείου)	1	1	1	1.2	1.1.3					241.000
1.2.9	Μελέτη βελτίωσης λιμανιού Παραλίου Άστρους (Πόροι Λιμενικού Ταμείου)	1	1	1	1.2	1.1.3	241.000				
1.2.10	Ξηροπηγάδου (Πόροι Λιμενικού Ταμείου)	1	1	1	1.2	1.1.3					
1.3.4	Καταγραφή των διατηρητέων κτιρίων του Δήμου Βόρειας Κυνουρίας – Διερεύνηση – αποτύπωση προβλημάτων	1	1	2	1.3	2.1.1	40.000			40.000	
1.4.7	Φυτεύσεις δέντρων και καλλωπιστικών φυτών – Δημιουργία μητρώου πρασίνου	1	1	2	1.4	2.1.2	50.000			25.000	25.000
1.4.10	Μελέτη ανάπτυξης πλατείας Μελιγούς	1	1	2	1.4	2.1.2	20.000		20.000		
1.5.7	Κυνουρίας	1	1	3	1.5	3.1.3	30.000			30.000	
1.5.10	Εκστρατεία ενημέρωσης για τα οφέλη από την εξοικονόμηση ενέργειας μηδενικού, χαμηλού και μέσου κόστους στον οικιακό τομέα	1	1	3	1.5	3.1.3	10.000			10.000	
1.5.17	Υλοποίηση στοχευμένων δράσεων περιβαλλοντικής εκπαίδευσης και ευαισθητοποίησης που θα συνοδεύουν τα προγράμματα διαλογής στην πηγή και ανακύκλωσης, με έμφαση στους νέους και ιδιαίτερα στους μαθητές.	1	1	3	1.5	3.1.6	20.000			10.000	10.000
1.6.5	Ανακατασκευή υδροληψίας στην Κοινότητα Πετρόκβρυσης (Πόροι ΔΕΥΑΒΚ)	1	1	3	1.6	3.1.7	3.215			3.215	



## ΕΠΙΧΕΙΡΗΣΙΑΚΟ ΠΡΟΓΡΑΜΜΑ ΔΗΜΟΥ ΒΟΡΕΙΑΣ ΚΥΝΟΥΡΙΑΣ

## Β' ΦΑΣΗ: Επιχειρησιακό Πρόγραμμα

1.6.21	Δημιουργία υποδομών για την ανάπτυξη δημοτικών δικτύων άρδευσης	1	1	3	1.6	3.1.9	40.000			10.000	30.000
1.6.22	Αξιοποίηση αρδευτικών γεωτρήσεων	1	1	3	1.6	3.1.9	30.000		10.000	10.000	10.000
1.6.19	Εκπόνηση σχεδίου ύδρευσης και ασφάλειας νερού (ΔΕΥΑΒΚ)	1	1	3	1.6	3.1.9	70.000			70.000	
2.1.2	Ανάδειξη του κινήματος γαστρονομίας "από τη φάρμα στο τραπέζι"	2	2	4	2.1	4.1.1	40.000		20.000	20.000	
2.1.6	Εκπόνηση επιχειρησιακού σχεδίου ολοκληρωμένης τουριστικής ανάπτυξης	2	2	4	2.1	4.1.1	20.000			20.000	
2.1.7	Δημιουργία ολοκληρωμένης πολιτιστικής διαδρομής αρχαιολογικών και ιστορικών χώρων του Δήμου με την πλήρωση σημείων πολιτιστικού ενδιαφέροντος	2	2	4	2.1	4.1.1	20.000		20.000		
2.1.8	Εκπόνηση Marketing Plan για τη δημιουργία και προώθηση του Brandname του Δήμου	2	2	4	2.1	4.1.1	40.000		40.000		
2.1.10	Δημιουργία portal τουριστικής πύλης του Δήμου Βόρειας Κυνουρίας	2	2	4	2.1	4.1.1	12.000		12.000		
2.1.11	Συμμετοχή σε εκθέσεις B2B, και επικοινωνία μετά το πέρας τους, με εκπροσώπηση από τα στελέχη του DMO	2	2	4	2.1	4.1.1	30.000		15.000	15.000	
2.1.12	Διαφημιστική προβολή της ΠΔ σε εγχώρια και διεθνή MME	2	2	4	2.1	4.1.1	30.000		15.000	15.000	
2.1.13	Social Media FB & Instagram παρουσία του Δήμου και On-line campaign με FB / Instagram / Google ads	2	2	4	2.1	4.1.1	10.000		2.000	4.000	4.000
2.1.15	Διοργάνωση ενός μεγάλου φεστιβάλ παραδοσιακών χορών με τη συμμετοχή ομάδων από την Ελλάδα και το εξωτερικό	2	2	4	2.1	4.1.2	30.000		15.000	15.000	
2.1.16	Δημιουργία μητρώου δικτύου Συλλόγων, Ομίλων κ.α. του Δήμου Βόρειας Κυνουρίας Στήριξη προγραμμάτων πολιτιστικών εκδηλώσεων	2	2	4	2.1	4.1.2	20.000		10.000	10.000	
2.2.1	Προμήθεια και τοποθέτηση ιατρικού εξοπλισμού άμεσης ανάγκης σε κομβικά σημεία του Δήμου	2	2	5	2.2	5.1.1	20.000			10.000	10.000
2.2.5	Ενίσχυση της λειτουργίας της Δομής «Βοήθειας στο Σπίτι»	2	2	5	2.2	5.1.2	40.000	10.000	10.000	10.000	10.000
2.2.7	Βελτίωση της προσβασιμότητας των ΑΜΕΑ με ράμπες πεζοδρομίων	2	2	5	2.2	5.1.2	30.000		10.000	10.000	10.000
2.2.8	Προαγωγή της δημόσιας υγείας και της προληπτικής ιατρικής για το γενικό πληθυσμό με έμφαση στις ευάλωτες πληθυσμιακές ομάδες. Δράσεις όπως η ενημέρωση, η πρόληψη προσωπιατικού ελέγχου, η ευαισθητοποίηση σε θέματα δημόσιας υγείας και εξαρτήσεων, κ.α.										
2.2.10	Ενίσχυση της λειτουργίας των ΚΔΑΠ & ΚΔΑΠ ΜΕΑ του Δήμου Βόρειας Κυνουρίας	2	2	5	2.2	5.1.2	80.000	20.000	20.000	20.000	20.000



## ΕΠΙΧΕΙΡΗΣΙΑΚΟ ΠΡΟΓΡΑΜΜΑ ΔΗΜΟΥ ΒΟΡΕΙΑΣ ΚΥΝΟΥΡΙΑΣ

## Β' ΦΑΣΗ: Επιχειρησιακό Πρόγραμμα

2.3.14	Κατασκευή γηπέδου τένις	2	2	5	2.3	5.1.4	20.000				20.000
2.3.20	Εκπόνηση οριστικών μελετών για την επαναλειτουργία του Αρχαιολογικού Μουσείου Άστρους	2	2	5	2.3	5.1.5	60.000			60.000	
3.1.3	Λειτουργία Γραφείου ενημέρωσης – επιχειρηματικότητας στο Δήμο Βόρειας Κυνουρίας	3	3	6	3.1	6.1.2	30.000		10.000		10.000
3.1.4	Λειτουργία Γεωργίας, Κτηνοτροφίας και Αλιείας στο Δήμο Βόρειας Κυνουρίας	3	3	6	3.1	6.1.2	30.000		10.000		10.000
3.2.1	Οργάνωση σεμιναρίων σε συνεργασία με Πανεπιστήμια και φορείς για την κτηνοτροφία, τυροκομία, ιστορία, αρχαιολογία, αρχιτεκτονική κ.α.	3	3	7	3.2	7.1.1	15.000			15.000	
3.2.3	Δημιουργία & καθιέρωση Φεστιβάλ Γαστρονομίας & Οίνου με αποκλειστικά τοπικά προϊόντα και τοπικό χαρακτήρα	3	3	7	3.2	7.1.2	30.000			15.000	15.000
3.2.4	Ενίσχυση μουσικό – χορευτικών εκδηλώσεων στο Παράλιο Άστρος (εκδηλώσεις στο Κάστρο, γιορτή ψαρά κ.α.) με στόχο την στήριξη της τοπικής οικονομίας	3	3	7	3.2	7.1.2	50.000		20.000		15.000
3.2.7	Πρώθηση προγραμμάτων συμβουλευτικής για την ενίσχυση της επιχειρηματικότητας σε τοπικό επίπεδο, σε συνεργασία με τα αρμόδια επιμελητήρια.	3	3	7	3.2	7.1.3	5.000				5.000
3.2.8	Δημιουργία ηλεκτρονικής πύλης – διαύλου επικοινωνίας (φόρουμ) με εμπλεκόμενους φορείς του Δήμου στο πλαίσιο του ΣΔΑΕΚ	3	3	7	3.2	7.1.3	5.000		5.000		
3.2.10	Ενέργειες προβολής (πχ. Συμμετοχή σε εμπορικές εκθέσεις)	3	3	7	3.2	7.1.5	50.000			25.000	25.000
3.2.11	Καταγραφή προϊόντων Αγοραδιτροφής, συμπεριλαμβανομένου και του οίνου που παράγονται εντός των ορίων του Δήμου Βόρειας Κυνουρίας, σε ηλεκτρονικό αρχείο	3	3	7	3.2	7.1.6	2.000		2.000		
3.2.12	Δημιουργία Ενιαίας Πλατφόρμας προϊόντων και υπηρεσιών, όπου θα καταχωρίζονται μόνον τα προϊόντα και οι υπηρεσίες που έχουν πιστοποιηθεί και λειτουργούν με τον ενδεδειγμένο τρόπο, για την παροχή αξιόλογων εμπειριών στους τουρίστες	3	3	7	3.2	7.1.6	5.000				5.000
3.2.13	Ανάπτυξη της δικτύωσης και συνεργασίας αλλά και διαβούλευσης των παραγωγικών φορέων της πόλης σε θέματα αστικού σχεδιασμού και προκλήσεις της καθημερινότητας στην πόλη	3	3	7	3.2	7.1.6	5.000		2.500		2.500
4.1.1	Ηλεκτρονική διαχείριση συναλλαγών κι εξυπηρέτηση του δημότη	4	4	8	4.1	8.1.1	50.000		10.000		20.000
4.1.3	Αναβάθμιση ιστοσελίδας Δήμου Βόρειας Κυνουρίας	4	4	8	4.1	8.1.2	20.000			20.000	



## ΕΠΙΧΕΙΡΗΣΙΑΚΟ ΠΡΟΓΡΑΜΜΑ ΔΗΜΟΥ ΒΟΡΕΙΑΣ ΚΥΝΟΥΡΙΑΣ

## Β' ΦΑΣΗ: Επιχειρησιακό Πρόγραμμα

4.1.4	Δημιουργία κόμβου επικοινωνίας με τους πολίτες μέσω εφαρμογών social – media	4	4	8	4.1	8.1.2	5.000	5.000	5.000		
4.1.5	Ανάπτυξη ηλεκτρονικής πλατφόρμας διαβούλευσης	4	4	8	4.1	8.1.2	12.000		12.000		
4.1.7	Ψηφιοποίηση αρχείου Υ.ΔΟΜ.	4	4	8	4.1	8.1.3	20.000			20.000	
4.2.1	Συμμετοχή του Δήμου Βόρειας Κυνουρίας στον Αναπτυξιακό Οργανισμό Ο.Τ.Α. «Πάρνωνας Α.Ε.	4	4	9	4.2	9.1.1	30.000		10.000	10.000	10.000
4.2.2	Εισαγωγή νέων προτύπων διαχείρισης έργων και διασφάλισης ποιότητας	4	4	9	4.2	9.1.2	30.000		15.000	15.000	
4.3.2	Αντισεισμικές παρεμβάσεις Δημόσιων Κτιρίων του Δήμου Βόρειας Κυνουρίας	4	4	10	4.3	10.1.1	28.700		28.700		
4.3.7	Μελέτες Η/Μ & πυροπροστασίας δημοτικών κτιρίων	4	4	10	4.3	10.1.1	35.000		35.000		
4.3.8	Προσβασιμότητα ΑΜΕΑ και εργασίες συντήρησης κτιρίου γραφείου Δημάρχου	4	4	10	4.3	10.1.1	17.824		17.824		
4.3.9	Εκπόνηση Προγράμματος Πρωτοβάθμιου ή και Δευτεροβάθμιου Προσεισμικού Ελέγχου Κρίσιμων Υποδομών	4	4	10	4.3	10.1.1	50.000		20.000	30.000	
4.3.12	Ναυαγοσωστική κάλυψη	4	4	10	4.3	10.1.2	450.000	80.000	100.000	150.000	120.000
4.4.1	Τοπογραφικές αποτυπώσεις δημοτικών εκτάσεων	4	4	11	4.4	11.1.1	15.000			15.000	
4.4.2	Ανάπτυξη βάσης δεδομένων ακίνητης περιουσίας	4	4	11	4.4	11.1.1	15.000			15.000	
4.4.3	Ανάπτυξη συστήματος ηλεκτρονική διαχείρισης & εξόφλησης λογαριασμών	4	4	11	4.4	11.1.1	20.000		10.000	5.000	5.000
	<b>Σύνολο</b>						<b>2.213.739</b>	<b>110.000</b>	<b>465.024</b>	<b>943.715</b>	<b>695.000</b>

Πίνακας 34: Δράσεις χρηματοδοτούμενες από ΚΑΠ &amp; ΣΑΤΑ

Κωδ.	Δράσεις	ΕΣ				Ενδεικτικός Προϋπολογισμός	1 <sup>ο</sup> έτος	2 <sup>ο</sup> έτος	3 <sup>ο</sup> έτος	4 <sup>ο</sup> έτος
		ΟΤ	ΑΠ	ΓΣ	Μ					
1.1.2	Μελέτη εφαρμογής σχεδίου Παραλίου Άστρους	1	1	1	1.1	1.1.1	10.000			
1.1.3	Ηλεκτροπωτισμός στη θέση ΝΗΣΙ κοντιότητας Παρ. Άστρους	1	1	1	1.1	1.1.1	37.500	20.000		
1.1.4	Φωτισμός δρόμου προς Νεκροταφείο Κορακοβουνίου	1	1	1	1.1	1.1.1	30.000	30.000		



## ΕΠΙΧΕΙΡΗΣΙΑΚΟ ΠΡΟΓΡΑΜΜΑ ΔΗΜΟΥ ΒΟΡΕΙΑΣ ΚΥΝΟΥΡΙΑΣ

## Β' ΦΑΣΗ: Επιχειρησιακό Πρόγραμμα

Κωδ.	Δράσεις	ΟΤ	ΑΠ	ΓΣ	Μ	ΕΣ	Ενδεικτικός Προϋπολογισμός	1 <sup>ο</sup> έτος	2 <sup>ο</sup> έτος	3 <sup>ο</sup> έτος	4 <sup>ο</sup> έτος
1.1.5	Ηλεκτροφωτισμός κοινότητας Πραστού	1	1	1	1.1	1.1.1	18.000		18.000		
1.1.8	Διανομή νευραλγικών οδών προβλεπόμενων από το σχέδιο πόλεως του Παράλιου Άστρους	1	1	1	1.1	1.1.1	120.000		120.000		
1.1.13	Συντήρηση ηλεκτροφωτισμού Δήμου Βόρειας Κυνουρίας	1	1	1	1.1	1.1.1	50.000		10.000	20.000	20.000
1.1.16	Ασφαλτοστρώσεις Αγ. Πέτρου και Ορεινής Μελιγούς	1	1	1	1.1	1.1.2	26.100		26.100		
1.1.19	Τσιμεντοστρώσεις - τοιχεία αντιστήριξης Καράτουλας - Καστρίου - Καστάνιτσας - Πλάτανος - Κούτροφα - Μεσορράχης και Χαράδρου	1	1	1	1.1	1.1.2	32.800		32.800		
1.1.20	Τσιμεντοστρώσεις Άστρους - Μελιγούς - Ξηροπηγάδου και Κορακοβουνίου	1	1	1	1.1	1.1.2	46.373		20.000	26.373	
1.1.21	Τσιμεντοστρώσεις Αγ. Πέτρου - Δολιανών	1	1	1	1.1	1.1.2	41.700	21.700	20.000		
1.1.24	Συντήρηση των δημοτικών οδών	1	1	1	1.1	1.1.2	60.000		30.000	30.000	
1.1.25	Ασφαλτοστρώσεις - τσιμεντοστρώσεις και τοιχεία αντιστήριξης Δημοτικών Κοινοτήτων	1	1	1	1.1	1.1.2	100.000		30.000	30.000	40.000
1.2.1	Μελέτη Γ. Π. Σ. Δήμου Βόρειας Κυνουρίας (με 1η Σ.Σ.)	1	1	1	1.2	1.1.3	47.992		27.992	20.000	
1.2.2	Πράξη αναλογισμού στα Ο.Τ. 150-155-156 και 50-51 στην Τ.Κ. Παρ. Άστρους (μελέτη τοπογραφίας)	1	1	1	1.2	1.1.3	1.692	1.692			
1.2.3	Διευθέτηση των πολεοδομικών ζητημάτων (οικισμοί Παράλιου Άστρους, παραλιακής ζώνης Παλιόχανου - Παράλιου Άστρους, οικισμού Κάτω Δολιανών, κοινόχρηστων χώρων οικισμών ορεινών όγκων)	1	1	1	1.2	1.1.3	50.000		50.000		
1.4.3	Αναπλάσεις κοινοχρήστων χώρων στην κοινότητα Άστρους	1	1	2	1.4	2.1.2	98.400	30.000	30.000	38.400	
1.4.4	Αναπλάσεις -συντηρήσεις πλατειών και πεζοδρομίων τοπικών κοινοτήτων	1	1	2	1.4	2.1.2	500.000	30.000	30.000	80.000	360.000
1.4.5	Αναπλάσεις Βερβένων - Περιοκόβρουσης και Ωριάς	1	1	2	1.4	2.1.2	19.000	19.000			
1.4.6	Βελτίωση των υποδομών και των παραμελημένων κοινοχρήστων χώρων σε οικισμούς του ορεινού όγκου του Δήμου	1	1	2	1.4	2.1.2	80.000		40.000	40.000	
1.4.8	Αναπλάσεις - συντηρήσεις πλατειών και πεζοδρομίων τοπικών κοινοτήτων	1	1	2	1.4	2.1.2	50.000		25.000	25.000	
1.4.9	Παρεμβάσεις λειτουργικής και αισθητικής αναβάθμισης του παράλιου	1	1	2	1.4	2.1.2	150.000		75.000	75.000	





## ΕΠΙΧΕΙΡΗΣΙΑΚΟ ΠΡΟΓΡΑΜΜΑ ΔΗΜΟΥ ΒΟΡΕΙΑΣ ΚΥΝΟΥΡΙΑΣ

## Β' ΦΑΣΗ: Επιχειρησιακό Πρόγραμμα

Κωδ.	Δράσεις	ΟΤ	ΑΠ	ΓΣ	Μ	ΕΣ	Ενδεικτικός Προϋπολογισμός	1 <sup>ο</sup> Έτος	2 <sup>ο</sup> Έτος	3 <sup>ο</sup> Έτος	4 <sup>ο</sup> Έτος
	μετώπου										
1.5.5	Προστασία και αναβάθμιση των ακτών του Δήμου Βόρειας Κυνουρίας	1	1	3	1.5	3.1.2	40.000		10.000	10.000	20.000
1.5.9	Αντικατάσταση φωτιστικών σε πλατείες ή πεζοδρομους με τεχνολογίες φωτισμού με χρήση ΑΠΕ	1	1	3	1.5	3.1.3	50.000			50.000	
1.5.15	Εγκατάσταση συστημάτων αντικεραινικής προστασίας σε Δημοτικά και Σχολικά κτίρια	1	1	3	1.5	3.1.5	30.000			30.000	
1.6.10	Μελέτη δικτύων αποχέτευσης και ΕΕΛ οικισμού Αγ. Πέτρου	1	1	3	1.6	3.1.7	16.290		16.290		
2.1.4	Βελτιωτικές παρεμβάσεις πρόσβασης στον ιστορικό χώρο της Β' Εθνοσυνέλευσης	2	2	4	2.1	4.1.1	80.000			80.000	
2.1.5	Βελτιωτικές παρεμβάσεις πρόσβασης στο χώρο του Κάστρου στο Παράλιο Άστρος	2	2	4	2.1	4.1.1	80.000			80.000	
2.2.2	Αναβάθμιση κτιρίων Κοινωνικών Δομών	2	2	5	2.2	5.1.1	40.000		10.000	10.000	20.000
2.2.3	Αναβάθμιση του εξοπλισμού του Κέντρου Υγείας Άστρους	2	2	5	2.2	5.1.1	25.000			25.000	
2.2.11	Ενίσχυση της λειτουργίας των Παδικών Σταθμών του Δήμου	2	2	5	2.2	5.1.2	650.000	160.000	160.000	160.000	170.000
2.3.6	Αθλητική και λειτουργική αναβάθμιση των σχολικών υποδομών	2	2	5	2.3	5.1.4	40.000		10.000	20.000	10.000
2.3.7	Αναβάθμιση των σχολικών αυλών.	2	2	5	2.3	5.1.4	40.000			20.000	20.000
2.3.8	Κατασκευή γηπέδων 5Χ5	2	2	5	2.3	5.1.4	100.000	20.000	30.000	50.000	
2.3.10	Τακτική συντήρηση γηπέδων ποδοσφαίρου	2	2	5	2.3	5.1.4	60.000	15.000	15.000	15.000	15.000
3.1.2	Συμμετοχή του Δήμου στο πρόγραμμα απασχόλησης του ΟΕΑΔ	3	3	6	3.1	6.1.1	250.000	80.000	80.000	90.000	
4.3.3	Διαρκής συντήρηση και χρωματισμός όψεων των κτιρίων	4	4	10	4.3	10.1.1	30.000	10.000	10.000	10.000	
4.3.4	Επιθεώρηση κτιρίων και εγκαταστάσεων του Δήμου, ενεργειακή πιστοποίηση τους και προμελέτη εξοικονόμησης ενέργειας	4	4	10	4.3	10.1.1	30.000		30.000		
							3.169.847	453.892	931.182	1.034.773	750.000



## ΕΠΙΧΕΙΡΗΣΙΑΚΟ ΠΡΟΓΡΑΜΜΑ ΔΗΜΟΥ ΒΟΡΕΙΑΣ ΚΥΝΟΥΡΙΑΣ

## Β' ΦΑΣΗ: Επιχειρησιακό Πρόγραμμα

Πίνακας 35: Δράσεις χρηματοδοτούμενες από ΕΣΠΑ 2014 – 2020 &amp; ΕΣΠΑ 2021 - 2027

Κωδ.	Δράσεις	ΘΤ	ΑΠ	ΓΣ	Μ	ΕΣ	Ενδεικτικός Προϋπολογισμός	1 <sup>ο</sup> έτος	2 <sup>ο</sup> έτος	3 <sup>ο</sup> έτος	4 <sup>ο</sup> έτος
1.1.12	Δημιουργία ποδηλατοδρόμου και πεζοδρόμου στο παραλιακό μέτωπο από τα όρια του οικισμού του Παραλιού Άστρους μέχρι την περιοχή «Πόρτες»	1	1	1	1.1	1.1.1	250.000			250.000	
1.2.5	Συστήματα και αστικός εξοπλισμός για τη βελτίωση αστικής κινητικότητας (Κοινόχρηστα ποδήλατα, ηλιακά παγκάκια κ.α.)	1	1	1	1.2	1.1.3	150.000			100.000	50.000
1.2.7	Συστήματα Έξυπνης Βιώσιμης Κινητικότητας (Έξυπνες διαβάσεις, σύστημα ελεγχόμενης στάθμευσης)	1	1	1	1.2	1.1.3	50.000			50.000	
1.4.1	Ανάπλαση πλατείας Αγ. Ανδρέα (ΠΑΑ 2014-2020, LEADER)	1	1	2	1.4	2.1.2	359.600	200.000	159.600		
1.4.2	Ολοκλήρωση ανάπλασης πλατείας Β' Εθνοσυνέλευσης από οικία Ευθυμίου έως Γυμνάσιο (ΠΑΑ 2014-2020, LEADER)	1	1	2	1.4	2.1.2	420.000	300.000	120.000		
1.4.14	Ανάδειξη – ανάπλαση αρχαιολογικού χώρου Β' Εθνοσυνέλευσης Δ.Κ. Άστρους	1	1	2	1.4	2.1.2	468.720			250.000	218.720
1.5.18	Δημιουργία Πράσινου Σημείου και Μονάδας Κομποστοποίησης	1	1	3	1.5	3.1.6	2.000.000			300.000	1.700.000
1.6.1	Βασικός ανωγός τροφοδότησης υδρευτικού ύδατος κεντρικής δεξαμενής οικισμού Παραλιού Άστρους Δήμου Βόρειας Κυνουρίας	1	1	3	1.6	3.1.7	863.661	863.661			
1.6.2	Βασικός ανωγός τροφοδότησης υδρευτικού ύδατος κεντρικής δεξαμενής οικισμού Κορακαβουνίου Δήμου Βόρειας Κυνουρίας.	1	1	3	1.6	3.1.7	268.668	200.000	68.668		
1.6.4	Κατασκευή νέας δεξαμενής ύδρευσης και σύνδεσή της με υφιστάμενα υδραυλικά έργα & υφιστάμενα δίκτυα διανομής στους οικισμούς Άστρους, Παραλιού Άστρους, Καστρι, Βέρβενα, Αγ. Ανδρέα, Δήμου Βόρειας Κυνουρίας										
1.6.11	Μελέτη - αναβάθμιση μονάδας Εγκατάστασης και Επεξεργασίας Λυμάτων Άστρους	1	1	3	1.6	3.1.7	1.212.702		200.000	700.000	312.702
1.6.12	Επέκταση δικτύου αποχέτευσης και εγκατάστασης επεξεργασίας λυμάτων στην Κοινότητα Ξηροπηγάδου	1	1	3	1.6	3.1.7	300.000			50.000	250.000
1.6.13	Εγκατάσταση επεξεργασίας λυμάτων στον οικισμό «Αρκαδικό Χωριό», στην Αγίου Ανδρέα	1	1	3	1.6	3.1.7	800.000			200.000	600.000



## ΕΠΙΧΕΙΡΗΣΙΑΚΟ ΠΡΟΓΡΑΜΜΑ ΔΗΜΟΥ ΒΟΡΕΙΑΣ ΚΥΝΟΥΡΙΑΣ

## Β' ΦΑΣΗ: Επιχειρησιακό Πρόγραμμα

Κωδ.	Δράσεις	ΘΤ	ΑΠ	ΓΣ	Μ	ΕΣ	Ενδεικτικός Προϋψισμός	Ενδεικτικός Προϋψισμός			
								1ο έτος	2ο έτος	3ο έτος	4ο έτος
2.1.3	Πολυμεσική ανάδειξη, αξιοποίηση και διάδοση του Πολιτιστικού Αποθέματος και του Τουριστικού Προϊόντος	2	2	4	2.1	4.1.1	200.000			100.000	100.000
2.1.9	Δημιουργία Οργανισμού Διαχείρισης Προορισμού (DMO)	2	2	4	2.1	4.1.1	80.000			40.000	40.000
2.2.6	Δημιουργία Κέντρου Ανοιχτής Προστασίας Ηλικιωμένων – ΚΑΠΗ	2	2	5	2.2	5.1.2	150.000				150.000
2.2.9	Υποστήριξη καθημερινότητας εύρωπων ομάδων πολιτών - Δράσεις για ηλικιωμένους, άτομα με ειδικές ανάγκες και μη αυτοεξυπηρετούμενους, με την παροχή υπηρεσιών ψυχοκοινωνικής υποστήριξης και κατ'οίκον φροντίδας, ενσωματώνοντας νέες τεχνολογίες σε υπηρεσίες υγείας (e-health)	2	2	5	2.2	5.1.2	70.000			30.000	40.000
2.2.12	Λειτουργία Κέντρου Κοινότητας Δήμου Βόρειας Κυνουρίας	2	2	5	2.2	5.1.3	120.000			60.000	60.000
2.2.13	Ενίσχυση λειτουργίας Δομής «Κοινωνικού Ανταλλακτηρίου»	2	2	5	2.2	5.1.3	15.000	5.000	5.000	5.000	
2.2.14	Δράσεις αντιμετώπισης υλικής στέρησης μέσω της τροφογίας και υλικής βοήθειας, συμπεριλαμβανομένων των συνδυαστικών μέτρων	2	2	5	2.2	5.1.3	250.000	40.000	70.000	70.000	70.000
2.3.1	Ενεργειακή αναβάθμιση κλειστού Γυμναστηρίου Άστρους (ΕΠ ΥΜΕΠΕΡΑΑ)	2	2	5	2.3	5.1.4	418.700			418.700	
2.3.2	Παροχή υπηρεσιών Ενεργειακού Συμβούλου - Ενεργειακού Επιθεωρητή στο κτίριο του κλειστού Γυμναστηρίου Άστρους (ΕΠ ΥΜΕΠΕΡΑΑ)	2	2	5	2.3	5.1.4	6.138		6.138		
2.3.16	Εκπόνηση μελετών εφαρμογής και τευχών δημοπράτησης για το έργο "Αποκατάσταση δημοτικού σχολείου Μελιγούς και μετατροπή του σε πολυχώρο εκπαιδευτικών, κοινωνικών και πολιτιστικών δραστηριοτήτων" (ΕΠ ΑΝΕΚ)	2	2	5	2.3	5.1.5	69.377		69.377		
2.3.17	Αποκατάσταση δημοτικού σχολείου Μελιγούς και μετατροπή του σε πολυχώρο εκπαιδευτικών, κοινωνικών και πολιτιστικών δραστηριοτήτων - Εργαλαβία (ΕΠ ΑΝΕΚ)	2	2	5	2.3	5.1.5	2.356.000	600.000	600.000	1.156.000	
2.3.18	Υπηρεσίες Τεχνικού Συμβούλου για το έργο "Αποκατάσταση δημοτικού σχολείου Μελιγούς και μετατροπή του σε πολυχώρο	2	2	5	2.3	5.1.5	74.400		74.400		



## ΕΠΙΧΕΙΡΗΣΙΑΚΟ ΠΡΟΓΡΑΜΜΑ ΔΗΜΟΥ ΒΟΡΕΙΑΣ ΚΥΝΟΥΡΙΑΣ

## Β' ΦΑΣΗ: Επιχειρησιακό Πρόγραμμα

Κωδ.	Δράσεις	ΘΤ			ΑΠ			ΓΣ			Μ			ΕΣ			Ενδεικτικός Προϋπολογισμός	1 <sup>ο</sup> έτος	2 <sup>ο</sup> έτος	3 <sup>ο</sup> έτος	4 <sup>ο</sup> έτος
		1	2	3	1	2	3	1	2	3	1	2	3	1	2	3					
2.3.19	εκπαιδευτικών, κοινωνικών και πολιτιστικών δραστηριοτήτων Μελέτες αξιοποίησης εμβληματικών δημοτικών ακινήτων	2	2	2	5	2.3	5.1.5	120.000										60.000			
3.2.14	Δράσεις υποστήριξης επιχειρήσεων Κοινωνικής Αλληλεγγύης Οικονομίας (ΚΑΛΟ) μέσω των «Δημόσιων Κοινωνικών Συμβάσεων»	3	3	3	7	3.2	7.1.7	50.000												50.000	
2.3.15	Κατασκευή νέου βιοκλιματικού Νηπιαγωγείου στην τοπική κοινότητα Παραλίου Άστρους	2	2	2	5	2.3	5.1.4	1.000.000												1.000.000	
	<b>Σύνολο</b>							<b>14.122.966</b>										<b>1.373.183</b>		<b>6.701.422</b>	

Πίνακας 36: Δράσεις χρηματοδοτούμενες από Εθνικούς Πόρους (ΦΙΛΟΔΗΜΟΣ, ΠΔΕ, Πράσινο Ταμείο, ΠΠΑ, ΠΑΑ κ.α.)

Κωδ.	Δράσεις	ΘΤ			ΑΠ			ΓΣ			Μ			ΕΣ			Ενδεικτικός Προϋπολογισμός	1 <sup>ο</sup> έτος	2 <sup>ο</sup> έτος	3 <sup>ο</sup> έτος	4 <sup>ο</sup> έτος	Πρόγραμμα
		1	2	3	1	2	3	1	2	3	1	2	3	1	2	3						
1.1.1	Ανοπλάσεις στις κοινότητες Βερβένων - Μελιγούς Δήμου Βόρειας Κυνουρίας	1	1	1	1	1.1	1.1.1	22.800	10.000	12.800											ΦΙΛΟΔΗΜΟΣ II	
1.1.6	Ανάπλαση παραλιακής οδού Καλλιθέα στην Τ.Κ. Παρ. Άστρους του Δήμου Βόρειας Κυνουρίας	1	1	1	1	1.1	1.1.1	1.500.000	200.000	1.300.000											Π.Δ.Ε. Υπ.Οικ.& Αναπτ.	
1.1.7	Φωτισμός πλατείας στη θέση Βρύση και ηλεκτρολογικές εγκαταστάσεις στο κοινοτικό κατάστημα Κορακοβουνίου	1	1	1	1	1.1	1.1.1	17.800	17.800												ΦΙΛΟΔΗΜΟΣ II	
1.1.9	Σχεδιασμός και υλοποίηση λιμενικών έργων στην Παραλία Αγίου Ανδρέα	1	1	1	1	1.1	1.1.1	1.500.000										1.000.000	500.000		ΠΠΑ Πελοποννήσου 2021-2025	
1.1.10	Σχεδιασμός και υλοποίηση λιμενικών έργων στο Ξηροπήγαδο	1	1	1	1	1.1	1.1.1	1.500.000										500.000	1.000.000		ΠΠΑ Πελοποννήσου 2021-2025	



## ΕΠΙΧΕΙΡΗΣΙΑΚΟ ΠΡΟΓΡΑΜΜΑ ΔΗΜΟΥ ΒΟΡΕΙΑΣ ΚΥΝΟΥΡΙΑΣ

## Β' ΦΑΣΗ: Επιχειρησιακό Πρόγραμμα

Κωδ.	Δράσεις	ΘΤ	ΑΠ	ΓΣ	Μ	ΕΣ	Ενδεικτικός Προϋπολογισμός	1 <sup>ο</sup> έτος	2 <sup>ο</sup> έτος	3 <sup>ο</sup> έτος	4 <sup>ο</sup> έτος	Πρόγραμμα
1.1.1	Ανάπλασεις στις κοινότητες Βερβένων - Μελιγούς Δήμου Βόρειας Κυνουρίας	1	1	1	1.1	1.1.1	22.800	10.000	12.800			ΦΙΛΟΔΗΜΟΣ II ΠΠΑ
1.1.11	Σχεδιασμός και υλοποίηση λιμενικών έργων στο Παράλιο Άστρος	1	1	1	1.1	1.1.1	2.000.000				2.000.000	ΠΠΑ Πελοποννήσου 2021-2025
1.1.15	Ασφαλτόστρωση αγροτικού δρόμου στη θέση Αγ. Παρασκευή Τ.Κ. Δολιανών	1	1	1	1.1	1.1.2	159.027	100.000	59.027			ΠΑΑ 2014-2020
1.1.17	Αποκατάσταση ζημιών των οδικών υποδομών και των συνοδών τους υδραυλικών έργων του Δήμου Βόρειας Κυνουρίας. Π.Ε. Αρκαδίας, που επλήγη από τη φυσική καταστροφή της 29ης και 30ης Σεπτεμβρίου 2018	1	1	1	1.1	1.1.2	473.253		200.000	273.253		Π.Δ.Ε. Υπουργείου ΥΠΟ.ΜΕ.
1.1.18	Διαπλάτυση διασταύρωσης οδού προς παραλία Αγ. Ανδρέα με την Επαρχιακή Άστρους - Λεωνιδίου και στις δύο πλευρές	1	1	1	1.1	1.1.2	56.800	56.800				ΦΙΛΟΔΗΜΟΣ II
1.3.1	Αποκατάσταση διατηρητέου κτιρίου στον Πλάτανο Δήμου Βόρειας Κυνουρίας	1	1	2	1.3	2.1.1	405.700	50.000	100.000	255.700		ΠΡΑΣΙΝΟ ΤΑΜΕΙΟ
1.3.2	Επαναχρήση εμβληματικού κτιρίου Ταπητοουργείου Αγ. Πέτρου	1	1	2	1.3	2.1.1	2.132.800			1.000.000	1.132.800	ΠΔΕ - Υπ. Ανάπτυξης
1.3.3	Υπηρεσίες Τεχνικού Συμβούλου κτιρίου Ταπητοουργείου Αγ. Πέτρου	1	1	2	1.3	2.1.1	22.320			22.320		ΠΔΕ - Υπ. Ανάπτυξης
1.4.11	Ανάπλαση πλατείας Μελιγούς	1	1	2	1.4	2.1.2	320.000			320.000		ΠΡΑΣΙΝΟ ΤΑΜΕΙΟ
1.4.13	Ανάπλαση περιοχής κεντρικής πλατείας Άστρους	1	1	2	1.4	2.1.2	600.000				600.000	ΠΡΑΣΙΝΟ ΤΑΜΕΙΟ
1.5.3	Δημιουργία σηματοδοτημένης πεζής διαδρομής από την περιοχή «Πόρτες» μέχρι την Παραλία του Αγίου Ανδρέα, σε συνεργασία με τον Φορέα Διαχείρισης του Οικολογικού Όρους Πάρωνα και Υγροτόπου Μουστού.	1	1	3	1.5	3.1.2	100.000			40.000	60.000	ΠΠΑ Πελοποννήσου 2021-2025



## ΕΠΙΧΕΙΡΗΣΙΑΚΟ ΠΡΟΓΡΑΜΜΑ ΔΗΜΟΥ ΒΟΡΕΙΑΣ ΚΥΝΟΥΡΙΑΣ

## Β' ΦΑΣΗ: Επιχειρησιακό Πρόγραμμα

Κωδ.	Δράσεις	ΘΤ	ΑΠ	ΓΣ	Μ	ΕΣ	Ενδεικτικός Προϋπολογισμός	1 <sup>ο</sup> έτος	2 <sup>ο</sup> έτος	3 <sup>ο</sup> έτος	4 <sup>ο</sup> έτος	Πρόγραμμα
1.1.1	Αναπλάσεις στις κοινότητες Βεργένων - Μελιγούς Δήμου Βόρειας Κυνουρίας	1	1	1	1.1	1.1.1	22.800	10.000	12.800			ΦΙΛΟΔΗΜΟΣ II
1.5.11	Προμήθεια ηλεκτροκίνητων οχημάτων	1	1	3	1.5	3.1.3	80.000			40.000	40.000	ΠΠΑ Πελοποννήσου 2021-2025
1.1.23	Αγροτική οδοποιία Δήμου Βόρειας Κυνουρίας	1	1	1	1.1	1.1.2	3.000.000	*			3.000.000	ΠΔΕ – Ειδικό Πρόγραμμα
1.5.12	Εγκατάσταση Σταθμών Ηλεκτρικής Φόρτισης στις περιοχές του Άστρους, του Παράλιου Άστρους, του Ξηροπηγάδου και του Αγίου Ανδρέα	1	1	3	1.5	3.1.3	100.000			50.000	50.000	ΠΠΑ Πελοποννήσου 2021-2025
1.6.7	Μελέτη αντικατάστασης τριών καταθλιπτικών αγωγών αποβλήτων	1	1	3	1.6	3.1.7	915.000			915.000		ΠΔΕ – Υπ. Ανάπτυξης ΥΠΕΣ –
1.6.8	Μελέτη - ανακατασκευή υδρομάστευσης Μαζιάς	1	1	3	1.6	3.1.7	75.000				75.000	Πρόγραμμα «Λεψυδρία»
1.6.9	Επισκευή γέφυρας και κατασκευή δικτύου που θα συνδέεται με το δίκτυο «Πάντισας» - Αρκαδικό Χωριό	1	1	3	1.6	3.1.7	50.000			50.000		ΥΠΕΣ – Πρόγραμμα «Λεψυδρία»
1.6.14	Μελέτες αντικατάστασης τμημάτων εσωτερικών & εξωτερικών δικτύων ύδρευσης στις Κοινότητες του Δήμου Βόρειας Κυνουρίας	1	1	3	1.6	3.1.7	1.200.000			300.000	900.000	ΠΠΑ Πελοποννήσου 2021-2025
1.6.16	Έργα αντιπλημμυρικής προστασίας σε επιλεγμένα σημεία των περιοχών του Δήμου	1	1	3	1.6	3.1.8	1.000.000			300.000	700.000	ΠΠΑ Πελοποννήσου 2021-2025
1.6.17	Εκτέλεση τεχνικών έργων για την συλλογή και απομάκρυνση όμβριων υδάτων στις Κοινότητες του Δήμου Βόρειας Κυνουρίας	1	1	3	1.6	3.1.8	250.000			150.000	100.000	ΠΠΑ Πελοποννήσου 2021-2025
1.6.20	Αναβάθμιση των αντλιοστασίων και κατασκευή νέων υδροδεξαμενών για την κάλυψη των	1	1	3	1.6	3.1.9	250.000			125.000	125.000	ΠΠΑ Πελοποννήσου



## ΕΠΙΧΕΙΡΗΣΙΑΚΟ ΠΡΟΓΡΑΜΜΑ ΔΗΜΟΥ ΒΟΡΕΙΑΣ ΚΥΝΟΥΡΙΑΣ

## Β' ΦΑΣΗ: Επιχειρησιακό Πρόγραμμα

Κωδ.	Δράσεις	ΘΤ	ΑΠ	ΓΣ	Μ	ΕΣ	Ενδεικτικός Προϋπολογισμός	1 <sup>ο</sup> έτος	2 <sup>ο</sup> έτος	3 <sup>ο</sup> έτος	4 <sup>ο</sup> έτος	Πρόγραμμα
1.1.1	Αναπλάσεις στις κοινόχρηστες Βερβένων - Μελιγούς Δήμου Βόρειας Κυνουρίας	1	1	1	1.1	1.1.1	22.800	10.000	12.800			ΦΙΛΟΔΗΜΟΣ II 2021-2025
	πιστοτικών αναγκών											
2.3.3	Εκπόνηση μελετών και υλοποίηση μέτρων και μέσων πυροπροστασίας στις σχολικές μονάδες του Δήμου Βόρειας Κυνουρίας	2	2	5	2.3	5.1.4	63.525		63.525			ΦΙΛΟΔΗΜΟΣ II
2.3.4	Κατασκευή ραμπών και χώρων υγιεινής για την πρόσβαση και την εξυπηρέτηση ΑΜΕΑ στις σχολικές μονάδες του Δήμου Βόρειας Κυνουρίας	2	2	5	2.3	5.1.4	60.760			60.760		ΦΙΛΟΔΗΜΟΣ II
2.3.9	Συντηρήσεις-επισκευές σχολικών κτιρίων	2	2	5	2.3	5.1.4	74.000		50.000	24.000		ΠΠΑ Πελοποννήσου 2021-2025
2.3.11	Διαμόρφωση χώρου εισόδου κλειστού Γυμναστηρίου Άστρους και εγκατάσταση μέσων ενεργητικής πυροπροστασίας	2	2	5	2.3	5.1.4	105.000			105.000		ΠΔΕ – Υτ. Ανάπτυξης
2.3.12	Τοποθέτηση στεγάστρου κερκίδας Δημοτικού Σταδίου Άστρους	2	2	5	2.3	5.1.4	292.860			292.860		ΠΔΕ – Υτ. Ανάπτυξης
2.3.13	Εκπόνηση μελέτης για την κατασκευή κολυμβητηρίου	2	2	5	2.3	5.1.4	70.000				70.000	ΠΠΑ Πελοποννήσου 2021-2025
3.2.2	Υποστήριξη της πρόσβασης των επιχειρήσεων σε νέες και διεθνείς αγορές	3	3	7	3.2	7.1.1	50.000			25.000	25.000	ΠΠΑ Πελοποννήσου 2021-2025
	<b>Σύνολο</b>						<b>18.446.645</b>	<b>234.600</b>	<b>685.352</b>	<b>7.148.893</b>	<b>10.377.800</b>	



## ΕΠΙΧΕΙΡΗΣΙΑΚΟ ΠΡΟΓΡΑΜΜΑ ΔΗΜΟΥ ΒΟΡΕΙΑΣ ΚΥΝΟΥΡΙΑΣ

## Β' ΦΑΣΗ: Επιχειρησιακό Πρόγραμμα

Πίνακας 37: Δράσεις χρηματοδοτούμενες από Εθνικούς Πόρους (Πρόγραμμα "ΑΝΤΩΝΗΣ ΤΡΙΤΣΗΣ")

Κωδ.	Δράσεις	ΘΤ	ΑΠ	ΓΣ	Μ	ΕΣ	Ενδεικτικός Προϋπ/ισμός	1 <sup>ο</sup> έτος	2 <sup>ο</sup> έτος	3 <sup>ο</sup> έτος	4 <sup>ο</sup> έτος
1.1.22	Αγροτική οδοποιία Τ.Κ Ξηροπηγάδου	1	1	1	1.1	1.1.2	1.305.000			800.000	505.000
1.1.23	Αγροτική οδοποιία Δήμου Βόρειας Κυνουρίας	1	1	1	1.1	1.1.2	2.921.000			2.921.000	
1.5.6	Υποδομές ηλεκτροκίνησης - Ηλεκτρικά οχήματα – Σταθμοί φόρτισης του Δήμου Βόρειας Κυνουρίας	1	1	3	1.5	3.1.3	100.690			100.690	
1.5.13	Παρεμβάσεις και δράσεις βελτίωσης της διαχείρισης ενέργειας και αξιοποίηση Ανανεώσιμων Πηγών Ενέργειας στις υποδομές διαχείρισης υδάτων και λιμνών της ΔΕΥΑΒΚ	1	1	3	1.5	3.1.4	1.526.372		500.000	700.000	326.372
1.5.16	Προμήθεια και εγκατάσταση Γωνιών Ανακύλισης που περιλαμβάνει σύστημα υπέργειων συστημάτων κάδων και σύστημα ζύγισης για προσαρμογή σε υπάρχον απορριμματοφόρο, και προμήθεια φορτηγού οχήματος δύο αξόνων 15-16 τόνων με νεράνο για τη Χωριστή Συλλογή Πράσινων Ογκωδών Αποβλήτων	1	1	3	1.5	3.1.6	583.916		100.000	483.916	
1.6.6	Βασικός αγωγός τροφοδότησης υδρευτικού ύδατος ευρύτερης περιοχής Βεβρένων-Ξηροπηγάδου από κεντρική δεξαμενή συνδέσμου	1	1	3	1.6	3.1.7	1.350.000			400.000	950.000
1.6.3	Αντικατάσταση υφιστάμενων αγωγών ύδρευσης εξ αμιάνου στους οικισμούς Άστρους, Παραλίου Άστρους, Καστρί, Βέρβена, Αγ. Ανδρέα, Δήμου Βόρειας Κυνουρίας	1	1	3	1.6	3.1.7	862.380			600.000	262.380
1.6.15	Μελέτες ωρίμανσης Δήμου Βόρειας Κυνουρίας (Αντιδιαβρωτική και Αντιλημμυρική Προστασία)	1	1	3	1.6	3.1.8	508.879			508.879	
1.6.18	Σύστημα τηλεμετρίας και ελέγχου διαρροών ύδρευσης Δήμου Βόρειας Κυνουρίας	1	1	3	1.6	3.1.9	1.724.920			1.000.000	724.920
2.1.1	Δημιουργία ψηφιακού Μουσείου «Ηρώων Αποτυπώματα»	2	2	4	2.1	4.1.1	625.679			625.679	
2.3.5	Αναβάθμιση σχολικών και αθλητικών υποδομών – Διασφάλιση πρόσβασης παραλίων Δήμου Βόρειας Κυνουρίας (Σχολείο Παραλίου Άστρους - Κερκίδες - Πρόσβαση ΑμεΑ)	2	2	5	2.3	5.1.4	223.996			113.996	110.000
4.1.2	Ανάπτυξη ψηφιακών υπηρεσιών για τον Δήμο Βόρειας Κυνουρίας	4	4	8	4.1	8.1.2	259.160			159.160	100.000
4.3.1	Μελέτη και κατασκευή κτιρίου για ανέγερση Δημαρχείου Δήμου Βόρειας Κυνουρίας	4	4	10	4.3	10.1.1	3.320.848			1.000.000	2.320.848





## ΕΠΙΧΕΙΡΗΣΙΑΚΟ ΠΡΟΓΡΑΜΜΑ ΔΗΜΟΥ ΒΟΡΕΙΑΣ ΚΥΝΟΥΡΙΑΣ

## Β' ΦΑΣΗ: Επιχειρησιακό Πρόγραμμα

Κωδ.	Δράσεις	ΘΤ	ΑΠ	ΓΣ	Μ	ΕΣ	Ενδεικτικός Προϋπολογισμός	1 <sup>ο</sup> έτος	2 <sup>ο</sup> έτος	3 <sup>ο</sup> έτος	4 <sup>ο</sup> έτος
	Κυουρίας										
	<b>Σύνολο</b>						15.312.840	0	600.000	9.413.320	5.299.520

Πίνακας 38: Δράσεις χρηματοδοτούμενες από τον «Μηχανισμό Ανάκαμψης και Ανθεκτικότητας»

Κωδ.	Δράσεις	ΘΤ	ΑΠ	ΓΣ	Μ	ΕΣ	Ενδεικτικός Προϋπολογισμός	1 <sup>ο</sup> έτος	2 <sup>ο</sup> έτος	3 <sup>ο</sup> έτος	4 <sup>ο</sup> έτος
1.5.1	Αντικατάσταση βαρέων οχημάτων πετρελαίου με νέα, μικρότερης κατανάλωσης ή εναλλακτικού καυσίμου	1	1	3	1.5	3.1.1	400.000			150.000	250.000
1.5.2	Ανανέωση του στόλου των ΙΧ οχημάτων του Δήμου Βόρειας Κυνουρίας	1	1	3	1.5	3.1.1	100.000				100.000
1.5.8	Σταδιακή αντικατάσταση λαμπτήρων ή/και φωτιστικών με νέους, ενεργειακά αποδοτικότερους	1	1	3	1.5	3.1.3	1.000.000			400.000	600.000
2.2.4	Δράσεις πολιτικής προστασίας και προστασίας της δημόσιας υγείας και ίδιως δράσεις προστασίας του πληθυσμού από την εξάπλωση της πανδημίας του κορωνοϊού COVID-19	2	2	5	2.2	5.1.1	100.000		20.000	50.000	30.000
2.3.21	Υλοποίηση προγραμμάτων δια βίου μάθησης σε συνεργασία με τα Πανεπιστημιακά Ιδρύματα	2	2	5	2.3	5.1.6	15.000				15.000
3.1.1	Πρώιμη δράσεων Αγροτικής Ανάπτυξης	3	3	6	3.1	6.1.1	100.000			50.000	50.000
3.2.5	Ενίσχυση της κοινωνικής εταιρικότητας και προώθηση της κοινωνικής επιχειρηματικότητας στον αγροδιατροφικό τομέα και τουριστικό τομέα	3	3	7	3.2	7.1.2	50.000			50.000	
4.3.5	Υλοποίηση παρεμβάσεων εξοικονόμησης ενέργειας στα δημοτικά κτίρια	4	4	10	4.3	10.1.1	500.000			150.000	350.000
4.3.6	Εγκατάσταση φωτοβολταϊκών σε δημοτικά κτίρια	4	4	10	4.3	10.1.1	200.000			50.000	150.000
	<b>Σύνολο</b>						<b>2.465.000</b>		<b>20.000</b>	<b>900.000</b>	<b>1.545.000</b>



## ΕΠΙΧΕΙΡΗΣΙΑΚΟ ΠΡΟΓΡΑΜΜΑ ΔΗΜΟΥ ΒΟΡΕΙΑΣ ΚΥΝΟΥΡΙΑΣ

## Β' ΦΑΣΗ: Επιχειρησιακό Πρόγραμμα

Πίνακας 39: Δράσεις για τις οποίες δεν έχει προσδιορισθεί πηγή χρηματοδότησης ή δεν εμπεριέχουν κόστος

Κωδ.	Δράσεις	ΘΤ	ΑΠ	ΓΣ	Μ	ΕΣ	Ενδεικτικός Προϋπολογισμός	1 <sup>ο</sup> έτος	2 <sup>ο</sup> έτος	3 <sup>ο</sup> έτος	4 <sup>ο</sup> έτος
1.5.4	Προστασία και αναβάθμιση των φυσικού περιβάλλοντος σε επιλεγμένες περιοχές κοινοτήτων του Δήμου	1	1	3	1.5	3.1.2	40.000			20.000	20.000
1.5.14	Κατασκευή φωτοβολταϊκού Σταθμού από αυτοπαραγωγή με ενεργειακό συμφωνητικό ισχύος 999Κwh στη θέση Στεφανάνη Κοινότητας Κορακαβουνίου του Δήμου Βόρειας Κυνουρίας	1	1	3	1.5	3.1.4	950.000 (Ενεργειακός συμφωνηφισμός)		350.000	600.000	
2.1.14	Συμμετοχή των Ιδιωτών και φορέων που εμπλέκονται με τον Τουρισμό (τουριστικοί πράκτορες, ξενοδόχοι, εστίαση κ.α.), στη διαβούλευση	2	2	4	2.1	4.1.2	-				
3.2.6	Στήριξη τουριστικών επιχειρήσεων και απασχολούμενων στο τουρισμό στο πλαίσιο των επιπτώσεων της πανδημίας λόγω Covid-19	3	3	7	3.2	7.1.2	-				
3.2.9	Συνεργασία με την ακαδημαϊκή κοινότητα του Πανεπιστημίου Πελοποννήσου και με άλλους επιστημονικούς και επαγγελματικούς φορείς για την εκπόνηση προτάσεων στον τομέα της περιφερειακής ανάπτυξης	3	3	7	3.2	7.1.4	-				
4.3.10	Κατάρτιση νέου Οργανισμού Εσωτερικής Υπηρεσίας (Ο.Ε.Υ.) του Δήμου	4	4	10	4.3	10.1.2	-				
4.3.11	Ενίσχυση των υπηρεσιών με κατάλληλο επιστημονικό προσωπικό	4	4	10	4.3	10.1.2	-				
	<b>Σύνολο</b>						<b>990.000</b>	<b>0</b>	<b>350.000</b>	<b>620.000</b>	<b>20.000</b>



### 3 ΣΥΓΚΕΝΤΡΩΤΙΚΟΣ ΥΠΟΛΟΓΙΣΜΟΣ ΤΩΝ ΔΑΠΑΝΩΝ ΑΝΑ ΑΞΟΝΑ ΠΡΟΤΕΡΑΙΟΤΗΤΑΣ ΚΑΙ ΜΕΤΡΟ

#### 3.1 ΈΣΟΔΑ ΤΩΝ ΟΤΑ

Οι κύριες πηγές εσόδων των πρωτοβάθμιων ΟΤΑ προέρχονται από τους ίδιους πόρους, από το Πρόγραμμα Δημοσίων Επενδύσεων (ΠΔΕ) και άλλους Εθνικούς Πόρους, από κοινοτικούς πόρους (ΕΣΠΑ) και από τυχόν δάνεια.

Σχήμα 8: Πηγές χρηματοδότησης των ΟΤΑ

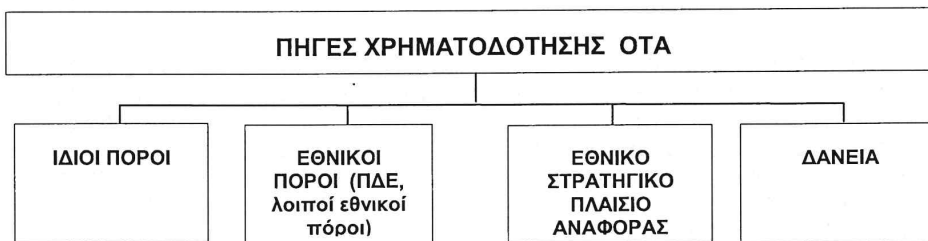

Τα κονδύλια του Προγράμματος Δημοσίων Επενδύσεων διοχετεύονται προς τους φορείς της Αυτοδιοίκησης με:

- Τη ΣΑΤΑ (Συλλογική Απόφαση Τοπικής Αυτοδιοίκησης).
- Τη ΣΑΕ (Συλλογική Απόφαση Έργου), ΣΑΕΠ (Συλλογική Απόφαση Έργων Περιφέρειας).
- Την καταβολή της εθνικής συμμετοχής για τα έργα της Αυτοδιοίκησης τα οποία είναι ενταγμένα σε συγχρηματοδοτούμενα από την ΕΕ προγράμματα.
- Το νέο Πρόγραμμα Ανάπτυξης και Αλληλεγγύης για την Τοπική Αυτοδιοίκηση «Αντώνης Τρίτσης»

Οι κοινοτικοί πόροι προέρχονται κυρίως από τα Επιχειρησιακά Προγράμματα (Περιφερειακά, Τομεακά, Ταμείο Συνοχής, Μηχανισμός Ανάκαμψης και Ανθεκτικότητας, Κοινοτικές Πρωτοβουλίες, κ.α.), αλλά και από άλλα χρηματοδοτούμενα απευθείας από την Ευρωπαϊκή Επιτροπή προγράμματα.

Όσον αφορά στο δανεισμό, οι φορείς της Αυτοδιοίκησης συνάπτουν δάνεια είτε με το Ταμείο Παρακαταθηκών και Δανείων, είτε από άλλα χρηματοπιστωτικά ιδρύματα.

### 3.1.1 Συγκεντρωτικός Υπολογισμός των Δαπανών ανά Άξονα Προτεραιότητας και Μέτρο

Στους πίνακες που ακολουθούν παρουσιάζονται τα συγκεντρωτικά στοιχεία δαπανών του Επιχειρησιακού Προγράμματος του Δήμου Βόρειας Κυνουρίας.

Σύμφωνα με τα στοιχεία του πίνακα 40, το 75,24% (42.678.070€) του συνόλου των δαπανών του Επιχειρησιακού Προγράμματος αφορά στον Άξονα Προτεραιότητας 1 «Βελτίωση της Ποιότητας Ζωής των Πολιτών, Αναβάθμιση του Φυσικού και Δομημένου Περιβάλλοντος», το 14,47% (8.207.435 €) στον Άξονα Προτεραιότητας 2 «Ενίσχυση της Κοινωνικής Πολιτικής, Βελτίωση των Υποδομών και Υπηρεσιών στους Τομείς της Παιδείας, Πολιτισμού & Αθλητισμού», το 1,28 % (727.000 €) στον Άξονα Προτεραιότητας 3 «Ενίσχυση της Τοπικής Οικονομίας και Απασχόλησης» και το υπόλοιπο 9,01% (5.108.532 €) στον Άξονα Προτεραιότητας 4 «Βελτίωση της Διοικητικής Ικανότητας του Δήμου».

Στο σύνολο του προϋπολογισμού του Επιχειρησιακού Προγράμματος, το μεγαλύτερο ποσοστό, 26,99% (15.310.153 €) κατανέμεται στο Μέτρο 2.1 «Βελτίωση της προσβασιμότητας των πολιτών σε δημόσιους και ιδιωτικούς χώρους/ αναβάθμιση οδικού δικτύου» και ακολουθεί το Μέτρο 1.6 «Αναβάθμιση υποδομών ύδρευσης ,αποχέτευσης, και διαχείρισης αποβλήτων / Βελτίωση αρδευτικού δικτύου» με ποσοστό 24,31% (13.790.715 €) και το Μέτρο 1.5.« Προστασία και αναβάθμιση φυσικού περιβάλλοντος» με ποσοστό 12,62% (7.160.978 €)

Από την επεξεργασία των χρηματοδοτικών στοιχείων του Πίνακα 41 προκύπτει ότι το μεγαλύτερο μέρος του προϋπολογισμού του επιχειρησιακού προγράμματος αφορά σε δράσεις οι οποίες προβλέπεται να υλοποιηθούν τα δύο τελευταία έτη της επιχειρησιακής περιόδου. Στις δράσεις αυτές περιλαμβάνονται, ενταγμένα έργα για τα οποία είναι ακόμη χωρίς νομική δέσμευση, μεγάλος αριθμός ώριμων έργων για τα οποία είναι προς χρηματοδότηση σε αντίστοιχα χρηματοδοτικά εργαλεία καθώς και δράσεις γίνονται για τις οποίες γίνονται ενέργειες ωρίμανσης και προσπάθειες ανεύρεσης πόρων και χρηματοδοτικών εργαλείων.

Οι κυριότερες πηγές χρηματοδότησης δαπανών του Επιχειρησιακού Προγράμματος του Δήμου Βόρειας Κυνουρίας είναι οι Εθνικοί Πόροι που αφορούν κυρίως το Π.Δ.Ε. του Υπουργείου Ανάπτυξης, το Περιφερειακό Πρόγραμμα Ανάπτυξης Πελοποννήσου 2021-2025, το Πράσινο Ταμείο και άλλα ειδικά προγράμματα με ποσοστό 32,52% ή 18.446.645 €, ενώ ακολουθούν οι εθνικοί πόροι από το Πρόγραμμα «Αντώνης Τρίτσης» δημοτικοί πόροι με ποσοστό 27,00% ή 15.312.840 €. και η συνεισφορά των πόρων του ΕΣΠΑ (Τομεακά & Περιφερειακό), με ποσοστό 24,90% ή 14.122.966 €.

Από την εξέταση της συνεισφοράς των πηγών χρηματοδότησης ανά έτος προκύπτει ότι για το 1<sup>ο</sup> έτος η κύρια πηγή χρηματοδότησης των δράσεων που έχουν προσδιοριστεί είναι το ΕΠΣΑ (73,45% ή 453.892 €) και ακολουθούν τα έργα από ΚΑΠ - ΣΑΤΑ (15,09% ή 453.892€) και οι εθνικοί πόροι με παλαιότερα έργα του ΦΙΛΟΔΗΜΟΥ (7,80% ή 234.600 €). Για το 2<sup>ο</sup> έτος η κύρια πηγή χρηματοδότησης είναι το ΕΣΠΑ με ποσοστό 31,03% ή 1.373.183 €, ενώ για τα δύο τελευταία η κύρια πηγή χρηματοδότησης



## ΕΠΙΧΕΙΡΗΣΙΑΚΟ ΠΡΟΓΡΑΜΜΑ ΔΗΜΟΥ ΒΟΡΕΙΑΣ ΚΥΝΟΥΡΙΑΣ

## Β' ΦΑΣΗ: Επιχειρησιακό Πρόγραμμα

πρόκειται να είναι το Πρόγραμμα ΑΝΤΩΝΗΣ ΤΡΙΤΣΗΣ με ποσοστό 39,39.% ή 9.413.320 € και οι εθνικοί πόροι με 40,88 % ή 10.377.800 € αντίστοιχα.

Ο Πίνακας 42 παρουσιάζει τη συνεισφορά των πηγών χρηματοδότησης συνολικά και κατά έτος στο σύνολο του προϋπολογισμού του Επιχειρησιακού Προγράμματος του Δήμου Βόρειας Κυνουρίας. Βάσει της ανάλυσης των στοιχείων του πίνακα διαπιστώνεται ότι ο μεγαλύτερο ποσό των δαπανών του Επιχειρησιακού Προγράμματος του Δήμου Βόρειας Κυνουρίας προβλέπεται να πραγματοποιηθεί σχεδόν ισόποσα κατά τα δύο τελευταία έτη.

Πίνακας 40: Συγκεντρωτικός πίνακας δαπανών τετραετίας

Άξονες Προτεραιότητας / Μέτρα		Δαπάνες Τετραετίας	% επί του Συνόλου των Δαπανών του ΕΠ
<b>Άξονας 1</b>	Βελτίωση της ποιότητας ζωής των πολιτών .Αναβάθμιση του Φυσικού και Δομημένου Περιβάλλοντος	<b>42.678.070</b>	<b>75,24 %</b>
Μέτρο 1.1	Βελτίωση της προσβασιμότητας των πολιτών σε δημόσιους και ιδιωτικούς χώρους/ αναβάθμιση οδικού δικτύου	15.310.153	26,99%
Μέτρο 1.2	Αναβάθμιση αστικού χώρου και ενίσχυση υποδομών στάθμευσης.	630.684	1,11%
Μέτρο 1.3	Ανάπτυξη οικιστικού και πολιτιστικού περιβάλλοντος.	2.600.820	4,59%
Μέτρο 1.4	Διασφάλιση ελευθέρων χώρων και χώρων πρασίνου. .Ενίσχυση υποδομών και μείωσης της ρύπανσης.	3.184.720	5,61%
Μέτρο 1.5	Προστασία και αναβάθμιση φυσικού περιβάλλοντος.	7.160.978	12,62%
Μέτρο 1.6	Αναβάθμιση υποδομών ύδρευσης ,αποχέτευσης, και διαχείρισης αποβλήτων. Βελτίωση αρδευτικού δικτύου.	13.790.715	24,31%
<b>Άξονας 2</b>	Ενίσχυση της Κοινωνικής πολιτικής ,βελτίωση των υποδομών και Υπηρεσιών στους Τομείς της παιδείας πολιτισμού και αθλητισμού.	<b>8.207.435</b>	<b>14,47 %</b>
Μέτρο 2.1	Ανάδειξη και προστασία πολιτιστικής κληρονομιάς.	1.317.679	2,32%
Μέτρο 2.2	Κοινωνική πρόνοια και φροντίδα	1.620.000	2,86%
Μέτρο 2.3	Ενίσχυση και βελτίωση εκπαιδευτικών αθλητικών και πολιτισμικών υποδομών και υπηρεσιών.	5.269.756	9,29%
<b>Άξονας 3</b>	Ενίσχυση της Τοπικής Οικονομίας και Απασχόλησης.	<b>727.000</b>	<b>1,28 %</b>
Μέτρο 3.1	Τοπική απασχολησιμότητα	410.000	0,72%
Μέτρο 3.2	Ανάπτυξη της τοπικής επιχειρηματικότητας /ενίσχυση της τοπικής οικονομίας.	317.000	0,56%



## ΕΠΙΧΕΙΡΗΣΙΑΚΟ ΠΡΟΓΡΑΜΜΑ ΔΗΜΟΥ ΒΟΡΕΙΑΣ ΚΥΝΟΥΡΙΑΣ

## Β' ΦΑΣΗ: Επιχειρησιακό Πρόγραμμα

Άξονας 4	Βελτίωση της Διοικητικής Ικανότητας του Δήμου	5.108.532	9,01 %
Μέτρο 4.1	Εκσυγχρονισμός της λειτουργίας του Δήμου –βελτίωση των παρεχομένων Υπηρεσιών.	366.160	0,65%
Μέτρο 4.2	Ανάπτυξη Σχέσεων και Συνεργασιών	30.000	0,05%
Μέτρο 4.3	Βελτίωση της Υλικοτεχνικής υποδομής – Ανάπτυξη ανθρωπίνου δυναμικού	4.662.372	8,22%
Μέτρο 4.4	Οικονομική διαχείριση	50.000	0,09%
<b>Σύνολο</b>		<b>56.721.037</b>	<b>100 %</b>

## ΕΠΙΧΕΙΡΗΣΙΑΚΟ ΠΡΟΓΡΑΜΜΑ ΔΗΜΟΥ ΒΟΡΕΙΑΣ ΚΥΝΟΥΡΙΑΣ

## Β' ΦΑΣΗ: Επιχειρησιακό Πρόγραμμα

Πίνακας 41: Συνεισφορά των πηγών χρηματοδότησης του ΕΠ ανά έτος

Πηγή Χρηματοδότησης	Δαπάνες Τετραετίας											
	Σύνολο		1 <sup>ο</sup> έτος		2 <sup>ο</sup> έτος		3 <sup>ο</sup> έτος		4 <sup>ο</sup> έτος			
	Ποσό	%	Ποσό	%	Ποσό	%	Ποσό	%	Ποσό	%		
ΔΗΜΟΤΙΚΟΙ ΠΟΡΟΙ	2.213.739	3,90%	110.000	3,66%	465.024	10,51%	943.715	3,95%	695.000	2,74%		
ΚΑΠ - ΣΑΤΑ	3.169.847	5,59%	453.892	15,09%	931.182	21,04%	1.034.773	4,33%	750.000	2,95%		
ΕΣΠΑ 2014-2020 & ΕΣΠΑ 2021-2027	14.122.966	24,90%	2.208.661	73,45%	1.373.183	31,03%	3.839.700	16,07%	6.701.422	26,40%		
ΕΘΝΙΚΟΙ ΠΟΡΟΙ (ΦΙΛΟΔΗΜΟΣ, ΠΔΕ, Πράσινο Ταμείο, ΠΠΑ Πελοποννήσου 2021-2025 κ.α)	18.446.645	32,52%	234.600	7,80%	685.352	15,49%	7.148.893	29,91%	10.377.800	40,88%		
ΠΡΟΓΡΑΜΜΑ "ΑΝΤΩΝΗΣ ΤΡΙΤΣΗΣ"	15.312.840	27,00%	0	0,00%	600.000	13,56%	9.413.320	39,39%	5.299.520	20,87%		
ΜΗΧΑΝΙΣΜΟΣ ΑΝΑΚΑΜΨΗΣ & ΑΝΘΕΚΤΙΚΟΤΗΤΑΣ	2.465.000	4,35%	0	0,00%	20.000	0,45%	900.000	3,77%	1.545.000	6,09%		
ΜΗ ΠΡΟΣΔΙΟΡΙΣΘΕΙΣΑ ΠΗΓΗ	990.000	1,75%	0	0,00%	350.000	7,91%	620.000	2,59%	20.000	0,08%		
<b>Σύνολο</b>	<b>56.721.037</b>	<b>100%</b>	<b>3.007.153</b>	<b>100%</b>	<b>4.424.741</b>	<b>100%</b>	<b>23.900.401</b>	<b>100%</b>	<b>25.388.742</b>	<b>100%</b>		



## ΕΠΙΧΕΙΡΗΣΙΑΚΟ ΠΡΟΓΡΑΜΜΑ ΔΗΜΟΥ ΒΟΡΕΙΑΣ ΚΥΝΟΥΡΙΑΣ

## Β' ΦΑΣΗ: Επιχειρησιακό Πρόγραμμα

Σχήμα 9: Ποσοστιαία κατανομή ανά πηγή χρηματοδότησης

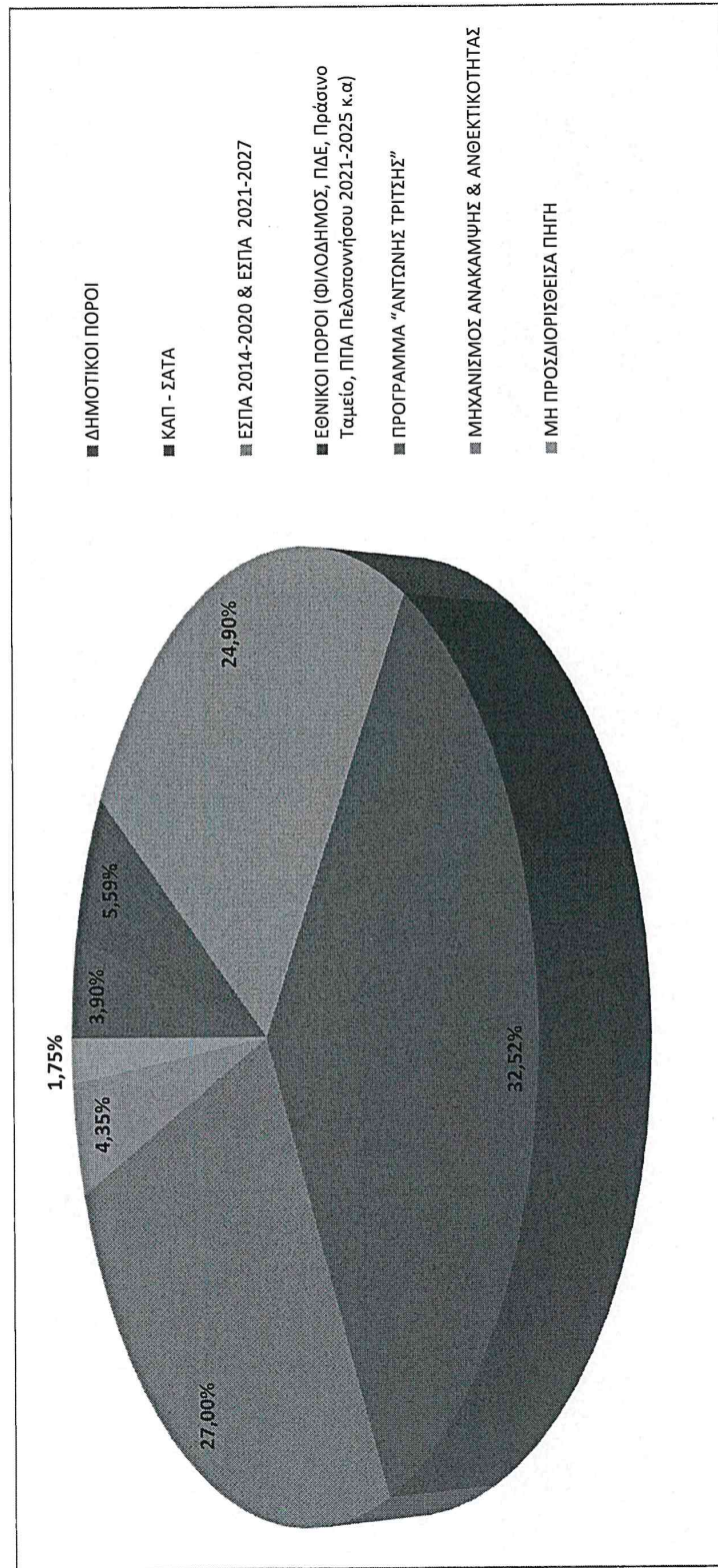



## ΕΠΙΧΕΙΡΗΣΙΑΚΟ ΠΡΟΓΡΑΜΜΑ ΔΗΜΟΥ ΒΟΡΕΙΑΣ ΚΥΝΟΥΡΙΑΣ

## Β' ΦΑΣΗ: Επιχειρησιακό Πρόγραμμα

Πίνακας 42: Συνεισφορά των πηγών χρηματοδότησης στο σύνολο του ΕΠ ανά έτος

Πηγή Χρηματοδότησης	Δαπάνες Τετραετίας											
	Σύνολο		1 <sup>ο</sup> έτος		2 <sup>ο</sup> έτος		3 <sup>ο</sup> έτος		4 <sup>ο</sup> έτος			
	Ποσό	%	Ποσό	%	Ποσό	%	Ποσό	%	Ποσό	%		
ΔΗΜΟΤΙΚΟΙ ΠΟΡΟΙ	2.213.739	3,90%	110.000	0,19%	465.024	0,82%	943.715	1,66%	695.000	1,23%		
ΚΑΠ - ΣΑΤΑ	3.169.847	5,59%	453.892	0,80%	931.182	1,64%	1.034.773	1,82%	750.000	1,32%		
ΕΣΠΑ 2014-2020 & ΕΣΠΑ 2021-2027	14.122.966	24,90%	2.208.661	3,89%	1.373.183	2,42%	3.839.700	6,77%	6.701.422	11,81%		
ΕΘΝΙΚΟΙ ΠΟΡΟΙ (ΦΙΛΟΔΗΜΟΣ, ΠΔΕ, Πράσινο Ταμείο, ΠΠΑ Πελοποννήσου 2021-2025 κ.α)	18.446.645	32,52%	234.600	0,41%	685.352	1,21%	7.148.893	12,60%	10.377.800	18,30%		
ΠΡΟΓΡΑΜΜΑ "ΑΝΤΩΝΗΣ ΤΡΙΤΣΗΣ"	15.312.840	27,00%	0	0,00%	600.000	1,06%	9.413.320	16,60%	5.299.520	9,34%		
ΜΗΧΑΝΙΣΜΟΣ ΑΝΑΚΑΜΨΗΣ & ΑΝΘΕΚΤΙΚΟΤΗΤΑΣ	2.465.000	4,35%	0	0,00%	20.000	0,04%	900.000	1,59%	1.545.000	2,72%		
ΜΗ ΠΡΟΣΔΙΟΡΙΣΘΕΙΣΑ ΠΗΓΗ	990.000	1,75%	0	0,00%	350.000	0,62%	620.000	1,09%	20.000	0,04%		
<b>Σύνολο</b>	<b>56.721.037</b>	<b>100%</b>	<b>3.007.153</b>	<b>5,30%</b>	<b>4.424.741</b>	<b>7,80%</b>	<b>23.900.401</b>	<b>42,14%</b>	<b>25.388.742</b>	<b>44,76%</b>		



## ΕΠΙΧΕΙΡΗΣΙΑΚΟ ΠΡΟΓΡΑΜΜΑ ΔΗΜΟΥ ΒΟΡΕΙΑΣ ΚΥΝΟΥΡΙΑΣ

## Β' ΦΑΣΗ: Επιχειρησιακό Πρόγραμμα

Σχήμα 10: Ποσοστιαία κατανομή χρηματοδότησης ανά έτος του Ε.Π.

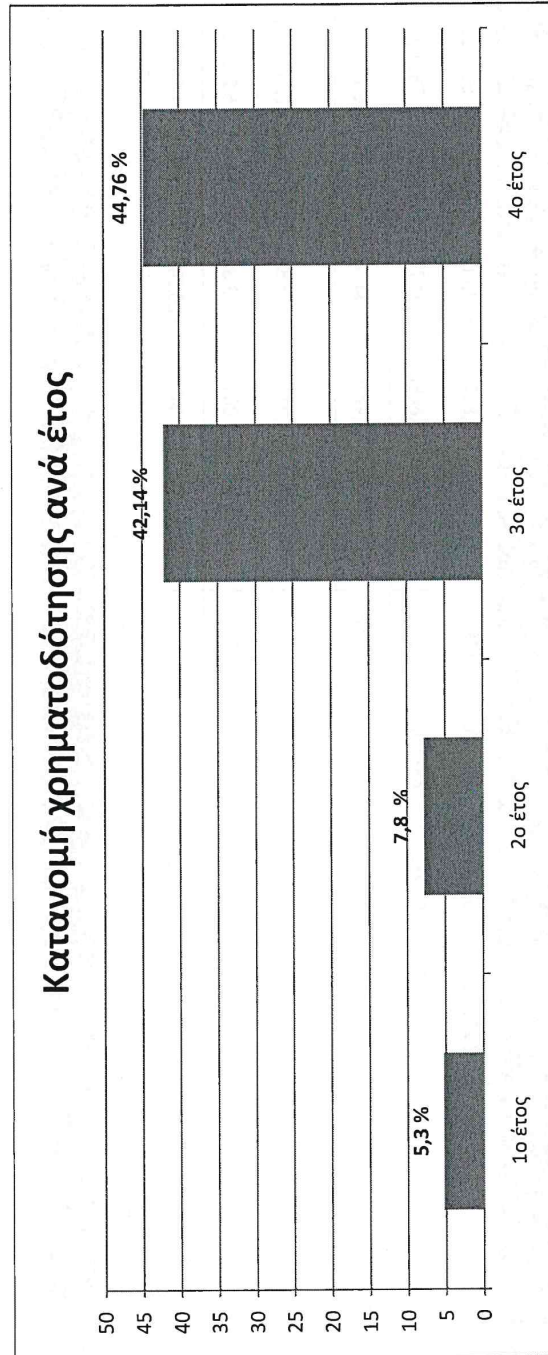

## 4 ΔΕΙΚΤΕΣ ΠΑΡΑΚΟΛΟΥΘΗΣΗΣ ΚΑΙ ΑΞΙΟΛΟΓΗΣΗΣ ΤΟΥ ΕΠΙΧΕΙΡΗΣΙΑΚΟΥ ΠΡΟΓΡΑΜΜΑΤΟΣ

### 4.1 ΓΕΝΙΚΑ ΣΤΟΙΧΕΙΑ ΓΙΑ ΤΗΝ ΠΑΡΑΚΟΛΟΥΘΗΣΗ ΚΑΙ ΑΞΙΟΛΟΓΗΣΗ ΤΟΥ ΠΡΟΓΡΑΜΜΑΤΟΣ

Μετά την κατάρτιση οριστικοποίηση του Επιχειρησιακού Προγράμματος είναι ιδιαίτερα κρίσιμη η παρακολούθηση, αξιολόγηση και επικαιροποίησή του. Βασικό στόχο του ΕΠ αποτελεί η διαδικασία του προγραμματισμού, της παρακολούθησης και της μέτρησης των αποτελεσμάτων της υλοποίησης των δράσεων του Δήμου έτσι ώστε να αποτελέσει μια σταθερή εσωτερική μόνιμη λειτουργία, στην οποία θα συμμετέχει σε όλες τις φάσεις και με συγκεκριμένο ρόλο, το πολιτικό και στελεχιακό δυναμικό του.

Η αξιολόγηση και η επικαιροποίηση του Επιχειρησιακού Προγράμματος σχετίζεται με την επίτευξη και την πρόοδο υλοποίησης των στόχων, που έχουν τεθεί. Αποσκοπεί στον εντοπισμό καθυστερήσεων ή αστοχιών και την εισήγηση για λήψη αποφάσεων και υλοποίησης ενεργειών ώστε να διασφαλιστεί η συμπλήρωση και η επιτυχής υλοποίηση του Επιχειρησιακού Προγράμματος σε ορίζοντα πενταετίας.

Με βάση τα τεχνικά και οικονομικά στοιχεία που περιλαμβάνονται στο Επιχειρησιακό Πρόγραμμα, η Εκτελεστική Επιτροπή, με την υποστήριξη του Τμήματος Προγραμματισμού παρακολουθεί:

- την πορεία **υλοποίησης του φυσικού αντικείμενου** των δράσεων του Επιχειρησιακού Προγράμματος
- την πορεία **υλοποίησης του οικονομικού αντικείμενου** των δράσεων του Επιχειρησιακού Προγράμματος
- την **εξέλιξη των τιμών των δεικτών**

Για την αξιολόγηση του Επιχειρησιακού Προγράμματος το τμήμα Προγραμματισμού & Οργάνωσης συνεργάζεται με τις όλες υπηρεσίες του Δήμου και των Δημοτικών Νομικών Προσώπων καθώς και τα συμβούλια των Δημοτικών ή Τοπικών Κοινοτήτων. Επίσης κατά τη διάρκεια της περιόδου κρίνεται σκόπιμη η εκπόνηση τουλάχιστον δύο σχετικών εκθέσεων αξιολόγησης προς την Εκτελεστική Επιτροπή. Αυτές είναι οι:

- ✓ **Ενδιάμεση έκθεση αξιολόγησης**, με την ολοκλήρωση του απολογισμού του δεύτερου έτους της Δημοτικής περιόδου και
- ✓ η **τελική έκθεση αξιολόγησης**, κατά το τελευταίο δίμηνο της Δημοτικής περιόδου αντίστοιχα.

Η διαδικασία παρακολούθησης προϋποθέτει την διαρκή παρακολούθηση και συλλογή των δεδομένων υλοποίησης των ενεργειών από κάθε αρμόδια υπηρεσία, η οποία περιοδικά θα παρέχει στοιχεία στο τμήμα Προγραμματισμού.

Σημειώνεται ότι για την μέτρηση και παρακολούθηση της συμβολής των έργων και των δράσεων που θα υλοποιηθούν στο πλαίσιο του Προγράμματος δύναται να χρησιμοποιηθούν συγκεκριμένοι δείκτες εκρών του ΕΣΠΑ (από τον πυρήνα του ΟΠΣ), αλλά και του ΠΠΑ Πελοποννήσου 2021-2025, ανάλογα με τους στόχους που θα καθορίζονται.



#### 4.2 ΔΕΙΚΤΕΣ ΠΑΡΑΚΟΛΟΥΘΗΣΗΣ

Για την παρακολούθηση και αξιολόγηση του επιχειρησιακού προγράμματος, και με σκοπό την αντικειμενικότερη αξιολόγησή του, χρησιμοποιούνται δείκτες αποτελεσματικότητας, που επιτρέπουν να εκτιμηθεί ο βαθμός επίτευξης των στόχων σε σχέση με τα αποτελέσματα των δράσεων και δείκτες αποδοτικότητας, που συσχετίζουν το κόστος πραγματοποίησης με τις εκροές των δράσεων, οι οποίοι δείκτες αποτυπώνονται στον παρακάτω πίνακα:



## ΕΠΙΧΕΙΡΗΣΙΑΚΟ ΠΡΟΓΡΑΜΜΑ ΔΗΜΟΥ ΒΟΡΕΙΑΣ ΚΥΝΟΥΡΙΑΣ

## Β΄ ΦΑΣΗ: Επιχειρησιακό Πρόγραμμα

Πίνακας 43: Πίνακας Δεικτών Παρακολούθησης του Επιχειρησιακού Προγράμματος

Άξονες Προτεραιότητας / Μέτρα / Ειδικοί Στόχοι		Δείκτης	Κατηγορία Δείκτη	Τιμή
Άξονας 1	Βελτίωση της ποιότητας ζωής των πολιτών .Αναβάθμιση του Φυσικού και Δομημένου Περιβάλλοντος	Πλήθος δράσεων	Εκρών	
		Ποσοστό % δαπανών τετραετίας επί των συνολικών δαπανών του Ε.Π. για την επίτευξη του άξονα	Εισρών	
Μέτρο 1.1	Βελτίωση της προσβασιμότητας των πολιτών σε δημόσιους και ιδιωτικούς χώρους/ αναβάθμιση οδικού δικτύου	Πλήθος δράσεων	Εκρών	
		Ποσοστό % δαπανών τετραετίας επί των συνολικών δαπανών του Ε.Π. για την επίτευξη του μέτρου	Εισρών	
ΕΣ1.1.1	Βελτίωση της προσβασιμότητας των πολιτών στους χώρους κατοικίας, εργασίας, εκπαίδευσης κι αναψυχής	Πλήθος δράσεων	Εκρών	
		Ποσοστό % δαπανών τετραετίας επί των συνολικών δαπανών του Ε.Π. για την επίτευξη του στόχου	Εισρών	
ΕΣ1.1.1	Βελτίωση του οδικού δικτύου και των συγκοινωνιακών υποδομών	Πλήθος δράσεων	Εκρών	
		Ποσοστό % δαπανών τετραετίας επί των συνολικών δαπανών του Ε.Π. για την επίτευξη του στόχου	Εισρών	
Μέτρο 1.2	Αναβάθμιση αστικού χώρου και ενίσχυση υποδομών στάθμευσης.	Πλήθος δράσεων	Εκρών	
		Ποσοστό % δαπανών τετραετίας επί των συνολικών δαπανών του Ε.Π. για την επίτευξη του μέτρου	Εισρών	
ΕΣ1.1.3	Εφαρμογή των αρχών της Βιώσιμης Αστικής Κινητικότητας και του εγκεκριμένου γενικού πολεοδομικού σχεδίου (ΓΠΣ) του Δήμου Βόρειας Κυνουρίας	Πλήθος δράσεων	Εκρών	
		Ποσοστό % δαπανών τετραετίας επί των συνολικών δαπανών του Ε.Π. για την επίτευξη του στόχου	Εισρών	
Μέτρο 1.3	Ανάπτυξη οικιστικού και πολιτιστικού περιβάλλοντος.	Πλήθος δράσεων	Εκρών	
		Ποσοστό % δαπανών τετραετίας επί των συνολικών δαπανών του Ε.Π. για την επίτευξη του μέτρου	Εισρών	
ΕΣ2.1.1	Προστασία και αποκατάσταση του κτιριακού αποθέματος και διατήρηση των οικισμών παραδοσιακού χαρακτήρα	Πλήθος δράσεων	Εκρών	
		Ποσοστό % δαπανών τετραετίας επί των συνολικών δαπανών του Ε.Π. για την επίτευξη του στόχου	Εισρών	
Μέτρο 1.4	Διασφάλιση ελευθέρων χώρων και χώρων πρασίνου. / Ενίσχυση υποδομών και μείωση της ρύπανσης.	Πλήθος δράσεων	Εκρών	
		Ποσοστό % δαπανών τετραετίας επί των συνολικών δαπανών του Ε.Π. για την επίτευξη του μέτρου	Εισρών	
ΕΣ2.1.2	Αύξηση και διασφάλιση του αστικού και περιαστικού πρασίνου και των ελεύθερων χώρων	Πλήθος δράσεων	Εκρών	
		Ποσοστό % δαπανών τετραετίας επί των συνολικών δαπανών του Ε.Π. για την επίτευξη του στόχου	Εισρών	
Μέτρο 1.5	Προστασία και αναβάθμιση φυσικού περιβάλλοντος.	Πλήθος δράσεων	Εκρών	
		Ποσοστό % δαπανών τετραετίας επί των συνολικών δαπανών του Ε.Π. για την επίτευξη του μέτρου	Εισρών	
ΕΣ3.1.1	Μείωση της ρύπανσης	Πλήθος δράσεων	Εκρών	
		Ποσοστό % δαπανών τετραετίας επί των συνολικών δαπανών του Ε.Π. για την επίτευξη του στόχου	Εισρών	
ΕΣ3.1.2	Προστασία και ανάδειξη του τοπικού φυσικού περιβάλλοντος και των φυσικών πόρων	Πλήθος δράσεων	Εκρών	
		Ποσοστό % δαπανών τετραετίας επί των συνολικών δαπανών του Ε.Π. για την επίτευξη του στόχου	Εισρών	
ΕΣ3.1.3	Προώθηση της ανάπτυξης έξυπνων ενεργειακών	Πλήθος δράσεων	Εκρών	



## ΕΠΙΧΕΙΡΗΣΙΑΚΟ ΠΡΟΓΡΑΜΜΑ ΔΗΜΟΥ ΒΟΡΕΙΑΣ ΚΥΝΟΥΡΙΑΣ

## Β' ΦΑΣΗ: Επιχειρησιακό Πρόγραμμα

	συστημάτων	Ποσοστό % δαπανών τετραετίας επί των συνολικών δαπανών του Ε.Π. για την επίτευξη του στόχου	Εισροών	
ΕΣ3.1.4	Πρώθηση των ανανεώσιμων πηγών ενέργειας	Πλήθος δράσεων Ποσοστό % δαπανών τετραετίας επί των συνολικών δαπανών του Ε.Π. για την επίτευξη του στόχου	Εκροών	
ΕΣ3.1.5	Προαγωγή της προσαρμογής στην κλιματική αλλαγή, της πρόληψης των κινδύνων και της ανθεκτικότητας στις καταστροφές	Πλήθος δράσεων Ποσοστό % δαπανών τετραετίας επί των συνολικών δαπανών του Ε.Π. για την επίτευξη του στόχου	Εκροών	
ΕΣ3.1.6	Πρώθηση της ανακύκλωσης και της μετάβασης στην κυκλική οικονομία	Πλήθος δράσεων Ποσοστό % δαπανών τετραετίας επί των συνολικών δαπανών του Ε.Π. για την επίτευξη του στόχου	Εκροών	
Μέτρο 1.6	Αναβάθμιση υποδομών ύδρευσης ,αποχέτευσης, και διαχείρισης αποβλήτων. Βελτίωση αρδευτικού δικτύου.	Πλήθος δράσεων Ποσοστό % δαπανών τετραετίας επί των συνολικών δαπανών του Ε.Π. για την επίτευξη του μέτρου	Εκροών	
ΕΣ3.1.7	Βελτίωση υποδομών ύδρευσης και διαχείρισης υγρών και στερεών αποβλήτων καθώς και δικτύων αποχέτευσης	Πλήθος δράσεων Ποσοστό % δαπανών τετραετίας επί των συνολικών δαπανών του Ε.Π. για την επίτευξη του στόχου	Εκροών	
ΕΣ3.1.8	Αντιμετώπιση της κλιματικής αλλαγής μέσω της βελτίωσης των υφιστάμενων συστημάτων προστασίας από ακραία φαινόμενα	Πλήθος δράσεων Ποσοστό % δαπανών τετραετίας επί των συνολικών δαπανών του Ε.Π. για την επίτευξη του στόχου	Εκροών	
ΕΣ3.1.9	Διαχείριση υδάτινων πόρων	Πλήθος δράσεων Ποσοστό % δαπανών τετραετίας επί των συνολικών δαπανών του Ε.Π. για την επίτευξη του στόχου	Εκροών	
Άξονας 2	Ενίσχυση της Κοινωνικής πολιτικής ,βελτίωση των υποδομών και Υπηρεσιών στους Τομείς της παιδείας πολιτισμού και αθλητισμού.	Πλήθος δράσεων Ποσοστό % δαπανών πενταετίας επί των συνολικών δαπανών του Ε.Π. για την επίτευξη του άξονα	Εκροών	
Μέτρο 2.1	Ανάδειξη και προστασία πολιτιστικής κληρονομιάς.	Πλήθος δράσεων Ποσοστό % δαπανών τετραετίας επί των συνολικών δαπανών του Ε.Π. για την επίτευξη του μέτρου	Εκροών	
ΕΣ4.1.1	Διατήρηση, προβολή και αξιοποίηση των πολιτιστικών πόρων και ανάδειξη του Δήμου ως διεθνή τουριστικού προορισμού (Brandingstrategy)	Πλήθος δράσεων Ποσοστό % δαπανών τετραετίας επί των συνολικών δαπανών του Ε.Π. για την επίτευξη του στόχου	Εκροών	
ΕΣ4.1.2	Ενίσχυση της εξωστρέφειας και της εμπέλειας των τοπικών συλλογικών φορέων	Πλήθος δράσεων Ποσοστό % δαπανών τετραετίας επί των συνολικών δαπανών του Ε.Π. για την επίτευξη του στόχου	Εκροών	
Μέτρο 2.2	Κοινωνική πρόνοια και φροντίδα	Πλήθος δράσεων Ποσοστό % δαπανών τετραετίας επί των συνολικών δαπανών του Ε.Π. για την επίτευξη του μέτρου	Εκροών	
ΕΣ5.1.1	Βελτίωση των υποδομών δημόσιας υγείας και κοινωνικής πρόνοιας	Πλήθος δράσεων Ποσοστό % δαπανών τετραετίας επί των συνολικών δαπανών του Ε.Π. για την επίτευξη του στόχου	Εκροών	
ΕΣ5.1.2	Ενίσχυση της ισότιμης και έγκαιρης	Πλήθος δράσεων	Εκροών	



## ΕΠΙΧΕΙΡΗΣΙΑΚΟ ΠΡΟΓΡΑΜΜΑ ΔΗΜΟΥ ΒΟΡΕΙΑΣ ΚΥΝΟΥΡΙΑΣ

## Β΄ ΦΑΣΗ: Επιχειρησιακό Πρόγραμμα

	πρόσβασης σε ποιοτικές, βιώσιμες και οικονομικά προσιτές υπηρεσίες κοινωνικής μέριμνας και πρωτοβάθμιας υγειονομικής περίθαλψης	Ποσοστό % δαπανών τετραετίας επί των συνολικών δαπανών του Ε.Π. για την επίτευξη του στόχου	Εισροών	
ΕΣ5.1.3	Προώθηση της κοινωνικής ένταξης των ατόμων που αντιμετωπίζουν κίνδυνο φτώχειας ή κοινωνικού αποκλεισμού, συμπεριλαμβανομένων περιθωριοποιημένων κοινοτήτων	Πλήθος δράσεων	Εκροών	
		Ποσοστό % δαπανών τετραετίας επί των συνολικών δαπανών του Ε.Π. για την επίτευξη του στόχου	Εισροών	
ΕΣ5.1.4	Βελτίωση και αναβάθμιση των εκπαιδευτικών και αθλητικών υποδομών	Πλήθος δράσεων	Εκροών	
		Ποσοστό % δαπανών τετραετίας επί των συνολικών δαπανών του Ε.Π. για την επίτευξη του στόχου	Εισροών	
ΕΣ5.1.5	Ενίσχυση υποδομών πολιτισμού	Πλήθος δράσεων	Εκροών	
		Ποσοστό % δαπανών τετραετίας επί των συνολικών δαπανών του Ε.Π. για την επίτευξη του στόχου	Εισροών	
ΕΣ5.1.6	Βελτίωση της πρόσβασης σε ποιοτικές υπηρεσίες εκπαίδευσης, κατάρτισης και διά βίου μάθησης	Πλήθος δράσεων	Εκροών	
		Ποσοστό % δαπανών τετραετίας επί των συνολικών δαπανών του Ε.Π. για την επίτευξη του στόχου	Εισροών	
Μέτρο 2.3	Ενίσχυση και βελτίωση εκπαιδευτικών αθλητικών και πολιτισμικών υποδομών και υπηρεσιών.	Πλήθος δράσεων	Εκροών	
		Ποσοστό % δαπανών τετραετίας επί των συνολικών δαπανών του Ε.Π. για την επίτευξη του μέτρου	Εισροών	
Άξονας 3	Ενίσχυση της Τοπικής Οικονομίας και Απασχόλησης.	Πλήθος δράσεων	Εκροών	
		Ποσοστό % δαπανών πενταετίας επί των συνολικών δαπανών του Ε.Π. για την επίτευξη του άξονα	Εισροών	
Μέτρο 3.1	Τοπική απασχολησιμότητα	Πλήθος δράσεων	Εκροών	
		Ποσοστό % δαπανών τετραετίας επί των συνολικών δαπανών του Ε.Π. για την επίτευξη του μέτρου	Εισροών	
ΕΣ6.1.1	Προαγωγή ενεργητικών πολιτικών απασχόλησης	Πλήθος δράσεων	Εκροών	
		Ποσοστό % δαπανών τετραετίας επί των συνολικών δαπανών του Ε.Π. για την επίτευξη του στόχου	Εισροών	
ΕΣ6.1.2	Βελτίωση της πρόσβασης στην απασχόληση όλων των ατόμων που αναζητούν εργασία, ιδίως των νέων, των μακροχρόνια ανέργων, των ΑΜΕΑ και των οικονομικά μη ενεργών ατόμων, προώθηση της αυτοαπασχόλησης	Πλήθος δράσεων	Εκροών	
		Ποσοστό % δαπανών τετραετίας επί των συνολικών δαπανών του Ε.Π. για την επίτευξη του στόχου	Εισροών	
Μέτρο 3.2	Ανάπτυξη της τοπικής επιχειρηματικότητας /ενίσχυση της τοπικής οικονομίας.	Πλήθος δράσεων	Εκροών	
		Ποσοστό % δαπανών τετραετίας επί των συνολικών δαπανών του Ε.Π. για την επίτευξη του μέτρου	Εισροών	
ΕΣ7.1.1	Ενίσχυση του ρόλου των δομών στήριξης επιχειρηματικής δραστηριότητας	Πλήθος δράσεων	Εκροών	
		Ποσοστό % δαπανών τετραετίας επί των συνολικών δαπανών του Ε.Π. για την επίτευξη του στόχου	Εισροών	
ΕΣ7.1.2	Ενίσχυση της τοπικής επιχειρηματικότητας, της εξωστρέφειας και της ανταγωνιστικότητας της τοπικής οικονομίας μέσω της αξιοποίησης των συγκριτικών πλεονεκτημάτων του Δήμου	Πλήθος δράσεων	Εκροών	
		Ποσοστό % δαπανών τετραετίας επί των συνολικών δαπανών του Ε.Π. για την επίτευξη του στόχου	Εισροών	
ΕΣ7.1.3	Ανάπτυξη δεξιοτήτων για την έξυπνη εξειδίκευση, τη βιομηχανική μετάβαση και την επιχειρηματικότητα	Πλήθος δράσεων	Εκροών	
		Ποσοστό % δαπανών τετραετίας επί των συνολικών δαπανών του Ε.Π. για την επίτευξη του στόχου	Εισροών	



## ΕΠΙΧΕΙΡΗΣΙΑΚΟ ΠΡΟΓΡΑΜΜΑ ΔΗΜΟΥ ΒΟΡΕΙΑΣ ΚΥΝΟΥΡΙΑΣ

## Β ΦΑΣΗ: Επιχειρησιακό Πρόγραμμα

ΕΣ7.1.4	Πρώθηση της έρευνας και καινοτομίας σε συνεργασία με ερευνητικά και τριτοβάθμια εκπαιδευτικά Ιδρύματα.	Πλήθος δράσεων	Εκρών	
		Ποσοστό % δαπανών τετραετίας επί των συνολικών δαπανών του Ε.Π. για την επίτευξη του στόχου	Εισρών	
ΕΣ7.1.5	Πρώθηση της εξωστρέφειας του ιδιωτικού τομέα	Πλήθος δράσεων	Εκρών	
		Ποσοστό % δαπανών τετραετίας επί των συνολικών δαπανών του Ε.Π. για την επίτευξη του στόχου	Εισρών	
ΕΣ7.1.6	Πρώθηση της συνεργασίας μεταξύ του Δήμου και άλλων φορέων υποστήριξης της παραγωγικής και οικονομικής δραστηριότητας	Πλήθος δράσεων	Εκρών	
		Ποσοστό % δαπανών τετραετίας επί των συνολικών δαπανών του Ε.Π. για την επίτευξη του στόχου	Εισρών	
ΕΣ7.1.7	Πρώθηση της Κοινωνικής και Αλληλέγγυας Οικονομίας (Κ.Α.Ο) και της Κοινωνικής Επιχειρηματικότητας	Πλήθος δράσεων	Εκρών	
		Ποσοστό % δαπανών τετραετίας επί των συνολικών δαπανών του Ε.Π. για την επίτευξη του στόχου	Εισρών	
Άξονας 4	Βελτίωση της Διοικητικής Ικανότητας του Δήμου	Πλήθος δράσεων	Εκρών	
		Ποσοστό % δαπανών τετραετίας επί των συνολικών δαπανών του Ε.Π. για την επίτευξη του άξονα	Εισρών	
Μέτρο 4.1	Εκσυγχρονισμός της λειτουργίας του Δήμου – βελτίωση των παρεχόμενων Υπηρεσιών.	Πλήθος δράσεων	Εκρών	
		Ποσοστό % δαπανών τετραετίας επί των συνολικών δαπανών του Ε.Π. για την επίτευξη του μέτρου	Εισρών	
ΕΣ8.1.1	Διασφάλιση ποιότητας παρεχόμενων υπηρεσιών μέσω της πρώιμης τυποποίησης διαδικασιών	Πλήθος δράσεων	Εκρών	
		Ποσοστό % δαπανών τετραετίας επί των συνολικών δαπανών του Ε.Π. για την επίτευξη του στόχου	Εισρών	
ΕΣ8.1.2	Εφαρμογή των διαδικασιών ηλεκτρονικής διακυβέρνησης	Πλήθος δράσεων	Εκρών	
		Ποσοστό % δαπανών τετραετίας επί των συνολικών δαπανών του Ε.Π. για την επίτευξη του στόχου	Εισρών	
ΕΣ8.1.3	Βελτίωση της λειτουργίας των οργάνων διοίκησης	Πλήθος δράσεων	Εκρών	
		Ποσοστό % δαπανών τετραετίας επί των συνολικών δαπανών του Ε.Π. για την επίτευξη του στόχου	Εισρών	
Μέτρο 4.2	Ανάπτυξη Σχέσεων και Συνεργασιών	Πλήθος δράσεων	Εκρών	
		Ποσοστό % δαπανών τετραετίας επί των συνολικών δαπανών του Ε.Π. για την επίτευξη του μέτρου	Εισρών	
ΕΣ9.1.1	Πρώθηση των συνεργασιών με άλλους φορείς και της συμμετοχής σε δίκτυα τοπικής και υπερτοπικής σημασίας	Πλήθος δράσεων	Εκρών	
		Ποσοστό % δαπανών τετραετίας επί των συνολικών δαπανών του Ε.Π. για την επίτευξη του στόχου	Εισρών	
ΕΣ9.1.2	Ενσωμάτωση διαδικασιών και προτύπων για την ολοκληρωμένη διαχείριση έργων και προγραμμάτων	Πλήθος δράσεων	Εκρών	
		Ποσοστό % δαπανών τετραετίας επί των συνολικών δαπανών του Ε.Π. για την επίτευξη του στόχου	Εισρών	
Μέτρο 4.3	Βελτίωση της Υλικοτεχνικής υποδομής – Ανάπτυξη ανθρωπίνου δυναμικού	Πλήθος δράσεων	Εκρών	
		Ποσοστό % δαπανών τετραετίας επί των συνολικών δαπανών του Ε.Π. για την επίτευξη του μέτρου	Εισρών	
ΕΣ10.1.1	Βελτίωση της κτιριακής και υλικοτεχνικής υποδομής	Πλήθος δράσεων	Εκρών	
		Ποσοστό % δαπανών τετραετίας επί των συνολικών δαπανών του Ε.Π. για την επίτευξη του στόχου	Εισρών	
ΕΣ10.1.2	Ενίσχυση της στελέχωσης και ανάπτυξη των	Πλήθος δράσεων	Εκρών	





## ΕΠΙΧΕΙΡΗΣΙΑΚΟ ΠΡΟΓΡΑΜΜΑ ΔΗΜΟΥ ΒΟΡΕΙΑΣ ΚΥΝΟΥΡΙΑΣ

## Β' ΦΑΣΗ: Επιχειρησιακό Πρόγραμμα

	δεξιότητων του ανθρώπινου δυναμικού	Ποσοστό % δαπανών τετραετίας επί των συνολικών δαπανών του Ε.Π. για την επίτευξη του στόχου	Εισροών	
Μέτρο 4.4	Οικονομική διαχείριση	Πλήθος δράσεων	Εκροών	
		Ποσοστό % δαπανών τετραετίας επί των συνολικών δαπανών του Ε.Π. για την επίτευξη του μέτρου	Εισροών	
ΕΣ11.1.1	Βελτίωση υφιστάμενων ή/ και ανάπτυξη νέων προσοδοφόρων δραστηριοτήτων/ αξιοποίηση της ακίνητης περιουσίας του Δήμου	Πλήθος δράσεων	Εκροών	
		Ποσοστό % δαπανών τετραετίας επί των συνολικών δαπανών του Ε.Π. για την επίτευξη του στόχου	Εισροών	



**Κατσαβριάς Αναστάσιος :** Να σας ευχηθώ με την σειρά μου χρόνια πολλά και υγεία σε όλες και όλους.

Θα σας παρουσιάσω τα βασικά σημεία της Β΄ Φάσης του Επιχειρησιακού μας Προγράμματος, που αφορά τον επιχειρησιακό σχεδιασμό. Στον Στρατηγικό Σχεδιασμό, που αποτέλεσε την πρώτη φάση του Επιχειρησιακού Προγράμματος και έχει ήδη εγκριθεί, διαμορφώθηκε η στρατηγική του Δήμου Βόρειας Κυνουρίας, η οποία εξειδικεύτηκε σε άξονες, μέτρα και στόχους, επιχειρώντας να καλύψει το σύνολο των δραστηριοτήτων, των αναγκών και των προοπτικών του Δήμου. Ο επιμερισμός των αξόνων αυτών σε μέτρα, με γνώμονα το όραμα και την στρατηγική του Δήμου της Βόρειας Κυνουρίας θα οδηγήσει στον καθορισμό των δράσεων που θα κληθούν να υλοποιήσουν οι υπηρεσίες του Δήμου και να υπηρετήσουν με την σειρά τους τα αιρετά όργανα της Διοίκησης.

Στην αποτύπωση των δράσεων ανά άξονα και μέτρο ακολουθήθηκε μια φιλόδοξη αντίληψη ομολογουμένως, ώστε να αποτυπωθεί όχι μόνο η δυνατότητα και η προσδοκία υλοποίησης των δράσεων, αλλά και ο εν δυνάμει διεκδικητικός χαρακτήρας όπου θα πρέπει να έχει ο Δήμος για την υλοποίηση όλων αυτών των δράσεων.

Για τον προσδιορισμό των δράσεων λήφθηκαν υπόψη, όπως προείπε και ο Δήμαρχος, οι προτάσεις της Διοίκησης του Δήμου και των νομικών του προσώπων, οι προτάσεις που κατατέθηκαν στην ανοικτή δημόσια διαβούλευση, οι προτάσεις των διευθύνσεων, οι προγραμματισμένες ενέργειες και τα έργα που φιλοδοξεί να κάνει ο Δήμος για τα επόμενα χρόνια και συγκεκριμένα στοιχεία των προϋπολογισμών και των τεχνικών προγραμμάτων τόσο των παρελθόντων ετών, όσο και του επόμενου έτους.

Με τα σημερινά δεδομένα, αλλά και τα οικονομικά δεδομένα που διαφαίνονται λόγω των επιπτώσεων εξαιτίας της πανδημίας, είναι απόλυτα αναγκαίο να κατανοηθεί ότι ο μόνος τρόπος για την υλοποίηση σημαντικού τμήματος των δράσεων του Επιχειρησιακού Προγράμματος είναι η ταυτόχρονη συνύπαρξη των εξής τριών προϋποθέσεων :

- Της ομαλής ροής χρηματοδότησης από την κεντρική διοίκηση.
- Της συνεχούς προσπάθειας και ενεργούς συμμετοχής των πολιτών στα δημοτικά δρώμενα.
- Η ωρίμανση δράσεων από το Δήμο, με την υποβολή άρθρων και επιστημονικά τεκμηριωμένων προτάσεων προκειμένου να αξιοποιηθούν στο βέλτιστο οι διαθέσιμοι Περιφερειακοί, Εθνικοί και Ευρωπαϊκοί πόροι που είναι μπροστά μας.

Να αναφέρουμε ότι το Επιχειρησιακό Πρόγραμμα περιλαμβάνει τρεις κατηγορίες δράσεων :

1. Δράσεις, έργα και πρωτοβουλίες τα οποία έχουν ολοκληρωθεί ή βρίσκονται σε εξέλιξη και υπάρχει η σχετική πίστωση στον προϋπολογισμό ή είναι δράσεις που είναι επαναλαμβανόμενες κάθε χρόνο.
2. Δράσεις και έργα για τα οποία υπάρχει προεκτίμηση κόστους και έχουν ολοκληρωθεί οι βασικές ενέργειες ωρίμανσης, όπως προμελέτες ή τεύχη δημοπράτησης που βρίσκονται σε διαγωνιστική διαδικασία.
3. Δράσεις, έργα και πρωτοβουλίες για τα οποία υπάρχει μια σχετική προεκτίμηση του κόστους και για τα οποία απαιτούνται πηγές χρηματοδότησης.

Συγκεντρωτικά, ο συνολικός προϋπολογισμός του Επιχειρησιακού Προγράμματος του Δήμου Βόρειας Κυνουρίας ανέρχεται σε 56.721.037€, με το μεγαλύτερο μέρος των έργων να αφορούν τον πρώτο άξονα προτεραιότητας με 75%, έργα που αφορούν την βελτίωση της ποιότητας ζωής των πολιτών, την αναβάθμιση του φυσικού και δομημένου περιβάλλοντος. 14,47% αφορούν το δεύτερο άξονα προτεραιότητας, δηλαδή την ενίσχυση της κοινωνικής πολιτικής, την βελτίωση των υποδομών και υπηρεσιών, στους τομείς παιδείας πολιτισμού και αθλητισμού. Στον 3ο άξονα προτεραιότητας με μόλις 1,28% που αφορά την ενίσχυση της τοπικής οικονομίας και της απασχόλησης. Τέλος 9% αφορά τον 4ο άξονα προτεραιότητας, την βελτίωση της διοικητικής ικανότητας του Δήμου.

Πιο συγκεντρωτικά στη διαφάνεια βλέπετε ότι ανά άξονα και ανά μέτρο περίπου 24% αφορούν τα έργα του μέτρου 1.1 «Βελτίωση της προσβασιμότητας των πολιτών σε δημόσιους και ιδιωτικούς χώρους και την αναβάθμιση του οδικού δικτύου», με πολλά έργα οδοποιίας,

ηλεκτροφωτισμού, αναπλάσεων και διάφορα λιμενικά έργα. 24% κατανέμεται στο Μέτρο 1.6 που αφορά την αναβάθμιση των υποδομών ύδρευσης, αποχέτευσης και διαχείρισης αποβλήτων. 12% κατανέμεται στο Μέτρο 1.5 που αφορά έργα για την προστασία και την αναβάθμιση του φυσικό περιβάλλοντος. Εξίσου σημαντικό ποσοστό κατανέμεται στο Μέτρο 2.3 «Ενίσχυση και βελτίωση εκπαιδευτικών και αθλητικών υποδομών» και στο Μέτρο 4.3 «Βελτίωση της υλικοτεχνικής υποδομής και ανάδειξη του ανθρωπίνου δυναμικού του Δήμου». Ως προς την κατανομή του προϋπολογισμού ανά πηγή χρηματοδότησης, εκτιμάται ότι το μεγαλύτερο ποσοστό των έργων θα χρηματοδοτηθούν από εθνικούς πόρους του Προγράμματος Δημοσίων Επενδύσεων, του προγράμματος «ΦΙΛΟΔΗΜΟΣ», από το Πράσινο Ταμείο, από το πρόσφατα εγκεκριμένο Περιφερειακό Πρόγραμμα Ανάπτυξης της Πελοποννήσου για την περίοδο 2021-2025, όπου μεταφέρονται και παρακολουθούνται από την πλευρά της Περιφέρειας τα έργα του προγράμματος δημοσίων επενδύσεων, αλλά και από άλλα ειδικά προγράμματα των Υπουργείων, κυρίως του Υπουργείου Ανάπτυξης.

Ένα μεγάλο ποσοστό, 27%, εκτιμάται ότι θα χρηματοδοτηθούν από το πρόγραμμα «Αντώνης Τρίτσης», από δράσεις που έχουν ήδη κατατεθεί. Ποσοστό 24,9% εκτιμάται ότι θα χρηματοδοτηθούν από πόρους του ΕΣΠΑ της τρέχουσας, αλλά και της επομένης περιόδου 2021-2027, όπου ήδη έχει σχεδιαστεί.

Ποσοστό 6% εκτιμάται ότι θα χρηματοδοτηθεί από ΚΑΠ. Ποσοστό 3,9% από δημοτικούς πόρους, με 4% από RFF, τον μηχανισμό ανάκαμψης και ανθεκτικότητας και από άλλες μη προσδιορισθείσες πηγές με ποσοστό μόλις 1,75%.

Τέλος, ως προς την κατανομή της χρηματοδότησης ανά έτος, βλέπουμε ότι κατά βάση στο 3<sup>ο</sup> και 4<sup>ο</sup> έτος που βρίσκονται μπροστά μας, της τρέχουσας δημοτικής περιόδου, ταξινομείται το μεγαλύτερο ποσοστό, άνω του 85% του προγράμματος, με περίπου πενήντα εκατομμύρια ευρώ. Τα δυο προηγούμενα έτη αποτυπώνονται σημαντικά έργα που έχουν υλοποιηθεί, που είχαν συμπεριληφθεί σε τεχνικά προγράμματα και έχουν στο μεγαλύτερο μέρος ολοκληρωθεί. Το μεγαλύτερο μέρος των έργων και επενδύσεων, όπως αυτά που προκύπτουν από το πρόγραμμα «Αντώνης Τρίτσης», αλλά και συγχρηματοδοτούμενα προγράμματα, βρίσκονται στο τρίτο και τέταρτο έτος, που είναι μπροστά μας.

Αυτά από πλευράς μας για το Επιχειρησιακό Πρόγραμμα. Για οποιεσδήποτε ερωτήσεις είμαστε στην διάθεσή σας.

**Μαντάς Παναγιώτης :** Φιλοδοξώντας ότι θα κάναμε την Συνεδρίαση ανοικτή και δια ζώσης, είχα ετοιμάσει βαρυσήμαντη τοποθέτηση και μάλιστα την είχα κάνει και γραπτή. Θα μου επιτρέψετε να την διαβάσω.

Το Επιχειρησιακό Πρόγραμμα έχει προκύψει σαν θεσμική υποχρέωση από το νόμο του Καλλικράτη σαν ένα βασικό εργαλείο των δήμων για τον στρατηγικό τους σχεδιασμό και τον οικονομικό τους προγραμματισμό. Η ιστορία όμως από το 2007 μέχρι σήμερα έχει δείξει ξεκάθαρα ότι αυτή η προσέγγιση της οργάνωσης του στρατηγικού σχεδιασμού και του οικονομικού προγραμματισμού των δράσεων των Δήμων στη βάση ενός πενταετούς ή τετραετούς σχεδίου δεν τηρήθηκε ποτέ. Οι λόγοι είναι σίγουρα πάρα πολλοί και διαφορετικοί, αλλά θα μπορούσαμε να απαριθμήσουμε κάποιους για να τους ξέρουμε και να τους έχουμε στην γνώση μας:

- ✓ Η διαχρονική ασυνέπεια της κεντρικής εξουσίας στην τήρηση των σχεδιασμών που είναι από κάτω προς τα πάνω.
- ✓ Οι αλλαγές που έχουν συμβεί στις κεντρικές επιλογές των κυβερνήσεων που εναλλάσσονται και ανατρέπουν σχεδιασμούς προηγούμενων.
- ✓ Οι κρίσεις, που προφανώς δεν είναι δυνατόν να προβλεφθούν και κρίσεις τέτοιες υπήρχαν όλο αυτό το διάστημα, όπως τα μνημόνια, η υγειονομική κρίση, η κρίση της κλιματικής αλλαγής και η εξέλιξή της.
- ✓ Ένα άλλος λόγος που δεν έχουν τηρηθεί αυτά τα σχέδια είναι οι αλλαγές στις κεντρικές επιλογές των ίδιων των Δήμων, με βάση τις αλλαγές που έχουν γίνει κατά καιρούς στις δημοτικές και περιφερειακές αρχές και ανατρέπουν τους σχεδιασμούς των προηγούμενων αρχών.

- ✓ Σοβαρός άλλος λόγος είναι η εσωτερική αδυναμία των δομών των Δήμων να ανταπεξέλθουν σε υψηλούς στόχους που βάζουν οι δημοτικές αρχές και οι δημότες, που περιμένουν από αυτούς.
- ✓ Οι φυγόκεντρες τάσεις που αναπτύσσονται σε κάθε δεύτερο μισό κάθε δημοτικής θητείας και συνήθως αυτές οι τάσεις ρέπουν έτσι προς την ικανοποίηση των μικροεξυπηρετήσεων και όχι στην πιστή τήρηση των σχεδιασμών, ενόψει των επόμενων εκλογών.
- ✓ Τέλος, οι άστοχες ή υπερβολικές εκτιμήσεις σχεδιασμού που πολλές φορές οδηγούν σε δράσεις που είναι αδύνατο να υλοποιηθούν μέσα στο οικονομικό και χρονικό πλαίσιο που βάζουν τα επιχειρησιακά προγράμματα.

Η προσωπική μας εμπειρία όλα αυτά τα χρόνια στην διαχείριση των δημοτικών θεμάτων επιβεβαιώνει αυτά τα παραπάνω, αλλά αυτό δεν λέει και κάτι, γιατί μήπως και δεν πρέπει να σχεδιάζουμε και είναι καλύτερα να αντιμετωπίζουμε τα πράγματα όπως έχουν; Δεν είναι έτσι. Άποψη της παράταξής μας είναι ακόμα και ο κακός ή ο ανέφικτος και αναποτελεσματικός είναι καλύτερος από μια πολιτική απουσίας σχεδιασμού. Γι' αυτό λοιπόν εμείς συμμετέχουμε στην ουσία της σημερινής συζήτησης. Έχω μια σειρά από ερωτήσεις και μια σειρά από παρατηρήσεις και προτάσεις.

Θα πρότεινα να πω όλη την εισήγηση μου, είτε αυτή είναι ερωτήσεις, είτε παρατηρήσεις και προτάσεις, γιατί ειλικρινά μας ενδιαφέρει να ενσωματωθούν αυτές οι προτάσεις και να απαντηθούν αυτές οι ερωτήσεις, σε μια προσπάθεια να γίνει καλύτερο το αντικείμενο που θα ψηφίσει το Δημοτικό Συμβούλιο.

Πρώτο θέμα· το Επιχειρησιακό Πρόγραμμα έχει χρονοδιάγραμμα υλοποίησης, σύμφωνα με το εξώφυλλο του και το θεσμικό πλαίσιο το έτος 2020-2024. Είναι γεγονός και είναι ξεκάθαρο ότι η σημερινή συζήτηση είναι εκτός κάθε χρονικής λογικής και αυτό προκύπτει τόσο από το θεσμικό πλαίσιο που περιγράφει την εφαρμογή του Επιχειρησιακού Προγραμματισμού πάνω στο δεύτερο τεχνικό πρόγραμμα κάθε δημοτικής θητείας. Υπενθυμίζω ότι ψηφίσαμε ήδη το τρίτο. Προκύπτει από την απλή λογική ότι δεν μπορούμε να σχεδιάσουμε στις αρχές του 2022 τον επιχειρησιακό προγραμματισμό της περιόδου 2020-2024. Όμως είπαμε ότι πρέπει να κάνουμε αυτή την κουβέντα και είναι καλύτερο να την κάνουμε από το να μην την κάνουμε.

Γι' αυτό λοιπόν, απολύτως συγκεκριμένα, απ' ότι κατάλαβα, στους πίνακες ιεράρχησης των δράσεων και στους πίνακες χρηματοδότησης των δράσεων, τα έτη που αναφέρονται στις αντίστοιχες στήλες, έτος 1, 2 και 3, αφορούν το 2020, το 2021 και το 2022. Με αυτή την έννοια υποθέτω ότι τα νούμερα στην στήλη 1 & 2 είναι απολογιστικά, γιατί έχουν περάσει αυτά τα έτη. Επίσης, στην στήλη 3 οι αναφορές του επιχειρησιακού Προγράμματος είναι το Ετήσιο Πρόγραμμα Δράσης του έτους 2022. Θα μπορούσαμε λοιπόν να ψηφίσουμε πρώτα το Επιχειρησιακό Πρόγραμμα και στην συνέχεια το τεχνικό πρόγραμμα. Δεν κατανοώ την αναντιστοιχία αυτή. Μια εβδομάδα πριν ψηφίσαμε το τεχνικό πρόγραμμα και θα μπορούσαμε να είχαμε ενσωματώσει τις προτάσεις του επιχειρησιακού σχεδιασμού τουλάχιστον για το τρίτο έτος του σχεδιασμού, για το τρίτο έτος της δημοτικής σας θητείας. Αυτό έχει μια σοβαρή σημασία σε σχέση με την αξιοπιστία ή όχι του σχεδίου που καλούμαστε να ψηφίσουμε.

Δεύτερον, γιατί έχουν αφαιρεθεί ή δεν έχουν ενσωματωθεί μέσα σε αυτό το Επιχειρησιακό Πρόγραμμα οι προγραμματισμένες ή οι σχεδιασμένες δράσεις των υπερκείμενων βαθμίδων της Διοίκησης που αναφέρονται στον τόπο μας; Για να προλάβω, η τυπική απάντηση δεν είναι σωστή, να πούμε δηλαδή ότι αφορούν άλλους οργανισμούς και όχι τον Δήμο μας, γιατί ο Δήμος πρέπει, οφείλει και δεν γίνεται αλλιώς, να είναι συμπαραστάτης στις μεγάλες παρεμβάσεις που γίνονται ή σχεδιάζονται από τις υπερκείμενες βαθμίδες της διοίκησης. Έχουμε λοιπόν ένα κείμενο Επιχειρησιακού Σχεδιασμού που απουσιάζουν και κατά την άποψη μας πρέπει αν ενσωματωθούν, τα παρακάτω :

- Η μεταφορά νερού άρδευσης από τον Ανάβαλο στην πεδιάδα του Άστρους, στην ευρύτερη περιοχή του Άστρους που έχει ήδη αρκετά παρουσιάσει στοιχεία ωριμότητας, ήδη από την προμελέτη υπάρχει ο εκτιμώμενος προϋπολογισμός των 35.000.000€.

- Η παράκαμψη του Ξηροπηγάδου είναι ένα έργο που έχει ενταχθεί ήδη στο ΠΕΠ Πελοποννήσου με προϋπολογισμό 12.400.000€.
- Οι παρακάμψεις Τεγέας και Άστρους, γιατί οποίες ήδη έχει εγκριθεί χρηματοδότηση των μελετών από το Πρόγραμμα Δημοσίων Επενδύσεων της Περιφέρειας Πελοποννήσου.
- Η κατασκευή του κόμβου στην θέση Ραχούλα είναι ένα έργο για το οποίο υπάρχει εγκεκριμένη μελέτη από τον Δήμο μας και υπάρχει επίσης και η εγγεγραμμένη πίστωση στον προϋπολογισμό της Περιφέρειας Πελοποννήσου αντίστοιχη για το έργο.
- Η κατασκευή του δασικού οδικού δικτύου του Πάρνωννα, ένα έργο για το οποίο έχει ολοκληρωθεί η μελέτη από την Περιφέρεια Πελοποννήσου προ δεκαετίας και μας αφορά.

Τέλος, πολλές φορές έχουμε αναφερθεί στο πρόβλημα και έχουμε πει ότι πρέπει να υπάρξει μια συνολική πρόταση για την αντιμετώπιση του φαινομένου της διάβρωσης των ακτών από τις υπερκείμενες βαθμίδες της διοίκησης, είτε από την Περιφέρεια είτε από το Υπουργείο Περιβάλλοντος, δεν μπορεί όμως κανείς να πει ότι αυτό δεν είναι ζήτημα του Επιχειρησιακού προγράμματος μας. Όχι τόσο πολύ για αναφερθεί ως δράση, γιατί αυτή η δράση απαιτεί, όπως όλες οι δράσεις που ανέφερα παραπάνω, απαιτούν συμπληρωματικές δράσεις από την πλευρά του Δήμου μας. Επίσης, πέρα από αυτά, εισηγούμαστε να προσθέσουμε στον Επιχειρησιακό μας Σχεδιασμό τις παρακάτω δράσεις:

1. Ένα έργο ανάπλασης της βόρειας παραλιακής εισόδου του Παραλίου Άστρους στην θέση Ασιγγανος, με παράλληλη κατασκευή δρόμων της περιοχής επέκτασης του ρυμοτομικού σχεδίου και τις κατάλληλες νέες κυκλοφοριακές ρυθμίσεις. Έργο που θα μπορούσε να χρηματοδοτηθεί είτε από το Πράσινο Ταμείο, είτε από το Πρόγραμμα Δημοσίων Επενδύσεων της Περιφέρειας Πελοποννήσου.
2. Η κατασκευή νέου αρχαιολογικού μουσείου στο Άστρος, δράση η οποία θα μπορούσε να χρηματοδοτηθεί από το Πρόγραμμα Δημοσίων Επενδύσεων του Υπουργείου Πολιτισμού.
3. Επίσης, θέλουμε και ζητάμε να επανενεργοποιηθεί και να αναφερθεί μέσα στο Επιχειρησιακό Πρόγραμμα το πρόγραμμα διατροφής στα πρότυπα της περιόδου 2017-2019, το οποίο στο κείμενο του στρατηγικού Σχεδιασμού που ψηφίσατε, εισηγηθήκατε και εγκρίνατε, το αναφέρετε ως ισχυρό σημείο της εικόνας και της κατάστασης του Δήμου, αλλά στο Επιχειρησιακό Πρόγραμμα δεν υπάρχει. Θα μπορούσε να χρηματοδοτηθεί από πόρους ΚΑΠ.
4. Επίσης να συμπεριλάβουμε θεσμοθέτηση του ESTELLA FESTIVAL, την διαρκή θεσμοθέτησή του και την αναβάθμισή του, στην αναβάθμιση στο μεγάλο φεστιβάλ του Δήμου, στη βάση κυρίως στο χρονικό διάστημα που συζητάτε, των ήδη εγκεκριμένων πόρων από το πρόγραμμα LEADER.
5. Τέλος, πιστεύω ότι πρέπει να αναγράφονται στο Επιχειρησιακό Πρόγραμμα η κατασκευή των ιδιωτικών συνδέσεων του ΒΙΟΚΑ, χρηματοδοτούμενες είτε από ίδιους πόρους της ΔΕΥΑΒΚ, είτε από πόρους του ΕΣΠΑ, του ΕΠΠΕΡΑΑ που συνυπάρχει μια συζήτηση για το αν θα καλύψει τέτοιες δράσεις δήμων.

Να προσθέσω δυο παρατηρήσεις που έχω πάνω στο πρόγραμμα. Απουσιάζει πλήρως η αναφορά, αν δεν μου έχει διαφύγει εμένα τουλάχιστον, στο Πρόγραμμα Αγροτικής Ανάπτυξης για την αγροτική οδοποιία. Επισημαίνω στους υπευθύνους ότι υπάρχει ήδη ανοικτή πρόσκληση με την οποία προσκαλούνται από το Υπουργείο Αγροτικής Ανάπτυξης οι δήμοι για την υποβολή φακέλων αγροτικής οδοποιίας με μέγιστο προϋπολογισμό το ένα εκατομμύριο αν πρόκειται για έναν συνολικό αγροτικό δρόμο ή 500.000€ αν πρόκειται για πολλούς. Επισημαίνω ότι η σχετική πρόσκληση λήγει τον Μάρτιο του 2022.

Θα κλείσω λέγοντας ότι είναι γεγονός και κατάλαβα από τον εισηγητή που αναφέρθηκε στο ότι θα πρέπει να υπάρχει μια άμβλυση των αιτούμενων ενδεικτικών προϋπολογισμών για να ενισχύσουμε με αυτό τον τρόπο την ανταγωνιστική εικόνα και πρόθεση του Δήμου απέναντι στα ανταγωνιστικά πρόγραμμα χρηματοδότησης έργων, όμως δεν θεωρώ σωστό να υποβάλουμε πίνακα με δράσεις χρηματοδοτούμενες από εθνικούς πόρους του προγράμματος

«Αντώνης Τρίτσης», μεγαλύτερο από το πλαφόν που ο ίδιος ο Υπουργός έχει ορίσει για τον Δήμο μας. Είναι κάτι το οποίο πρέπει να διορθωθεί.

Αυτές είναι οι ερωτήσεις, οι παρατηρήσεις και προτάσεις μου γύρω από το κείμενο.

**Παπαγιαννόπουλος Αλέξανδρος:** Σχετικά με τον άξονα προτεραιότητας 3, είδα ένα σχήμα και με ξένισε την μικρή βάση που δίνετε, το μικρό ποσοστό σε σχέση με τον συνολικό προϋπολογισμό του Προγράμματος, που αφορά στην ενίσχυση της τοπικής οικονομίας και απασχόλησης, που είναι μόλις 1,28% στα 56.000.000€. Νομίζω ότι είναι εξωπραγματικό, δεν μπορεί να αφιερώνουμε μόνο τόσο στην ενίσχυση της οικονομίας, που αυτό έχει άμεσο αντίκτυπο και στην ποιότητα ζωής των πολιτών, που είναι ο άξονας 1. Αυτά είναι αλληλένδετα και νομίζω ότι πρέπει να δοθεί μεγαλύτερο βάρος μέσω των δράσεων και των ειδικών στόχων στο κομμάτι αυτό. Γιατί είναι νευραλγικό κομμάτι η οικονομία, ο τουρισμός και η αγροτική παραγωγή. Όλα αυτά δεν είναι επουσιώδη, αλλά είναι ζητήματα ζωτικής σημασίας, ειδικά για τον τόπο μας.

**Τετώρος Βασίλειος:** Ήμουν πάντα ενάντια στην ψήφιση του στρατηγικού σχεδιασμού και του Επιχειρησιακού Προγράμματος, καθώς ουσιαστικά είναι σε μια κατεύθυνση ευθυγράμμισης στους κυβερνητικούς σχεδιασμούς και στην μεταφορά ευθυνών στην τοπική διοίκηση. Πιστεύω ότι έχουν κάποια πράγματα, αλλά πιστεύω ότι αυτά πρέπει να γίνουν από την κεντρική Διοίκηση και όχι από εμάς.

**Πεφάνης Θεόδωρος–Πρόεδρος Κοινότητας Καστάνισσας:** Κύριε Δήμαρχε στις 7 Δεκεμβρίου μας ζητήσατε να στείλουμε συμπληρωματικό υπόμνημα στο γραφείο σας και έχω κάνει την αντίστοιχη κίνηση. Δεν ξέρω αν το έχετε λάβει.

**Δήμαρχος:** Το έχουμε λάβει.

**Πεφάνης Θεόδωρος:** Έχει προωθηθεί φαντάζομαι στον αρμόδιο μελετητή. Σας ευχαριστώ.

**Παρασκευουλάκος Σωτήριος–Πρόεδρος Κοινότητας Ωριάς:** Είχαμε καταθέσει τις προάλλες κάποιες προτάσεις και σήμερα τις ξανάστειλα κωδικοποιημένες. Αφορούν το σχέδιο, όπως είχε κατατεθεί ακριβώς. Όσον αφορά τον Άξονα 2 και το μέτρο 1.1 «Βελτίωση του οδικού δικτύου». Δεν είδαμε αν μπορεί να συμπεριληφθεί κάποια πρόταση για την βελτίωση του οδικού δικτύου των ορεινών χωριών, όπως του Καστρίου κτλ, για την καλύτερη εξυπηρέτηση και σύνδεση με την έδρα του Δήμου, το Άστρος.

Όσον αφορά την προστασία και την ανάδειξη του τοπικού φυσικού περιβάλλοντος, πάλι στον Άξονα 1 στο Μέτρο 1.3. Είναι απαραίτητο να υπάρχει μελέτη τουλάχιστον στην περιοχή του Καστρίου και όλων των χωριών του Πάρνωνα με τοποθέτηση δεξαμενών και συγκέντρωση υδάτινων πόρων, να μην φεύγει το νερό ανεξέλεγκτο.

Σχετικά με την προστασία του κτηριακού αποθέματος, πάλι στον ίδιο άξονα, μια πρόταση για το δημοτικό σχολείο της Ωριάς, το οποίο είναι ένα παλιό πέτρινο κτήριο, το οποίο χρήζει άμεσης προστασίας, γιατί σε λίγα χρόνια θα καταστραφεί.

Όσον αφορά την διαφήμιση και προβολή του Δήμου μας, στον Άξονα 2, στο Μέτρο 2.1 και ειδικό στόχο 4.1.1. και 4.1.2. για να γίνει ο Δήμος μας τουριστικό κέντρο. Τίθεται ένα μεγάλο ερώτημα, κατά πόσο στον ορεινό όγκο, τα χωριά του Καστρίου, τα μικρά χωριά της περιοχής όπως είναι η Ωριά και η Περδικόβρυση κτλ. είμαστε ισότιμα μέλη και πρέπει και εμείς να μπορέσουμε να συμβάλουμε στην ανάπτυξη του Δήμου;

Γι' αυτό το λόγο όταν μιλάμε για τουριστική ανάπτυξη εμείς σαν περιοχή έχουμε και φυσιολατρικό τουρισμό και την Μαλεβή και την Ιερά Μόνη Προδρόμου και όλα αυτά, όσον αφορά τον τουρισμό, είτε τις πολιτιστικές εκδηλώσεις, είτε τον φυσιολατρικό τουρισμό που βλέπουμε παρακάτω, θα μπορούσε να γίνει είτε μέσα στην ιστοσελίδα του Δήμου ώστε κάποιος που συνδέεται να μπορεί να βλέπει αυτομάτως τι εκδηλώσεις έχει, τι δραστηριότητες, που μπορώ να πάω ανά πάσα στιγμή στο βουνό ή την θάλασσα. Επίσης να μπουν περισσότερες πινακίδες, τουριστικές και μονοπατιών.

Κλείνοντας, όσον αφορά τα νερά, θεωρώ ότι το μέγιστο αυτή την στιγμή είναι η διατήρηση του υδροφόρου ορίζοντα. Στον ειδικό στόχο 3.1.7 και 3.1.9, όταν μιλάμε για προστασία των υδάτινων πόρων, ήδη σε εμάς στην Ωριά έχει εγκριθεί ένα έργο από την προηγούμενη Δημοτική και περιφερειακή Αρχή. Υπάρχουν και τιμολόγια κατατεθειμένα. Για διαφόρους

λόγους, δεν χρειάζεται να τους αναλύσουμε, δεν έχει προχωρήσει. Τί πρόταση έχουμε να κάνουμε για την προστασία των υδάτινων πόρων της περιοχής; Όπως και για αλλά σημεία που μπορεί να συγκεντρώσουν νερά και να χρησιμοποιηθούν για διάφορους λόγους.

Τέλος, κλείνοντας θα ήθελα, αν μπορεί να γίνει, στην σελίδα 39, στο Μέτρο 1.4.5 στο έργο «Αναπλάσεις Βερβένων, Περδικόβρυσης και Ωριάς» το οποίο δεν έχει αποπερατωθεί. Στην Ωριά έχουμε ένα θεματάκι, το ξέρει ο κύριος Δήμαρχος και προσπαθεί να κάνει τα μέγιστα. Αν μπορεί να μαζευτεί αυτό, γιατί δεν έχει γίνει η ανάπλαση εκεί, υπάρχει θέμα.

**Αλουπογιάννη – Φούφα Γεωργία:** Ένα σημαντικό έργο που πρέπει να ενταχθεί στο πρόγραμμα είναι ο Περιφερειακός Άστρος. Είναι πολύ σοβαρό, στο δρόμο που βγαίνουμε για το Παράλιο, συναντιούνται δυο αυτοκίνητα και όπως βλέπουμε δεν χωράνε. Είναι ένα πολύ σημαντικό έργο που πρέπει να το εντάξουμε στο πρόγραμμα.

Επίσης πρέπει να συμπεριληφθεί στο Πρόγραμμα το θέατρο του Παραλίου Άστρος, ώστε να πληροί τις προϋποθέσεις όλες για να γίνονται χρήσεις παραστάσεων. Είναι ένα στολίδι που έχουμε και την συγκεκριμένη στιγμή δεν πληροί όλες τις προδιαγραφές το θεατράκι του Παραλίου. Δεν θα πρέπει να το εντάξουμε στο Πρόγραμμα, να το αναβαθμίσουμε;

**Δήμαρχος:** Θα ξεκινήσω από αυτά που ανέφερε ο κύριος Μαντάς. Καταρχάς είναι η πρώτη φορά που στο Δημοτικό Συμβούλιο υπήρχε κάποιος ίχνος αυτοκριτικής και εξομολόγησης του κυρίου Μαντά για το πώς λειτουργούσε ως Δήμαρχος. Ξεκίνησε λέγοντας ότι δεν υπάρχει κανένας λόγος ένας Δήμος να έχει στρατηγικό σχεδιασμό, δεν υπάρχει κανένας λόγος κανένας δήμος να έχει επιχειρησιακό πρόγραμμα και όπως χαρακτηριστικά είπε, με την προσωπική του εμπειρία, μετά το μέσο της θητείας της κάθε δημοτική αρχή λειτουργεί με φυγόκεντρες δυνάμεις ικανοποίησης μικροεξυπηρητήσεων.

Κύριε Μαντά γι' αυτό ήρθαμε σε αυτό το Δημοτικό Συμβούλιο σήμερα, γι' αυτό ψηφίζουμε επιχειρησιακό πρόγραμμα, γιατί εμείς δεν λειτουργούμε έτσι. Δεν λειτουργούμε έτσι και το είπα και στην αρχή, εγώ τουλάχιστον προσωπικά, είμαι Δημοτικός Σύμβουλος έντεκα χρόνια, ποτέ στο Δημοτικό Συμβούλιο δεν είχε έρθει στρατηγικός σχεδιασμός και επιχειρησιακό πρόγραμμα αναλυτικότερο, πληρέστερο, με προϋπολογισμό συγκεκριμένο, ανά μέτρο δράσης και ανά άξονα, όπως παρουσιάζεται σήμερα. Όταν μια Δημοτική Αρχή έχει πρόθεση, όταν έχει βούληση να κάνει κάτι για να προχωρήσει ο τόπος μπροστά, σίγουρα όλα αυτά που έχει στο μυαλό της πρέπει να τα αποτυπώσει σε ένα σχέδιο, να προχωρήσει παρακάτω και αν έχει και ένα μέτρο για να δει αν έχει πετύχει τους στόχους που είχε θέσει.

Την πιο μικρή δουλειά όταν κάνουμε, πάμε το σουπερ μάρκετ για να ψωνίσουμε για το σπίτι μας και γράφουμε σε ένα χαρτάκι τα ψώνια που θέλουμε να κάνουμε. Είναι δυνατόν ένας Δήμος να μην έχει ένα σχέδιο, ένα πλάνο, να μην έχει καταγράψει τις προτεραιότητες του για να μπορέσει να τις πετύχει; Πώς θα πάμε παρακάτω; Αυτή η άποψη λοιπόν που εκφράσατε στην αρχή δικαιολογεί γιατί τόσα χρόνια δεν είχατε ασχοληθεί ποτέ σοβαρά με την κατάρτιση ενός επιχειρησιακού σχεδίου. Παρ' όλα αυτά κάνατε τις προτάσεις σας. «Αφού το κάνετε, να το κάνουμε», αυτό ήταν το νόημα.

Δυστυχώς η παράταξή σας δεν έχει ασχοληθεί σοβαρά με το Επιχειρησιακό Σχέδιο και αυτό αν θέλετε καταδεικνύει και η απουσία σας με διάφορες προφάσεις από τις προηγούμενες συνεδριάσεις, τόσο της Συνεδρίασης του Στρατηγικού Σχεδιασμού, όσο και της Επιτροπής Διαβούλευσης, όσο και όλων των νομικών προσώπων. Αν ανατρέξετε στις αποφάσεις, σε όλες τις αποφάσεις των νομικών προσώπων, που είχαν σχέση με υποβολή δράσεων και προτάσεων, απουσίαζε η δική σας παράταξη. Δεν πειράζει, εμείς είμαστε εδώ, δεν μας νοιάζει τι κάνετε εσείς, δεν σας ενδιαφέρει να πάμε παρακάτω, εμείς προχωράμε.

Καταρχάς είπατε ότι απουσιάζει η αναφορά στην αγροτική οδοποιία. Στον πίνακα 3, έχουμε την αγροτική οδοποιία Ξηροπηγάδου 1.305.000€, υλοποιείται και θα έχουμε προσωρινό ανάδοχο σε δέκα μέρες. Ειδικός Στόχος 1.1.23 «Αγροτική οδοποιία Δήμου Βόρειας Κυνουρίας» 5.221.000€. Είναι τρία εκατομμύρια που έχουμε υποβάλει στο πρόγραμμα «Αντώνης Τρίτσης» και ήδη έχει προκύψει μια πρόσκληση για την οποία ήδη ετοιμαζόμαστε και σίγουρα τα επόμενα τρία χρόνια θα προκύψουν και άλλες προσκλήσεις. Γι' αυτό άλλωστε το αναφέραμε.

Για να καλύψω τους Προέδρους, τον κ. Πεφάνη και τον κ. Παρασκευουλάκο, σε κάθε μέτρο και σε κάθε στόχο ενσωματώνονται. Και αυτό που είπε ο κύριος Πεφάνης σχετικά με την αξιοποίηση του κάστρου, υπάρχουν αν δείτε μέσα δράσεις που το ενσωματώνουν. Όταν δεν έχουμε αναλυτικό στόχο για μια δράση δεν την βάζουμε ξεχωριστά. Συγκεντρώνουμε τέσσερις, πέντε δράσεις που θα γίνουν στο μέλλον και τις ενσωματώνουμε σε έναν στόχο. Ονοματισμένα είναι τα έργα τα οποία ήδη υλοποιούνται και τα έργα που έχουν ήδη υποβληθεί και έχουν συγκεκριμένο προϋπολογισμό. Γιατί εμείς δεν θέλουμε να κάνουμε ένα Επιχειρησιακό Σχέδιο να πούμε ότι έχουμε ένα πλάνο πενήντα, εκατό, εκατόν πενήντα εκατομμυρίων. Θέλαμε ένα πλάνο το οποίο θα πατάει στις βάσεις της λογικής και της πραγματικότητας. Γι' αυτό και επιλέξαμε να μην εγγραφούν και δράσεις της Περιφέρειας που αφορούν το Δήμο μας, γιατί δεν είναι δράσεις τις οποίες μπορεί να υλοποιήσει ο Δήμος και δεν είναι δράσεις που εξαρτάται η υλοποίηση τους από το Δήμο. Θα μπορούσαμε να βάλουμε τις δράσεις που ανέφερε ο κύριος Μαντάς και να πούμε ότι έχουμε 150 εκατομμύρια ευρώ Επιχειρησιακό Πρόγραμμα.

Παρ' όλα θα μπορούσαμε τις προτάσεις που έχουμε υποβάλει ως Δημοτική Αρχή από το καλοκαίρι στην Διαβούλευση που έγινε στο Περιφερειακό Πρόγραμμα 2021-2027 της Πελοποννήσου, έχουμε υποβάλει προτάσεις και θα πρότεινα αν θέλετε, τόσο τις προτάσεις που είχαμε υποβάλει ως Δημοτική Αρχή, όσο και οι προτάσεις που ανέφερε ο κύριος Μαντάς, να μπουν ως παράρτημα, καθώς δεν μπορούν να μπουν στον προϋπολογισμό του Επιχειρησιακού Προγραμματισμού, προκειμένου να μπορεί κάθε δημοτική αρχή να παρακολουθεί την εξέλιξή τους. Αυτό αν θέλετε το καταθέτω ως πρόταση, δεν ξέρω αν είναι εφικτό, θα μας ενημερώσουν οι εκπρόσωποι της εταιρείας.

Ανέφερε ο κύριος Μαντάς ότι οι ιδιωτικές συνδέσεις απουσιάζουν. Δεν το έχω πρόχειρο να το βρω το σημείο. Πάντως έχουν εγγραφεί οι δαπάνες που χρειάζονται τις ιδιωτικές συνδέσεις.

**Αναγνωστάκου - Χατζηγιάννη Χριστίνα:** Αναφέρεται σε εκμετάλλευση υφιστάμενης μελέτης που διαθέτει η Υπηρεσία, ώστε να εκμεταλλευτεί και η αναζήτηση κατάλληλου χρηματοδοτικού εργαλείου, ώστε να καλυφθεί.

**Δήμαρχος:** Ανέφερε κάτι ο κύριος Μαντάς για το Αρχαιολογικό Μουσείο Άστρους. Δεν έχει καταγραφεί, γιατί ο πρώτος στόχος της Δημοτικής Αρχής δεν είναι να κάνουμε καινούριο Αρχαιολογικό Μουσείο στο Άστρος. Ο πρώτος στόχος, που θα γίνει συζήτηση στο Δημοτικό Συμβούλιο και έγινε επίσκεψη στην Υπουργό, είναι να επαναλειουργήσει το Αρχαιολογικό Μουσείο Άστρους. Επίσης, αναφέρθηκε στο δασικό οδικό δίκτυο του Πάρνωνα για κάποια μελέτη. Αυτά θα δούμε αν υπάρχουν στην Περιφέρεια και μπορούμε να τα ενσωματώσουμε σε ένα παράρτημα χωρίς προϋπολογισμό.

Όσον αφορά αυτό που είπε ο κύριος Παπαγιαννόπουλος, όντως ο άξονας 3 αδικείται, γιατί φαίνεται να έχει πολύ μικρό ποσοστό συμμετοχής στο σύνολο του προϋπολογισμού του επιχειρησιακού προγράμματος. Όμως, αν δει κάποιος τις δράσεις που αναφέρονται στον άξονα προτεραιότητας 3, θα διαπιστώσει ότι δεν είναι μικρό το ποσό των 727.000,00€. Είναι μικρό ποσοστιαία, αναλογικά με το σύνολο του επιχειρησιακού σχεδίου. Όμως, οι δράσεις που αναγράφονται αναλυτικά σε απόλυτους αριθμούς δεν είναι μικροί, όσον αφορά τη συμμετοχή μας στα προγράμματα του ΟΑΕΔ που αξιοποιούμε, την προώθηση των δράσεων αγροτικής ανάπτυξης, τη λειτουργία του γραφείου ενημέρωσης και επιχειρηματικότητας και του γραφείου πρωτογενούς τομέας, που θα δούμε να εξελίσσονται μέσα στο 2022.

**Πλακοκέφαλος Θεμιστοκλής :** Ο κύριος Κολοστούμπης, επειδή δε λειτουργεί το μικρόφωνό του, μου έστειλε μήνυμα ότι προτείνει την αξιοποίηση του αρχαιολογικού χώρου Εύας και Βίλας Ηρώδη Αττικού στην Κοινότητα Δολιανών, την έγκριση της μελέτης, που εκκρεμεί στην Περιφέρεια Πελοποννήσου, του ψηφιακού μουσείου μαρμάρου στα Άνω Δολιανά και του συνεδριακού κέντρου.

**Κατσαβριάς Αναστάσιος:** Να κάνω δύο παρατηρήσεις ως προς τα έργα που ανέφερε ο κύριος Μαντάς και ως προς κάποια άλλα έργα που άκουσα από τους παρευρισκόμενους.

Να ξεκαθαρίσουμε ότι το επιχειρησιακό σχέδιο του Δήμου Βόρειας Κυνουρίας περιλαμβάνει έργα και δράσεις που, δυνητικά, δικαιούχος θα είναι ο Δήμος Βόρειας Κυνουρίας και φορέας υλοποίησης των έργων αυτών. Δηλαδή, είναι έργα τα οποία, από την στιγμή που καταφέρουμε



να υποβάλλουμε πρόταση, να ενταχθούμε και να πάρουμε χρηματοδότηση, θα εγγραφούν στον προϋπολογισμό του Δήμου.

Όσον αφορά τη χρηματοδότηση από το πρόγραμμα «ΑΝΤΩΝΗΣ ΤΡΙΤΣΗΣ», έχει δίκιο ο κύριος Μαντάς ως προς το πλαφόν που υπάρχει από το Υπουργείο. Απλά να πούμε ότι τα έργα τα οποία έχουν κατατεθεί είναι προϋπολογισμός. Το πλαφόν του Υπουργείου και αυτό που τελικά θα καταφέρει να πάρει ο Δήμος και όλοι οι Δήμοι, αφορά δαπάνες. Γι' αυτό υπάρχει αυτή η διαφορά. Όντως το πλαφόν είναι λίγο μικρότερο.

**Δήμαρχος:** Να συμπληρώσω κάτι που παρέλειψα. Όσον αφορά το πρόγραμμα «ΑΝΤΩΝΗΣ ΤΡΙΤΣΗΣ», το έχουμε επισημάνει και σε άλλα Δημοτικά Συμβούλια. Ναι το πλαφόν είναι 12.000.000,00€, ναι ήδη έχουμε μεταφέρει 3.000.000,00€ από το πρόγραμμα «ΦΙΛΟΔΗΜΟΣ Ι», όπου δεν υπήρχαν χρήματα και αναμένουμε τη χρηματοδότηση των προτάσεων, αλλά το έχουμε επισημάνει πάρα πολλές φορές. Έχουμε υποβάλει προτάσεις πλέον του πλαφόν και εκτός πλαφόν. Δηλαδή, αν θυμάμαι καλά, η πρόσκληση 14 με το ψηφιακό μουσείο δεν υπολογίζεται στο πλαφόν, η πρόταση για τον έλεγχο των δημοτικών κτιρίων είναι επίσης εκτός πλαφόν. Πέραν τούτου, έχω επισημάνει ότι έχουμε υποβάλει έτοιμες ώριμες προτάσεις στο «ΑΝΤΩΝΗΣ ΤΡΙΤΣΗΣ» και πλέον του πλαφόν, προκειμένου να είμαστε έτοιμοι να τις αξιοποιήσουμε είτε σε άλλη πηγή χρηματοδότησης, είτε, από τις προθέσεις που υπάρχουν από το Υπουργείο, αυξάνοντας τη χρηματοδότηση του προγράμματος. Η βούληση που υπάρχει από την Κυβέρνηση και από την πολιτική ηγεσία του Υπουργείου Εσωτερικών είναι όσες προτάσεις έχουν υποβληθεί να χρηματοδοτηθούν είτε από το «ΑΝΤΩΝΗΣ ΤΡΙΤΣΗΣ», είτε από άλλα προγράμματα.

Οπότε, δεν υπάρχει λόγος να μην εγγράψουμε στο πρόγραμμά μας μία πρόταση η οποία είναι κοστολογημένη και έχει συγκεκριμένο προϋπολογισμό. Δεν είναι στον αέρα. Είναι προμελετημένη.

**Γκέκας Στυλιανός:** Δυστυχώς, το θεσμικό πλαίσιο του Δήμου είναι πολύ περιορισμένο ως προς την ενίσχυση της επιχειρηματικότητας. Μιλάμε μόνο για soft δράσεις και δυστυχώς, ακόμα και οι μηχανισμοί που έχουν στηθεί αυτή την στιγμή στη χώρα για υποστήριξη της επιχειρηματικότητας, έχουν πολύ μεγάλα προβλήματα λόγω των κρατικών ενισχύσεων. Στην ουσία, δεν μπορούμε να παρεμβαίνουμε στην αγορά. Μπορούμε βοηθητικά. Όλες οι υπόλοιπες παρεμβάσεις των υπόλοιπων αξόνων συνεισφέρουν στην τοπική επιχειρηματικότητα και όχι μόνο. Πολλά μπορεί να είναι και στην υπέρ-τοπική.

**Μαντάς Παναγιώτης:** Να πω ότι δεν απαντώ στον κύριο Δήμαρχο για όλες αυτές τις πολιτικές, κατά την δική του άποψη, βολές που εξαπολύει. Ότι είναι άσχετος είναι γνωστό και έχει αποδειχτεί δυόμιση χρόνια τώρα. Προσπαθεί, στη βιασύνη του και μέσα στο σκότος που έχει, να ερμηνεύσει πράγματα που λέω. Αν κάτι δεν το καταλαβαίνει καλά, μπορεί να με ρωτήσει. Δεν είπα ότι απουσιάζουν οι δράσεις αγροτικής οδοποιίας, αλλά ότι μία πηγή χρηματοδότησης για την αγροτική οδοποιία είναι το πρόγραμμα αγροτικής ανάπτυξης του Υπουργείου Αγροτικής Ανάπτυξης, το οποίο έχει και σήμερα ανοιχτή πρόσκληση. Δεν υπάρχει λοιπόν καταγεγραμμένη αυτή η πηγή χρηματοδότησης.

Όμως, αυτά είναι λεπτομέρειες. Δεν ήρθα εδώ για να μιλήσω με τον κύριο Δήμαρχο για τα δικά του προβλήματα, για το γεγονός ότι δεν έχει κατανοήσει δυόμιση χρόνια τώρα ότι είναι Δήμαρχος και δεν έχει κατανοήσει ότι κάνει επιχειρησιακό πρόγραμμα στις αρχές του 2022 και μας λέει ότι θα υλοποιήσει όλα αυτά τα πράγματα, την στιγμή που έχει κάνει δυόμιση χρόνια για μία τροποποίηση μελέτης, η ΔΕΥΑ, όπως λέγαμε στην αρχή. Τα αφήνω όλα αυτά όμως, γιατί δεν έχω καμία διάθεση να αντιπαρατεθώ με τον κύριο Δήμαρχο. Αυτό που έρχομαι να κάνω εδώ είναι να προσθέσω τις παρατηρήσεις μου και να κάνω τις προσθήκες που έχω να εισηγηθώ επί του κειμένου.

Ας πούμε ότι αυτή η στρίβειν δια του αρραβώνος πρόταση που έκανε ο κύριος Δήμαρχος γίνεται αποδεκτή από εμάς, γιατί θα καταγραφούν αυτές οι προτάσεις που κάναμε σε κάποιο παράρτημα. Να μπορούμε στην ουσία του θέματος λοιπόν. Με ποιο τρόπο, με ποια διαδικασία και πώς θα γνωρίζουμε εμείς ότι οι προτάσεις μας μπήκαν σε αυτό το παράρτημα;

Επίσης, προσθέτω στην εισήγησή μου κάτι που δε γνώριζα, γιατί στο δικό μου e-mail δεν είχε έρθει η πρόταση του Προέδρου της Καστάνισας. Εννοείται ότι πρέπει να ενσωματωθούν ονοματισμένες οι προτάσεις των Τοπικών Κοινοτήτων, εκτός πια αν πει ο εισηγητής ότι κάποιες από αυτές δεν μπορούν να ενταχθούν επειδή δεν πρέπει να ενταχθούν. Τα μισόλογα του είδους «έχουμε γενικές αναφορές και μπορούμε να βάλουμε και αυτό» δε συνάδουν με έναν άνθρωπο ο οποίος κάνει ένα σχεδιασμό για τα επόμενα δύο χρόνια. Πότε λοιπόν θα προλάβουν αυτές οι γενικότητες να εξειδικευτούν, να οργανωθούν, να μελετηθούν και να ενσωματωθούν σε τεχνικά προγράμματα; Να μιλήσουμε λίγο σοβαρά λοιπόν.

Παρακαλώ να ακούσω την τεχνική με την οποία θα ενσωματωθούν οι προτάσεις σε παράρτημα του επιχειρησιακού προγράμματος, για να αποφασίσουμε αν θα καταθέσουμε τη δική μας πρόταση ή, αν όχι, να συμφωνήσουμε με το κείμενο που έχουμε.

Για τα υπόλοιπα, δεν ήρθαμε εδώ πέρα να πολιτικολογήσουμε. Ήρθαμε για να σχεδιάσουμε έργα και δράσεις του Δήμου μας.

**Δήμαρχος:** Κύριε Γκέκα, δεν ξέρω αν είναι εφικτό αυτό που προτείναμε, να καταγραφούν σε έναν πίνακα ως παράρτημα όλα τα έργα που αφορούν τη χωρική περιφέρεια του Δήμου Βόρειας Κυνουρίας και έχουν συμπεριληφθεί στο επιχειρησιακό πρόγραμμα της Περιφέρειας. Άλλωστε, εκεί είναι και οι προτάσεις που υποβάλαμε το καλοκαίρι στην διαβούλευση.

**Γκέκας Στυλιανός:** Να επαναλάβω ότι όλες οι προτάσεις που θα κατατεθούν θα τις αξιολογήσουμε. Προτάσεις που μπορούν να ενταχθούν όχι σε παράρτημα, αλλά ακόμα και στους κυρίως πίνακες του προγράμματος και αφορούν ως φορέα υλοποίησης και δυνητικό δικαιούχο τον Δήμο Βόρειας Κυνουρίας, σαφώς και να προστεθούν.

Για τις άλλες, όπως μία δράση ενός περιφερειακού δρόμου, που είναι αρμοδιότητα της Περιφέρειας, πώς να μπει στο επιχειρησιακό πρόγραμμα του Δήμου;

**Δήμαρχος:** Απλά ανέφερα ότι από την στιγμή που δεν μπορούν να συμπεριληφθούν στον προϋπολογισμό, να τις καταγράψουμε ως αναφορά, αν θέλετε, αλλά δεν ξέρω αν αυτό είναι τεχνικά εφικτό. Αν δεν είναι, δεν το κάνουμε.

**Γκέκας Στυλιανός:** Μπορούμε και στο ίδιο το κείμενο να αναφέρουμε σημαντικά έργα της Περιφέρειας που αφορούν τον Δήμο.

**Δήμαρχος:** Ας το κάνουμε έτσι.

**Γαρδικιώτης Γεώργιος:** Επειδή κάποια έργα τα οποία υπάρχουν στον περιφερειακό σχεδιασμό και αφορούν τον Δήμο Βόρειας Κυνουρίας δεν φαίνονται στον δικό μας επιχειρησιακό σχεδιασμό, έχω να πω ότι συμφωνώ καταρχήν με τις γενικές παρατηρήσεις που έκανε ο κύριος Μαντάς σχετικά με το συντονισμό Δήμου και Περιφέρειας, αλλά το ουσιώδες και αυτό προκρίνεται, είναι ο σχεδιασμός ενός Δήμου να μην έρχεται σε αντίθεση με αυτόν της Περιφέρειας. Δηλαδή, να εναρμονίζονται.

Στην παρούσα φάση, ο σχεδιασμός της Περιφέρειας Πελοποννήσου δεν έρχεται σε αντίθεση με τον δικό μας επιχειρησιακό σχεδιασμό. Δε συγκρούονται πουθενά. Επομένως, δεν υπάρχει κανένας λόγος να πούμε ότι ο Δήμος Βόρειας Κυνουρίας σχεδιάζει κάτι άλλο, το οποίο θα δημιουργήσει πρόβλημα στον αγωγό του Αναβάλου ή στην παράκαμψη του Ξηροπηγάδου. Θα έλεγα ότι αυτοί οι δύο σχεδιασμοί μπαίνουν παραλλήλως και ο ένας συμπληρώνει τον άλλον. Επομένως, πρόβλημα δεν υπάρχει.

Από εκεί και πέρα, η Περιφέρεια Πελοποννήσου έχει τρόπους ανάδειξης του σχεδιασμού της και δε νομίζω ότι χρειάζεται να χρησιμοποιηθεί το επιχειρησιακό πρόγραμμα του Δήμου Βόρειας Κυνουρίας. Δηλαδή, δεν έχει ανάγκη να αναδειχτεί ο σχεδιασμός της Περιφέρειας. Ούτως ή άλλως, εμείς πάντα είμαστε δεκτικοί σε οποιοδήποτε έργο είναι προς το καλό του Δήμου μας, από πλευράς Περιφέρειας. Αυτό το έχουμε δηλώσει εξ' αρχής.

**Γκέκας Στυλιανός:** Σε αυτήν τη χρονική στιγμή, η μόνη τεχνική λύση θα ήταν να μπει ένα παράρτημα στην απόφαση το οποίο να αναφέρει σημαντικά έργα για την τοπική ανάπτυξη.

**Δήμαρχος:** Επειδή έγινε πάλι συζήτηση για την Περιφέρεια, θα μου επιτρέψετε να διαβάσω την επιστολή που αποστείλαμε στις 16 Ιουνίου του 2021 και τις προτάσεις του Δήμου Βόρειας Κυνουρίας, για να αποδείξω ότι θα μπορούσαμε και αυτά να τα είχαμε συμπεριλάβει, αλλά

κρίναμε σκόπιμο ότι έργα στα οποία δεν είμαστε φορέας υλοποίησης δεν έπρεπε να συμπεριληφθούν στο επιχειρησιακό πρόγραμμα.

Σε συνέχεια λοιπόν της από 3 Ιουνίου του 2021 δημόσιας διαβούλευσης μέσω τηλεδιάσκεψης, στην οποία συμμετείχαμε, για το ΕΣΠΑ 2021 – 2027 της Περιφερειακής Ενότητας Αρκαδίας και των προτάσεων που και εκεί είχαμε διατυπώσει προφορικά, αποστείλαμε το εξής έγγραφο και τις εξής προτάσεις στην Περιφέρεια. Έχουν ενσωματωθεί άλλωστε και στην διαβούλευση όπου καταγράφηκαν οι προτάσεις όλων των Δήμων, που είχε εκδοθεί από την Περιφέρεια τον Ιούνιο του 2021. Διαβάζω λοιπόν για να ξέρουμε τι έχει προταθεί και αν θέλετε, ενσωματώνουμε και αυτό ως προτάσεις.

- «Στόχος πολιτικής 1: Ψηφιακή αναβάθμιση υποδομών Δήμου και διασύνδεση με τομείς επικαιροποιημένης IS, βελτίωση προσβασιμότητας των πολιτών κτλ, που έχει σχέση με την προσβασιμότητα και τις χρήσεις πληροφοριακών τεχνολογιών.
- Στόχος πολιτικής 2: Χρηματοδότηση έργου για τα νερά του Αναβάλου (Αρδευση των καλλιεργειών από Ξηροπήγαδο έως και Άγιο Ανδρέα), έργα για την αντιμετώπιση της διάβρωσης, έργα αντιπλημμυρικής θωράκισης κυρίως των πεδινών Κοινοτήτων...» - να επισημάνω ότι αυτό το είχαμε αναφέρει και το είχαμε προτείνει στην Περιφέρεια, γιατί γνωρίζουμε ότι αυτά τα έργα είναι πάρα πολύ μεγάλου κόστους, σε αντίθεση με τις μελέτες τις οποίες ήδη έχουμε υποβάλει στο πρόγραμμα «ΑΝΤΩΝΗΣ ΤΡΙΤΣΗΣ» – «... αναβάθμιση των δικτύων διαχείρισης υδάτινων πόρων (ενδεικτικά διάφορες εγκαταστάσεις δικτύων ύδρευσης και άλλων δικτύων), ενίσχυση των πράσινων υποδομών, δηλαδή χρηματοδότηση έργων, αξιοποίηση ανανεώσιμων πηγών ενέργειας.
- Στόχος πολιτικής 3: Προώθηση βιώσιμης αστικής κινητικότητας, συντήρηση δασικού οδικού δικτύου για την πρόληψη πυρκαγιών, χρηματοδότηση έργων βελτίωσης αγροτικής οδοποιίας.
- Στόχος πολιτικής 4: Ανάπτυξη δικτύου κοινωνικών δομών ή άλλου είδους δομών πρωτοβάθμιας φροντίδας υγείας, ανάδειξη αρχαιολογικών χώρων, κυρίως της έπαυλης του Ηρώδη Αττικού, του Κάστρου του Παράλιου Άστρους και επαναλειτουργία του μουσείου Άστρους».

Επιλέξαμε να μην αναφέρουμε ένα έργο στο επιχειρησιακό πρόγραμμα του Δήμου που να έχει σχέση με την έπαυλη του Ηρώδη Αττικού, γιατί ύστερα από τη συνάντηση που είχαμε με την κυρία Μενδώνη, το έργο αυτό μπορεί να ενταχθεί μόνο σε επίπεδο της νέας προγραμματικής περιόδου μέσω Περιφέρειας. Το ύψος του έργου αυτού είναι τόσο μεγάλο που δεν μπορεί να το εντάξει και να το υλοποιήσει ο Δήμος.

Δράσεις για μητέρες, αναβάθμιση πολιτιστικών υποδομών, δράσεις για τους νέους. Στον στόχο πολιτικής 5 είναι κάτι το οποίο είναι σημαντικό και θα πρέπει να το στοχεύσουμε και σε συνεργασία με την Περιφέρεια, το οποίο έχει να κάνει με το να συμπεριληφθεί ο Δήμος μας σε μία στρατηγική Ολοκληρωμένης Χωρικής Επένδυσης, ώστε να καταφέρουμε να αναδείξουμε τα συγκριτικά μας πλεονεκτήματα και να ανοίξουμε μία πόρτα νέων χρηματοδοτήσεων, μεγαλύτερων χρηματοδοτήσεων από αυτά τα προγράμματα που προκύπτουν είτε από το Υπουργείο, είτε από την Περιφέρεια.

Αυτές λοιπόν ήταν οι προτάσεις που είχαμε καταθέσει στις 16 Ιουνίου του 2021 και αυτές είναι οι προτάσεις που έχουν αποτυπωθεί στην έκδοση της Περιφέρειας, που έχει να κάνει με την διαβούλευση, από την ομάδα σχεδιασμού του προγράμματος. Επαναλαμβάνω και πάλι ότι και αυτή την επιστολή θα μπορούσαμε να την αποστείλουμε στην εταιρεία, να την ενσωματώσουμε και ως παράρτημα στο αποφασιστικό της απόφασης.

Όσον αφορά τα υπόλοιπα, εμμένω στην πρότασή μου. Ψηφίζουμε το συγκεκριμένο επιχειρησιακό πρόγραμμα, στο οποίο κάποιες προτάσεις είναι κοστολογημένες και έχουν γίνει κάποιες προεκτιμήσεις, οι οποίες δεν είναι ακριβείς. Αυτό που κρατάω, γιατί είναι σημαντικό για μένα και το είδαμε και στην παρουσίαση του κυρίου Κατσαβριά, είναι ότι ένα πολύ μικρό ποσοστό από αυτά τα έργα που σχεδιάζουμε δεν έχει προσδιορισμένη πηγή χρηματοδότησης. Είναι μόνο το 1,75%.

Αυτό που επίσης είναι σημαντικό για μένα είναι ο πίνακας όπου έχουμε συνολικά τις δαπάνες ανά άξονα, που και εκεί φαίνονται ξεκάθαρα οι προτεραιότητες τις οποίες έχουμε θέσει ως Δημοτική Αρχή και για τις οποίες δουλεύουμε από την πρώτη αρχή. Ναι, κύριε Μαντά, καθυστερήσαμε λίγο, αλλά τουλάχιστον εμείς, μέσα σε όλες αυτές τις εξελίξεις που βιώνουμε αυτά τα δύο χρόνια, καταφέραμε να φέρουμε σήμερα και να ψηφίσουμε επιχειρησιακό πρόγραμμα. Εσείς δεν καταφέρατε να το κάνετε δέκα χρόνια που ήσασταν Δημοτική Αρχή. Μη μας λέτε λοιπόν ότι το κάναμε τώρα, αντί για ένα χρόνο πριν. Ελάχιστες Δημοτικές Αρχές το έχουν κάνει.

Καταλήξαμε λοιπόν σε ένα επιχειρησιακό πρόγραμμα που το μεγαλύτερο ποσοστό του είναι συγκεκριμένο, κοστολογημένο και σε ένα αρκετά ικανοποιητικό επίπεδο έχουν ήδη εξασφαλιστεί οι χρηματοδοτήσεις. Δε μιλάμε στον αέρα, δε μιλάμε για να πούμε ότι έχουμε σχέδια επί χάρτου με μεγάλους προϋπολογισμούς, απλά για να πούμε ότι κάνουμε μεγάλους προϋπολογισμούς.

Αυτός θα είναι ο οδηγός μας, αυτό θα είναι το πλάνο μας και όπως σας έχω πει πολλές φορές, θα κριθούμε όλοι στο τέλος για το τι θα έχουμε υλοποιήσει και για το τι ποσοστό θα έχουμε πετύχει. Τουλάχιστον εμείς θα έχουμε το πλάνο και θα μπορούμε να κοιτάξουμε στα μάτια τους συμπολίτες μας και να τους πούμε: «Αυτά σας είπαμε προεκλογικά. Αυτό το καταγράψαμε και θεσμικά σε ένα επιχειρησιακό πρόγραμμα, αυτό είχαμε σαν οδηγό και αυτός ήταν ο στόχος μας».

Έχουμε οδηγό, έχουμε στόχο και αποδεικνύεται στις προτάσεις που υποβάλαμε. Ποτέ δεν είχαν υποβληθεί προτάσεις εντεκάμισι – δώδεκα εκατομμυρίων ευρώ μέσα σε οκτώ μήνες και ποτέ στον Δήμο μας δεν είχαν γίνει τόσο πολλές εντάξεις μέσα σε ενάμισι χρόνο. Αυτή είναι η πραγματικότητα, όσο και αν δεν αρέσει σε κάποιους.

Μιλήσατε για προσωπική εμπειρία και για το πώς συμπεριφέρονται οι Δημοτικές Αρχές. Θεώρησα ότι αναφέρεστε στην δική σας Δημοτική Αρχή και γι' αυτό το ανέφερα. Εκτιμώ ότι δε σας παρερμήνευσα.

Εισηγούμαι λοιπόν να ψηφιστεί από το Δημοτικό Συμβούλιο το Επιχειρησιακό Πρόγραμμα που έχει κατατεθεί το οποίο, σε συνδυασμό με τον Στρατηγικό Σχεδιασμό που ήδη έχει ψηφιστεί, θα αποτελέσει τον επιχειρησιακό σχεδιασμό του Δήμου μας για τα επόμενα χρόνια, έστω και αν συμπεριλαμβάνει και κάποια έργα τα οποία υλοποιούνται ή υλοποιήθηκαν το έτος που διανύουμε. Ένας επιχειρησιακός σχεδιασμός ο οποίος θα αποτελέσει τον οδικό χάρτη για να υλοποιήσουμε όλα αυτά που οραματιστήκαμε, ένα μεγάλο ποσοστό αυτών που σχεδιάσαμε μαζί με τους συμπολίτες μας κατά την προεκλογική περίοδο, αλλά και κατά την περίοδο που διανύουμε ως Δημοτική Αρχή.

Γνωρίζουμε ότι βάζουμε ψηλά τον πήχη, αλλά θέλουμε να προχωρήσουμε και να τα υλοποιήσουμε. Πιστεύουμε σε ένα μοντέλο βιώσιμης και αιεφόρου ανάπτυξης και κάθε μέρα γι' αυτό προσπαθούμε. Προσπαθούμε να αξιοποιούμε όσο μπορούμε τις συνεργασίες με όλους τους φορείς, είτε την Περιφέρεια, είτε Υπουργεία, είτε οι Δήμοι και με όλες αυτές τις ενέργειες, να αναδείξουμε τα συγκριτικά μας πλεονεκτήματα και τις ομορφιές που έχουμε σε σχέση με άλλους Δήμους, καθώς επίσης να έχουμε ένα σημαντικό και λειτουργικό αποτέλεσμα για τους κατοίκους μας και για τους επισκέπτες μας.

Θα ήθελα να ευχαριστήσω τον κύριο Γκέκα, ο οποίος έχει καταγωγή κατά το ήμισυ από την περιοχή μας, για τη συνεργασία που είχαμε όλο αυτό το διάστημα, γιατί αυτή η δουλειά δεν ήταν εύκολη. Ήταν μια δουλειά η οποία διήρκεσε ένα χρόνο τουλάχιστον, μέσα σε όλες αυτές τις δυσκολίες που υπήρχαν και για τη μετάβαση εδώ, να συνεργαστούμε με Διευθυντές και με διάφορους φορείς. Επίσης, να ευχαριστήσω θερμά και τον κύριο Κατσαβριά. Πιστέψτε με, θα είναι δίπλα μας για ό,τι χρειαστεί στο μέλλον, για οποιαδήποτε μικρή τροποποίηση ή αναθεώρηση χρειαστεί να κάνουμε στο Επιχειρησιακό Πρόγραμμα.

Σίγουρα, δεν μπορούμε να πετύχουμε απόλυτα όλους τους στόχους μας διαμορφώνοντας αυτό το σχέδιο. Εδώ είμαστε για να το βελτιώσουμε, να το διορθώσουμε, να ενσωματώσουμε τροποποιήσεις και σιγά – σιγά να πάμε τον τόπο μας ένα βήμα παραπέρα.

Μιας και είναι η τελευταία συνεδρίαση της χρονιάς, να ευχηθώ το 2022 να είναι ένα καλύτερο έτος για όλους μας. Απ' ότι διαφαίνεται, ο Ιανουάριος, λόγω κορωνοϊού, θα είναι ίδιος με το 2021, αλλά ελπίζω από το Φεβρουάριο και μετά να γίνουν τα πράγματα καλύτερα. Πρέπει να αισιοδοξούμε, πρέπει να δουλεύουμε, παρ' όλους τους περιορισμούς που υπάρχουν και πρέπει να σχεδιάζουμε για να προχωρήσουμε στην υλοποίηση και να βελτιώσουμε τις συνθήκες στον Δήμο μας.

**Με την εισήγηση συμφωνούν οι Δημοτικοί Σύμβουλοι κ.κ. Πλακοκέφαλος Θεμιστοκλής, Καμπύλης Ιωάννης, Καμπύλης Κωνσταντίνος, Σαμαρτζής Γεώργιος, Μπάρλα Αρετή/Μαρία, Αρφάνης Αλέξιος, Αναγνωστάκου/Χατζηγιάννη Χριστίνα, Κλεώπας Γεώργιος, Καμπουρολιάς Παναγιώτης, Κορδονούρη Μεταξία, Γαρδικιώτης Γεώργιος, Κολοστούμπης Παναγιώτης, Αλουπογιάννη/Φούφα Γεωργία.**

**Μαντάς Παναγιώτης:** Ψηφίζουμε το πρόγραμμα, σύμφωνα με τις παρατηρήσεις και τις προσθήκες που έκανα αναλυτικά στην εισήγησή μου και όχι το πρόγραμμα χωρίς αυτές, όπως το εισηγήθηκε ο κύριος Δήμαρχος.

Να ευχηθώ και εγώ χρόνια πολλά σε όλους και να ευχαριστήσω τον κύριο Στέλιο Γκέκα, ο οποίος είναι συνεργάτης και φίλος από παλιά.

Επίσης, να πω ότι η επιστολή που πριν λίγο κρατούσε ο κύριος Δήμαρχος ήταν και η επιστολή που έστειλε στην Περιφέρεια Πελοποννήσου κατά την κατάρτιση του επιχειρησιακού προγράμματος. Αυτό το Επιχειρησιακό Πρόγραμμα χρησιμοποιεί για να χρηματοδοτήσει έργα στο Επιχειρησιακό Πρόγραμμα του Δήμου.

Σε κάθε περίπτωση, έχουμε κάνει ξεκάθαρα τις προτάσεις μας και αυτές ψηφίζουμε.

**Με την ανωτέρω πρόταση συμφωνούν οι Δημοτικοί Σύμβουλοι κ.κ. Γκαύρος Δημήτριος, Λυτρίβης Γεώργιος, Παπαγιαννόπουλος Αλέξανδρος και Παινέσης Γρηγόριος.**

**Ο Δημοτικός Σύμβουλος κ. Τετώρος Βασίλειος, καταψηφίζει την εισήγηση.**

Την εισήγηση υπερψηφίζουν οι Πρόεδροι Συμβουλίων των Κοινοτήτων Αγίου Ανδρέα, Βερβένων, Παράλιου Άστρους, και οι Πρόεδροι των Κοινοτήτων Ελάτου, Καστάνιτσας (με την παράκληση να ληθούν υπόψη οι προτάσεις όλων, της αντιπολίτευσης και των Προέδρων), Σίταινας (με την ευχή όλες οι προτάσεις που έχουν κατατεθεί να μπορέσουν να υλοποιηθούν επιτέλους και να πάει ο Δήμος μας μπροστά), Στόλου και Ωριάς (Όλες τις προτάσεις, όπως έχουν κατατεθεί).

Κατά την ψηφοφορία για λήψη απόφασης στο θέμα αυτό, είχαν αποχωρήσει οι Δημοτικοί Σύμβουλοι κ.κ. Κατσής Δημήτριος, Σαβούρδος Πέτρος, Χονδρολέος Ιωάννης καθώς και οι Πρόεδροι Συμβουλίων των Κοινοτήτων Κορακοβουνίου και Πραστού.

Το Δημοτικό Συμβούλιο, αφού άκουσε την εισήγηση,

**αποφασίζει ΚΑΤΑ ΠΛΕΙΟΨΗΦΙΑ τα παρακάτω :**

1. Εγκρίνει το Επιχειρησιακό Πρόγραμμα του Δήμου Βόρειας Κυνουρίας, για την περίοδο 2020 – 2024, όπως αυτό παρουσιάστηκε αναλυτικά στο εισηγητικό της παρούσας.
2. Ενσωματώνει στην παρούσα – με τη μορφή παραρτήματος Ι – τις προτάσεις που κατατέθηκαν για λογαριασμό του Δήμου Βόρειας Κυνουρίας, προκειμένου να συμπεριληφθούν στο Περιφερειακό Πρόγραμμα Πελοποννήσος 2021-2027.

**ΠΑΡΑΡΤΗΜΑ Ι - ΔΡΑΣΕΙΣ ΥΠΕΡΤΟΠΙΚΗΣ ΣΗΜΑΣΙΑΣ**

Όπως διατυπώθηκε και στο κείμενο του Στρατηγικού Σχεδιασμού (Α Φάση), σημαντική παράμετρος της διαδικασίας προγραμματισμού της δράσης του Δήμου για την επόμενη περίοδο, είναι ο συμμετοχικός σχεδιασμός και οι συνέργειες (με την Κεντρική και την Περιφερειακή Διοίκηση), ειδικότερα για περιοχές και προβλήματα που αφορούν ευρύτερα τον Δήμο Βόρειας Κυνουρίας ή και πέραν της αρμοδιότητάς του.

Στο πλαίσιο αυτό, κρίνονται ως απόλυτα αναγκαία η ανάπτυξη συνεργασιών και η προώθηση υπερτοπικών ζητημάτων (σε επίπεδο Περιφέρειας) που σχετίζονται άμεσα με την προοπτική ανάπτυξης του Δήμου και τη βελτίωση του επιπέδου ζωής των κατοίκων και των επισκεπτών.

Ο αναπτυξιακός σχεδιασμός των Επιχειρησιακών Προγραμμάτων της Προγραμματικής Περιόδου 2021- 2027 έχει ήδη ξεκινήσει, ύστερα και από την υποβολή του νέου ΕΣΠΑ 2021-2027 τον Ιούλιο του 2021. Παράλληλα, πραγματοποιήθηκαν οι διαβουλεύσεις των Τομεακών και Περιφερειακών Επιχειρησιακών Προγραμμάτων, μεταξύ των οποίων και του Ε.Π. «Πελοπόννησος 2021-2027», στο πλαίσιο του οποίου ο Δήμος Βόρειας Κυνουρίας, σε συνέχεια της από 3 Ιουνίου 2021 τηλεδιάσκεψης με θέμα Δημόσια Διαβούλευση ΕΣΠΑ 2021-2027 της Περιφερειακής Ενότητας Αρκαδίας, απέστειλε εγγράφως τις παρακάτω προτάσεις ανά Στόχο Πολιτικής του νέου ΕΣΠΑ.

Συγκεκριμένα:

Στόχος Πολιτικής	Πρόταση
ΣΠ 1	Ψηφιακή αναβάθμιση υποδομών Δήμου και διασύνδεση με τομείς αιχμής της επικαιροποιημένης RIS (βελτίωση της προσβασιμότητας των πολιτών και των επιχειρήσεων της Περιφέρειας και του ευρύτερου πληθυσμού σε δημόσιες υπηρεσίες με χρήση των ΤΠΕ)
ΣΠ 2	Χρηματοδότηση του έργου για τα νερά του Αναβάλου - Άρδευση των καλλιεργειών από Ξηροπήγαδο έως Άγιο Ανδρέα
	Έργα για την αντιμετώπιση της Διάβρωσης
	Έργα αντιπλημμυρικής θωράκισης κυρίως των πεδινών
	Αναβάθμιση των δικτύων διαχείρισης υδάτινων πόρων - Ενδεικτικά αντικατάσταση δικτύων Ύδρευσης – έξυπνων δικτύων κτλ.
	Ενίσχυση των πράσινων υποδομών – Ενδεικτικά χρηματοδότηση έργων αξιοποίησης ΑΠΕ (με έμφαση και στη γαλάζια οικονομία)
ΣΠ3	Προώθηση της βιώσιμης αστικής κινητικότητας στο Δήμο
	Συντήρηση δασικού οδικού δικτύου για την πρόληψη πυρκαγιών
	Χρηματοδότηση έργων βελτίωσης αγροτικής οδοποιίας - πρωτογενής τομέας
ΣΠ4	Ανάπτυξη δικτύου κοινωνικών δομών ή/και (δημοτικών) δομών πρωτοβάθμιας φροντίδας υγείας
	Ανάδειξη αρχαιολογικών χώρων κυρίως Έπαυλη Ηρώδου Αττικού, Κάστρο Παραλίου Άστρους και επαναλειτουργία Μουσείου Άστρους
	Ενεργός και υγιή γήρανση με έμφαση σε ευάλωτες και ειδικές ομάδες πληθυσμού - Κοινωνικές δομές με έμφαση σε ηλικιωμένους (ΚΗΦΗ)
	Δράσεις για την εγγύηση για το παιδί
	Αναβάθμιση πολιτιστικών υποδομών
	Δράσεις για τους νέους τύπου ΕΑΕΚ (18-29) μέσω των πόρων της Πρωτοβουλίας για τους νέους

Στόχος Πολιτικής	Πρόταση
ΣΠ5	Εξέταση συμπερίληψης του Δήμου σε Στρατηγική Ολοκληρωμένη Χωρικής Επένδυσης με τον Αναπτυξιακό Οργανισμό του Πάρωνα ή με Δήμους της Αργολίδας (ενδεικτικά θεματική ΟΧΕ για την ανάδειξη-αξιοποίηση εναλλακτικών μορφών τουρισμού αναρρίχηση, ορεινό τρέξιμο, ιστιοπλοΐα, σύνδεση παράκτιου δικτύου αργολικού κόλπου κτλ.)

Σημειώνεται ότι αρκετές για τις προαναφερθείσες κατηγορίες δράσεων, όπως για παράδειγμα η ψηφιακή αναβάθμιση των υποδομών του Δήμου, η βιώσιμη αστική κινητικότητα, η αναβάθμιση των δικτύων διαχείρισης υδάτινων πόρων, αναβάθμιση κοινωνικών ή και πολιτιστικών υποδομών, συμπεριλαμβάνονται ήδη στο Επιχειρησιακό Πρόγραμμα του Δήμου, σχετικές δράσεις με ανάλογη εκτίμηση του κόστους.

Εκτός αυτών, περιλαμβάνονται μεγαλύτερα έργα και δράσεις υπερτοπικής σημασίας, για τα οποία εκτιμάται ότι δυνητικός δικαιούχος και φορέας υλοποίησής τους θα είναι η Περιφέρεια Πελοποννήσου.

**Μειοψηφούντων των Δημοτικών Συμβούλων κ.κ. Μαντά Παναγιώτη, Γκαύρου Δημητρίου, Λυτρίβη Γεωργίου, Παπαγιαννόπουλου Αλεξάνδρου, Παινέση Γρηγορίου και Τετώρου Βασιλείου.**

**Η απόφαση αυτή έλαβε αύξοντα αριθμό 169/2021  
Ακριβές αντίγραφο  
Ο Πρόεδρος  
του Δημοτικού Συμβουλίου**

**Πλακοκέφαλος Θεμιστοκλής**